

前言

首先感謝您選擇中華三菱產品作為您的車輛。

這本車主手冊能夠協助您更加了解車輛，進而親身享受車輛的各項配備。

本手冊內介紹您若干正確使用及保養車輛的方式，以便讓您體驗最佳的行駛樂趣。

中華汽車公司保留在設計及規格方面進行變更或修改以提昇或改善產品的權利，但並無義務將所有新式設計安裝在先前製造的車輛上。

駕駛者務必嚴格遵守所有與車輛相關的法律及規定。

本手冊完全符合編寫當時之所有相關法令及規章，但是部份內容可能會因為日後法令或規章的修定而有所抵觸。

日後若需將車輛轉手，請將本手冊同時移交新車主，新車主將會因為獲得本手冊的相關資訊而感激。



在本手冊中您可以發現“警告”、“注意”、“備註”的字眼，這是用來提醒駕駛人的注意事項。如未能遵守這些注意事項，則可能會造成人員受傷或車輛損壞。



警告

意指未能遵照此注意事項時，則人員有極大的可能受到嚴重的傷害。



注意

意指危險或不安全的動作，此動作可能會造成人員傷害或車輛的損害。



備註

提供對車主有幫助的相關資訊。

使用須知

- 一、新車於磨合期(1,000 公里內)，請遵守下列事項：
 - 避免高速運轉引擎。
 - 行駛時，應避免急加速起步或長時間高速行駛，並請遵守道路法定速度極限值。
 - 爬坡時請適時換檔，以免引擎負載過大。
 - 車輛請勿超載行駛。
- 二、請勿增設原車設計以外的其它附屬裝置，否則因其它裝置而引起原車配備損壞時，恕難受理索賠，敬請原諒。
- 三、有關新車定期保養項目、保證責任，請詳閱本手冊上之說明。
- 四、詳細的使用與操作方法，請參閱本手冊說明。
- 五、本手冊僅提供各項配備之使用方法，實際配備以實車為主。
- 六、中華汽車公司保有產品設計、規格變更、額外配備和產品品質改善的權利，對於先前的產品，並無義務負責改善和加裝。

(1.8L 限用#95 以上無鉛汽油)

經銷商服務保證內容

經銷商茲向購買三菱產品新車車主，憑本手冊所記載之車輛編號，在品質保證期限或里程內，如發現原裝零件或裝配有瑕疵且經由經銷商服務廠之認定，經銷商負責予以免費檢修或更換零件。

- **品質保證範圍：**

正常新車於品質保證期限或里程內，在正常使用之下，任何因材質、製造或裝配等瑕疵所導致之故障或損壞，可獲免費維修，所有補償修復作業，概不以現金支付。
- **基本保證：**

自實際交車日起三年或行駛 100,000 公里之內，視何者先到為準。
- **車身防銹、漆面及貨車貨台保證：**

在正常使用下，噴漆的車身鋼板因材質或製造不良發生表面生銹或漆面不良，其保證期間與基本保證相同。但貨車貨台為二年或 50,000 公里以內，視何者先到為準。

若因外物、小石撞擊所導致之損壞，不在保證範圍內，為防止此項原因造成之銹蝕，新車每一年或二萬公里必須返廠檢查，否則停止車身防銹及漆面之保證。
- **電瓶之保證：**

自實際交車日起一年或 20,000 公里，視何者先到為準。
- **輪胎保證：**

自實際交車日起一年或 30,000 公里內，輪胎因製造品質不良發生損壞，依損壞時殘餘溝深比例補償：(1)磨損 15%以內，賠償新胎。(2)磨損 75%以上不賠償。(3)磨損 15%~75%按溝深殘留比例賠償。
- **影音系統雷射讀取頭保證：**

自實際交車日起二年或行駛 50,000 公里之內，視何者先到為準。
- **廢氣排放控制系統保證：**

如廢氣排放控制系統功能保證書。
- **服務零件保證：**

自零件購買裝用日起保證一年或 20,000 公里，視何者先到為準。
- **申請保證修理的方法：**

如需向本公司申請保證修理或更換零件時，請攜帶本保證書，車主逕行前往本公司指定之服務廠提出申請，合於本規則之條件者，即予受理。
- **拖車費用：**

新車於品質保證期限或里程內，因保證之零件損壞致車輛無法行駛時，以拖吊到達距離最近之中華三菱汽車體系服務廠之費用給付。
- **不適用新車品質保證之事項：**
 1. 未於中華三菱體系經銷商服務廠，依本手冊規定週期項目實施定期保養者。
 2. 自然環境造成之損壞或銹蝕，諸如：酸雨、空氣中的化學物質、樹之汁液、鹽份、冰雹、暴風雨、雷電、水災等。
 3. 使用不當(如賽車、超載等)、未依本手冊使用須知操作、自行改裝、加裝其他設備、拆裝、不當的調整或修理、意外事件等所造成之損壞。
 4. 未依本手冊規定，使用規定燃油、水箱冷卻防鏽劑及其他指定油料或品質不良油品導致損壞。
 5. 正常之噪音、震動、磨耗、物性變化(如皮件皺折、變色、退色、變形等)。
 6. 變更里程表之行駛里程數，致無法確定其實際行駛里程。
 7. 正常消耗性零件，如：皮帶、皮帶張力器、雨刷片、煞車來令及離合器片、各種濾芯、保險絲、燈泡(含色衰)、各種油料等。
 8. 裝有胎壓監控系統(TPMS)輪胎，當更換輪胎時，墊片與螺絲需同時更換，或橡膠式氣嘴與螺絲需同時更換。
- **車主應自行負責之事項：**
 1. 例行性保養之工資，如：引擎調整、冷卻及燃料系統之清潔、前後輪定位、輪胎調換平衡、煞車調整及其他定期保養應執行之工作。
 2. 因故障而導致之其他損失，如：電話費、租車費、旅館費、營業損失或其他直(間)接損失及交通違規罰款等。

廢氣排放控制系統功能保證書

本車型符合“中華民國 101 年 10 月 1 日實施之汽油引擎汽車第五期排放標準”規定。本車排放控制系統在有效期間內(五年或 100,000 公里以先到者為準)。客戶依中華汽車工業股份有限公司使用及服務保證手冊所規定之正常保養與使用情況下，若有不符合排放標準之情況發生，經判定屬實，本公司免費提供修護。

排放控制系統保證範圍包括：

一、排氣性能保證：本車型排放廢氣安全符合 101 年 10 月 1 日實施新車檢驗及使用中車輛檢驗排放標準。

二、排放控制系統相關保證零件：

1. 燃油噴射系統(噴油嘴、油軌、壓力調整器、回油管)。
2. 引擎電子控制裝置、相關感知器及作動器。
3. 高壓點火線路(點火線圈、分電盤、高壓線)。
4. 進氣系統(進氣流量感知器、進氣歧管、節氣閥體、怠速控制閥)。
5. 排氣歧管至觸媒轉換器間排氣管路(排氣歧管、排氣管、含氧感知器、觸媒轉換器)。
6. 廢氣再循環系統(EGR 閥)。
7. 蒸發排放系統及其控制裝置(活性碳罐、清除電磁閥、通風電磁閥、油箱蓋、油箱)。
8. 曲軸箱通風系統(PCV 閥及軟管)。
9. 上述系統的電子感知器、控制元件、電磁閥、開關、管線及配件。

三、排放控制系統保證外項目：

1. 因意外事件、火災、天災、使用或存放不當、改造或裝置其他設備及更改路碼表，所致之損壞。
2. 客戶未依本公司所規定之正常保養並無紀錄可查。
3. 使用非正廠零件、與原配備不同之零件或使用非本公司油品，導致不符合排放標準。
4. 自行調整、清潔、修理或更換本系統之零件，導致不符合排放標準。

客戶注意事項：

- 一、本保證不適用於因意外事件、地震、颱風、水災、火災或其他災害所致之損害，或因不當使用、賽車、改造、裝置非本車原廠出廠零件，或更改其里程錶，以致無法確定實際行駛里程。
- 二、市面上之服務保養廠品質難以控制，為確保您愛車之性能，建議您將您的愛車開到本公司建議之服務廠保養，並留有記錄可查詢，以便掌握車況。若因至非建議之服務保養廠保養，所發生之問題，恕本公司無法負保證之責任。
- 三、保固零件於保證期間，不得自行調整、清潔、修理或更換。
- 四、廢棄汽車回收：可直接接洽資源回收免付費專線 0800-085717 或上資源回收網 (<http://recycle.epa.gov.tw/epa/menu/index.asp?sNo=13>) 查詢就近之回收商資料，自行開往或請其至府上代為回收欲報廢之汽車。
- 五、廢輪胎、廢鉛蓄電池請於保修廠更換後，由保修廠負責回收。
- 六、 本車各項電器產品使用後之「廢電池請回收」。
- 七、本車部分車型*通過「環保標章」為「低污染、省能源」產品。
*：通過車型資訊請參閱型錄或網站資料



中華汽車工業股份有限公司 敬啟

地址：桃園市楊梅區秀才里秀才路 618 號

電話：0800-030-580

中華三菱誠摯的關心與叮嚀！快快樂樂出門，平平安安回家！

☺ 請全部的乘員繫好安全帶，兒童請乘坐安全座椅於後座！

▶詳情請參閱 6-7 頁說明。



☺ 酒後請勿駕車！

▶詳情請參閱 0-2 頁說明。

☺ 操作電動窗及天窗之前，請務必先確認不會夾到任何物體（頭、手、兒童等）。

▶詳情請參閱 5-34 及 5-36 頁說明。

☺ 省油之道：請平順行駛，避免急加速與急減速，減少不必要之乘載重量。

▶詳情請參閱 0-1 頁說明

☺ 停車安全：慎選停車地點，確認排 P 檔、拉手煞車、車窗關閉、車門上鎖，避免將貴重物品及個人資料放車上。

▶詳情請參閱 27 頁及 0-3 說明。

☺ 配備電流感知器車型，拆裝電瓶時需特別注意。若電流感知器遭受碰撞、外觀變形時，請務必回廠檢修，進行相關學習設定，以免影響油耗。

▶詳情請參閱 2-10 頁說明。

定期回原廠保養及使用原廠零件，使您愛車保持最佳情況！

☺ 請定期回中華三菱體系經銷商服務廠，依本手冊規定週期項目實施定期保養，使您愛車保持最佳情況，並避免影響保固權益。

▶詳情請參閱第 15 說明。



☺ 不可使用非原廠提供的附屬裝置改裝車子。

以非正廠的產品改裝車子，不但會影響車子的性能、安全和車子使用壽命，更可能會觸犯政府所訂的相關法規。對於非原廠提供的附屬裝置，中華三菱體系服務廠不接受任何保證或免費服務，包括更換或安裝這些附屬裝置的服務。

▶詳情請參閱 0-12 頁說明

☺ 請使用原廠零件。

請使用針對車輛生產設計的中華三菱原廠零件，以確保車輛維持在最佳狀態。若您使用非原廠零件，可能會因而降低車輛的性能，且可能會影響保固權益。

▶詳情請參閱第 0-13 頁說明。

汽車小偏方：除霧篇

●當車內玻璃起霧時，您的除霧方法？

☺ 前擋玻璃的除霧步驟：

請您先開啟雨刷作動，去除玻璃上的霧氣。將出風口朝向玻璃外面起霧區，調整溫度在暖風區。冷氣開關必須開啟(ON)的狀態，風量開關開啟愈大除霧愈快。

當霧氣除完後請將出風口移開玻璃方向避免前擋及車窗玻璃外面起霧。

☺ 後擋玻璃的除霧步驟：

請您開啟後擋玻璃除霧開關，直到霧氣去除後，確認將除霧開關關閉。

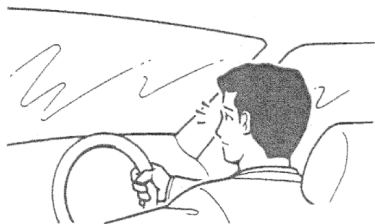

汽車小偏方：去除氣味篇

●當車內有氣味需去除時，您的去除方法？

- ☺ 請依下列步驟進行，將汽車開至有新鮮空氣流動的空曠地區，起動引擎，空調開啟至外氣循環，讓新鮮外氣進入車內，將風扇速度開至最大，調整溫度在暖風區，出風口調整至吹臉位置，車窗全開持續吹風 10 分鐘，即可淡化氣味，若重複進行上述之步驟，去除氣味效果更佳。

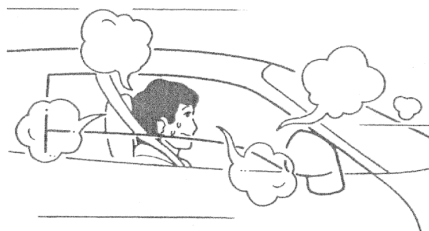

汽車小偏方：空調篇

●全自動恆溫空調系統為何常常會切換成外氣導入？

☺ 切換成外氣模式，可將新鮮的空氣導入車內，提昇人員舒適性，而且可利用外氣溫度進行車室內溫度的調節，以節省能源。但是當車外環境有異味時，可以手動方式切換成內氣模式，來阻隔臭氣導入車內，並不影響恆溫空調自動控制機能。

●全自動恆溫空調於秋冬季節，外氣溫度低於 20°C 時，當設定溫度 25°C，為何出風口有熱氣吹出？

☺ 全自動恆溫空調系統的作動原理，簡單說就是當設定溫度 25°C 時，控制系統就會以最快方式將車室內環境(室內平均溫度)維持在 25°C。

☺ 所以當車外環境低於 20°C 時，為維持車室內溫度 25°C 的環境，出風口自然有熱氣吹出。

☺ 同樣道理，當車外環境高於 30°C 時，為維持車室內溫度 25°C 的環境，出風口自然有冷氣吹出。

汽車小偏方：雨刷篇

●當雨刷發生跳動時，您的處理方法？

1. 請於車輛停止時以玻璃清潔劑將油污去除，或於雨刷噴水液儲液筒內加入雨刷精。
2. 請在噴水或下雨情形下，才使用雨刷。(非乾刷狀態)
3. 若上述動作皆無法解決跳動問題，請回原廠檢查是否需更換雨刷片。

- ☺ 建議定期清洗雨刷片，不要以雨刷作為刮除泥沙之工具，以免造成雨刷及玻璃磨損。
- ☺ 因汽車腊於風乾後，在玻璃上會與泥沙結合，會造成雨刷阻力過大，建議於使用汽車腊之後，必須以玻璃清潔劑將玻璃上的汽車腊去除。

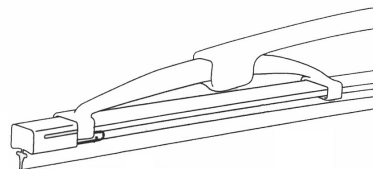

總覽目錄

單元

前言	9
使用須知	11
經銷商服務保證內容	12
廢氣排放控制系統功能保證書	13
客戶注意事項	14
定期保養	15
服務廠電話地址	21
順益汽車	21
匯豐汽車	23
裕益汽車	25
代步車服務	26
防制竊車勒索宣導參考資料	27
車主使用手冊 APP 手機下載與操作方式 ...	29

第 0 章 概要/一般資訊

經濟駕駛	0-1
駕駛、酒精與藥品	0-2
安全的駕駛技術	0-2

章節頁碼

駐車	0-3
磨合期間建議	0-3
儀錶與控制	0-4
車內	0-7
行李箱區域	0-9
燃料的選擇	0-10
添加燃料	0-11
安裝配件	0-12
附屬裝置的安裝	0-13
原廠零件	0-13
使用引擎機油安全說明	0-13

第 1 章 規格

車輛標籤	1-1
車輛尺寸	1-2
車輛重量	1-2
引擎規格	1-3
電力系統	1-4
輪胎與輪圈	1-4
油水容量及建議規格等級	1-5

第 2 章 保養

維修注意事項.....	2-1
觸媒轉換器.....	2-2
引擎蓋.....	2-2
引擎機油.....	2-4
引擎冷卻液.....	2-5
雨刷清潔液.....	2-7
煞車油.....	2-7
電瓶.....	2-8
輪胎.....	2-11
一般保養.....	2-16
寒冷與下雪氣候.....	2-17
自動變速箱油(CVT).....	2-17
易熔絲.....	2-18
保險絲.....	2-18
燈泡的更換.....	2-25

第 3 章 車輛維護

車輛維護措施.....	3-1
清潔車輛內部.....	3-1
清潔車輛外部.....	3-3

第 4 章 緊急情況的處理

車輛故障時.....	4-1
三角警告標誌.....	4-1
緊急啟動.....	4-3
引擎過熱.....	4-5
工具包和千斤頂.....	4-7
更換輪胎.....	4-8
車輛拖吊.....	4-18
在不良的駕駛環境下操作.....	4-22

第 5 章 上鎖與開鎖

鑰匙.....	5-1
晶片防盜系統.....	5-2
遙控中控.....	5-4
免鑰匙操作系統.....	5-6
車門.....	5-26
中控鎖.....	5-27
後車門“兒童安全鎖”.....	5-28
行李箱蓋.....	5-29
防盜警報系統.....	5-31
電動窗控制.....	5-34
天窗.....	5-36

第 6 章 座椅與安全帶

座椅	6-1
座椅調整	6-2
前座椅	6-3
後座椅	6-4
頭枕	6-5
安全帶	6-7
懷孕婦女使用安全帶	6-10
預縮式安全帶系統與拉力限制器系統	6-10
兒童安全防護	6-11
安全帶檢查	6-18
輔助保護系統(SRS)-氣囊	6-18

第 7 章 儀錶與控制

儀錶	7-1
多功能資訊顯示器	7-3
指示燈、警告燈與資訊螢幕顯示列表	7-27
指示燈	7-39
警告燈	7-39
資訊螢幕顯示	7-44
綜合頭燈與變光燈開關	7-46
自動頭燈水平調整	7-50

方向燈/變換車道信號	7-51
危險警告燈開關	7-51
霧燈開關	7-52
前擋風玻璃雨刷與清洗器開關	7-53
後擋玻璃除霧器開關	7-55
喇叭開關	7-56
頭燈照射角度宣導	7-57
手動頭燈水平調整	7-58

第 8 章 起動與行駛

經濟性駕駛	8-1
駕駛、酒精與藥品	8-2
安全的駕駛技術	8-2
磨合期間建議	8-3
手煞車	8-4
駐車	8-5
方向盤高度調整	8-6
車內後視鏡	8-6
車外後視鏡	8-7
點火開關	8-9
方向盤鎖	8-10
起動	8-11
自動變速箱 INVECS-III 6 CVT	8-13

煞車	8-20
陡坡起步輔助	8-22
防鎖死煞車系統(ABS)	8-23
主動式穩定性能控制	8-26
電動輔助轉向系統	8-30
定速控制	8-31
倒車雷達	8-37
倒車顯影系統(倒車 CCD)	8-39
胎壓監控系統(TPMS)	8-40
智慧型緊急剎車警示系統(ESS)	8-45

第 9 章 舒適的駕駛

出風口	9-1
自動空調	9-3
空調操作建議	9-14
空調清淨裝置	9-15
方向盤音響遙控開關	9-16
中央面板音響開關	9-17
USB 裝置操作	9-18
遮陽板	9-19
煙灰盒	9-20
點煙器	9-21
室內燈	9-22

置物空間	9-25
置杯架	9-28
置瓶座	9-28
輔助握把	9-29
掛衣鉤	9-29

備註：
有關音響使用方式，請參考另一本“音響使用說明書”。

■ 定期保養

實施定期保養時，請依照您的愛車之使用情形選擇適當的保養週期。

● 一般使用情形

請依照“定期保養週期表”實施保養。

● 嚴苛使用情形

- (1)引擎長時間怠速運轉、經常低速長距離行駛、經常於冷天短距離行駛或經常行駛於交通擁塞路段且氣溫在 32°C 以上。
- (2)經常行駛於多灰塵路段。
- (3)經常急煞車。
- (4)經常滿載、有額外載重或長期於山區路段行駛。
- (5)經常行駛於不平或泥濘路段。

如果您的愛車是在上述任何一種情形下使用，除依照“定期保養週期表”實施保養外，部份項目必須依照“嚴苛使用保養項目及週期表”實施更頻繁的保養（縮短保養週期）。

● 回廠檢修時機

除了實施定期保養以外，您應該經常注意愛車的性能、聲音及看得到的重要部位之變化，下列是一些重要的異常變化現象：

- ◆ 儀錶警告燈在引擎發動後未熄滅或行駛中亮起。
- ◆ 引擎水溫異常偏高。
- ◆ 引擎馬力降低，踩煞車時車子偏向、異音或踏板幾乎接觸到底板。
- ◆ 煞車踏板踩下時感覺軟綿綿。
- ◆ 車輛下方有液體洩漏（在冷氣使用後有水滴下是正常現象）。

若您發現您的愛車有上述任一種現象時，請儘速至中華三菱體系服務廠檢查或維修。

定期保養

● 定期保養週期表

表中列舉了行駛里程（公里數）和時間（月數）的兩種週期之檢修項目，應按照其先到的里程（時間）進行檢修。

○ 檢查油量、鎖緊或調整、檢查 ● 更換

序 號	檢 修 項 目	公里數 ×1000km	月 數	6	12	18	24	30	36	42	48	54	60
			1	10	20	30	40	50	60	70	80	90	100
引 擎 室													
1	引擎機油(合成機油)*1		●	●	●	●	●	●	●	●	●	●	●
2	機油芯		●	●	●	●	●	●	●	●	●	●	●
3	空氣芯			○	○	○	●	○	○	○	●	○	○
4	空氣芯(空調專用)*2			○	●	○	●	○	●	○	●	○	●
5	發電機及冷氣皮帶				○		○		○		○		○
6	冷卻液(乙二醇型防凍劑·LLC)		每隔 4 萬公里更換一次										
7	冷卻水管及接頭		第 4、8 萬公里檢查，之後每隔 2 萬公里檢查一次										
8	副水箱冷卻液量		○	○	○	○	○	○	○	○	○	○	○
9	火星塞	白金/鈦合金型	每隔 10 萬公里更換一次										
		一般型(原車配備)	每隔 5 萬公里更換一次										
10	電瓶		每隔 1 萬公里檢查一次，建議每隔 2 年更換一次										

*1：若使用一般礦物機油時，更換週期須縮短至每隔 3 個月或 5000Km 更換一次。

*2：空調專用空氣芯建議更換週期，一般型式每 1 年或 2 萬公里更換，活性碳型式每半年或 1 萬公里更換。

○檢查油量、鎖緊或調整、檢查 ●更換

序 號	檢 修 項 目	公 里 數 ×1000km	月 數											
			1	6	12	18	24	30	36	42	48	54	60	
11	燃油濾清器		每隔 6 萬公里更換一次											
12	燃油管路		第 4、8 萬公里檢查，之後每隔 2 萬公里檢查一次											
13	HC、CO 濃度			○		○		○		○		○		
14	自動變速箱油		第 1 千公里檢查，之後每隔 2 萬公里檢查一次，嚴苛使用每隔 4 萬公里更換一次。											
15	動力方向機		○	○	○	○	○	○	○	○	○	○	○	
16	曲軸箱通氣閥、廢氣再循環系統		第 4 萬公里檢查，之後每隔 2 萬公里檢查一次											
17	怠速、正時			○		○		○		○		○		
煞 車														
18	煞車油		○	○	○	○	●	○	○	○	●	○	○	
19	煞車管路及軟管			○		○		○		○		○		
20	煞車踏板		○	○	○	○	○	○	○	○	○	○	○	
21	手煞車		○	○	○	○	○	○	○	○	○	○	○	
22	煞車來令片及煞車碟盤			○	○	○	○	○	○	○	○	○	○	

定期保養

○檢查油量、鎖緊或調整、檢查 ●更換

序 號	檢 修 項 目	公里數 ×1000km	月 數											
			1	6	10	12	18	24	30	36	42	48	54	60
底 盤														
23	煞車蹄片及煞車鼓				○		○		○		○		○	
24	方向機、連桿、球接頭	每隔 2 萬公里檢查一次												
25	驅動軸防塵套			○		○		○		○		○		○
26	前輪軸承游隙	每隔 6 萬公里檢查一次												
27	底盤系統固定螺絲	○		○		○		○		○		○		○
28	底盤各系統潤滑	每隔 2 萬公里潤滑一次												
29	懸吊系統有無損傷或鬆動	○		○		○		○		○		○		○
30	排氣管、觸媒轉換器接頭			○		○		○		○		○		○
31	輪胎胎紋、胎壓及換位*3	○	○	○	○	○	○	○	○	○	○	○	○	○
電 器														
32	全車燈光、儀錶、喇叭作用	○	○	○	○	○	○	○	○	○	○	○	○	○
33	雨刷及噴水作用	○	○	○	○	○	○	○	○	○	○	○	○	○
34	冷氣系統作動(壓縮機、鼓風機、風扇)			○		○		○		○		○		○

*3：輪胎換位每隔 10000km 實施一次。

● “嚴苛使用保養項目及週期表”

如果您的愛車是在下述任何一種情形下使用，必須縮短保養週期之項目如下，其餘依照“定期保養週期表”實施保養。

1.引擎長時間怠速運轉、經常低速長距離行駛、經常於冷天短距離行駛或經常行駛於交通擁塞路段且氣溫在 32°C以上	
□ 更換機油芯	每 5,000 公里或 3 個月
□ 檢查煞車來令片及煞車碟盤	每 5,000 公里或 3 個月
□ 檢查煞車蹄片及煞車鼓	每 10,000 公里或 6 個月
2.經常行駛於多灰塵路段	
□ 更換機油芯	每 5,000 公里或 3 個月
□ 檢查空氣芯	每 5,000 公里或 3 個月
□ 檢查煞車來令片及煞車碟盤	每 5,000 公里或 3 個月
□ 檢查煞車蹄片及煞車鼓	每 10,000 公里或 6 個月
3.經常急煞車	
□ 檢查煞車來令片及煞車碟盤	每 5,000 公里或 3 個月
□ 檢查煞車蹄片及煞車鼓	每 10,000 公里或 6 個月
□ 檢查底盤系統固定螺絲	每 10,000 公里或 6 個月
□ 檢查懸吊系統有無損傷或鬆動	每 10,000 公里或 6 個月

4.經常滿載、有額外載重或長期於山區路段行駛	
□ 更換機油芯	每 5,000 公里或 3 個月
□ 檢查煞車來令片及煞車碟盤	每 5,000 公里或 3 個月
□ 檢查煞車蹄片及煞車鼓	每 10,000 公里或 6 個月
□ 檢查底盤系統固定螺絲	每 10,000 公里或 6 個月
□ 檢查懸吊系統有無損傷或鬆動	每 10,000 公里或 6 個月
□ 底盤各系統潤滑	每 10,000 公里或 6 個月
5.經常行駛於不平或泥濘路段	
□ 更換機油芯	每 5,000 公里或 3 個月
□ 檢查空氣芯	每 5,000 公里或 3 個月
□ 檢查煞車來令片及煞車碟盤	每 5,000 公里或 3 個月
□ 檢查煞車蹄片及煞車鼓	每 10,000 公里或 6 個月
□ 檢查煞車管路及軟管	每 10,000 公里或 6 個月
□ 檢查驅動軸防塵套	每 10,000 公里或 6 個月
□ 檢查方向機、連桿、球接頭	每 20,000 公里或 12 個月
□ 檢查懸吊系統有無損傷或鬆動	每 10,000 公里或 6 個月
□ 檢查底盤系統固定螺絲	每 10,000 公里或 6 個月

車主使用手冊 APP 手機下載與操作方式

一、搜尋 APP 方式：

方式一：掃描 QR Code 搜尋(QR Code 如右圖)

方式二：App Store(IOS)或 Play 商店(Android)以下列關鍵字搜尋：

中華汽車、CMC、使用手冊、車主手冊、手冊、說明書、使用、操作、
MITSUBISHI、三菱、owners manual、manual、Guides。

IOS QR Code



Android QR Code



二、操作方式：

下載 APP 完成後，點選車主使用手冊 APP→按下“我的車輛 ☰”→點選“車型”→點選“年份”→下載車型手冊資料→進入車型目錄頁，提供下列各項功能依需求進入瀏覽。

三、APP 的功能及內容：

外觀導覽、內裝導覽、目錄導覽、關鍵字搜尋、車輛快速使用指南、影片(需網路連線)、PDF 手冊下載。

導航圖資聲明

- 1、未來可能因圖資不斷增加、軟硬體效能或內部儲存空間已無法有效而穩定執行導航系統，或因第三方廠商暫停或停止更新，將取消提供圖資更新。
- 2、中華汽車保有解釋、變更、終止之權利。

■ 經濟駕駛

要達到經濟性的駕駛必須符合一些技術要求，低油耗的前提就是要適當的調整引擎，為了讓車輛的使用壽命更長以及達到最經濟性的操作，車輛必須定期的依照保養標準由中華三菱體系服務廠保養。燃油經濟性以及廢氣與噪音的產生，深受個人駕駛習慣以及特定操作條件所影響。必須遵守下列要點以便將煞車、輪胎以及引擎的磨損減到最小，並且減少環境污染。

● 起步

避免急加速以及突然起步，此種操作會導致較高的油耗。

● 市區交通

頻繁的起步與停止會增加平均油耗，儘可能行駛於交通平順的道路上。在壅塞的道路上行駛時，避免

在高引擎轉速時使用低速檔。

● 怠速

即使是在怠速期間也會耗油，儘可能避免延長怠速時間。

● 速度

車輛速度愈快油耗愈高，避免全速駕駛。即使只是稍微放開油門踏板也可以省下不少的油量。

● 胎壓

定期檢查胎壓，低胎壓會增加道路的阻力以及油耗。此外，低胎壓對於輪胎磨損與駕駛穩定性會產生負面的影響。

● 負載

行駛中不要將不必要的物品放在行李箱內。特別是在需要頻繁起步與停止的市區行駛期間，車輛重量的增加對於油耗有極大的影響。同

時要避免在車頂上放置不必要的行李等的狀況下行駛，空氣阻力增加會消耗更多的油料。

● 冷引擎起動

冷引擎起動消耗更多的油料。保持熱引擎持續運轉也會導致不必要的油耗。在引擎起動之後，儘速開車。

● 空調

空調的使用會增加油耗。

■ 駕駛、酒精與藥品

酒駕是最常造成意外的因素之一，即使血液中酒精濃度低於法定值，但對駕駛能力仍有一定程度的影響，因此如果您已經喝了酒，切勿開車，應搭乘由未飲酒者駕駛的車輛、坐計程車或請朋友來接您，或者搭乘大眾運輸工具。喝咖啡或洗冷水澡並不能使您由酒醉清醒過來。

同樣地，藥物也會影響您的警覺、感覺和反應時間，由於這些藥物對您會有影響，因此請在開車前先向您的醫生或藥劑師查詢服藥後是否可以開車。

⚠ 警告

- 酒後不開車。
喝酒後，您的感覺會不準確，反應會較慢，且您的判斷力會變弱。

■ 安全的駕駛技術

無法完全確保駕駛安全以及防止受傷。然而，我們建議你特別注意下列事項：

● 安全帶

在車輛起步之前，確定你自己以及乘客都已經繫上安全帶。

⚠ 警告

- 嚴禁使用非原廠配備之腳踏墊，若使用與原廠不同厚度/尺寸/型式腳踏墊或彼此相互重疊腳踏墊或腳踏墊遮住踏板時，將會阻礙煞車或油門踏板的操作而導致嚴重的意外。

● 地墊

⚠ 警告

- 駕駛座腳踏墊只限本車型使用。
- 將適合車輛的地墊正確的放在車上避免妨礙到駕駛座踏板操作。注意，將地墊放在踏板上或是放在其他地墊之上，會阻礙踏板的操作並且導致嚴重的意外。

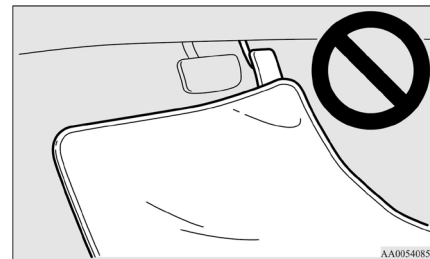

● 車內有兒童

- 車鑰匙未拔除且兒童在車內的時候，絕對不可將兒童單獨留在車內。兒童可能會玩駕駛控制裝置並且導致意外。
- 確認嬰兒以及小孩依照法令與規定適當的乘載，如此可以在發生意外時得到最大的保護。
- 禁止兒童在行李箱內或車上玩耍。車輛行駛中在車上玩耍是非常危險的。

● 行李裝載

裝載行李時要小心不要超過座椅的高度。超出座椅高度是非常危險的，因為這樣不只會阻礙後面的視線，而且在緊急煞車時行李可能會拋擲，造成損害或是影響行車安全。

■ 駐車

警告

- 假如您停車小憩，請務必先將引擎熄火。若在您睡覺時，引擎仍在運轉，可能會因不小心碰到排檔桿，或踩到加速踏板而導致不預期的車輛移動或其他意外。假如您不小心一直踩著加速踏板，會導致引擎過熱，或者會使引擎、排氣管等產生不正常的過熱現象而導致意外的火災。若通風不良，有可能發生汽車廢氣中毒甚至死亡。
- 由於底盤上排氣系統的溫度很高，因此絕對不可以將車輛停在易燃物料上，如乾草皮或樹葉上方，否則可能會造成火災。

● 當離開車輛時

離開車輛時，務必把鑰匙從點火開關上取下，並鎖上所有的車門。儘量將車停在安全明亮的地方。

■ 磨合期間建議

在前 1,000 公里的磨合期間，建議你將下列的預防措施當作指導方針來駕駛你的新車，以延長車輛的使用壽命以及未來的經濟性與性能。

- 不要高速運轉引擎。
- 避免急速起動、加速、煞車以及延長的高速運轉。
- 配備自排變速箱的車輛，遵守磨合期速限與法定速限。
- 不要超過負載限制。
- 避免牽引拖車。

■ 儀錶與控制

(* : 表示部分車型配備)

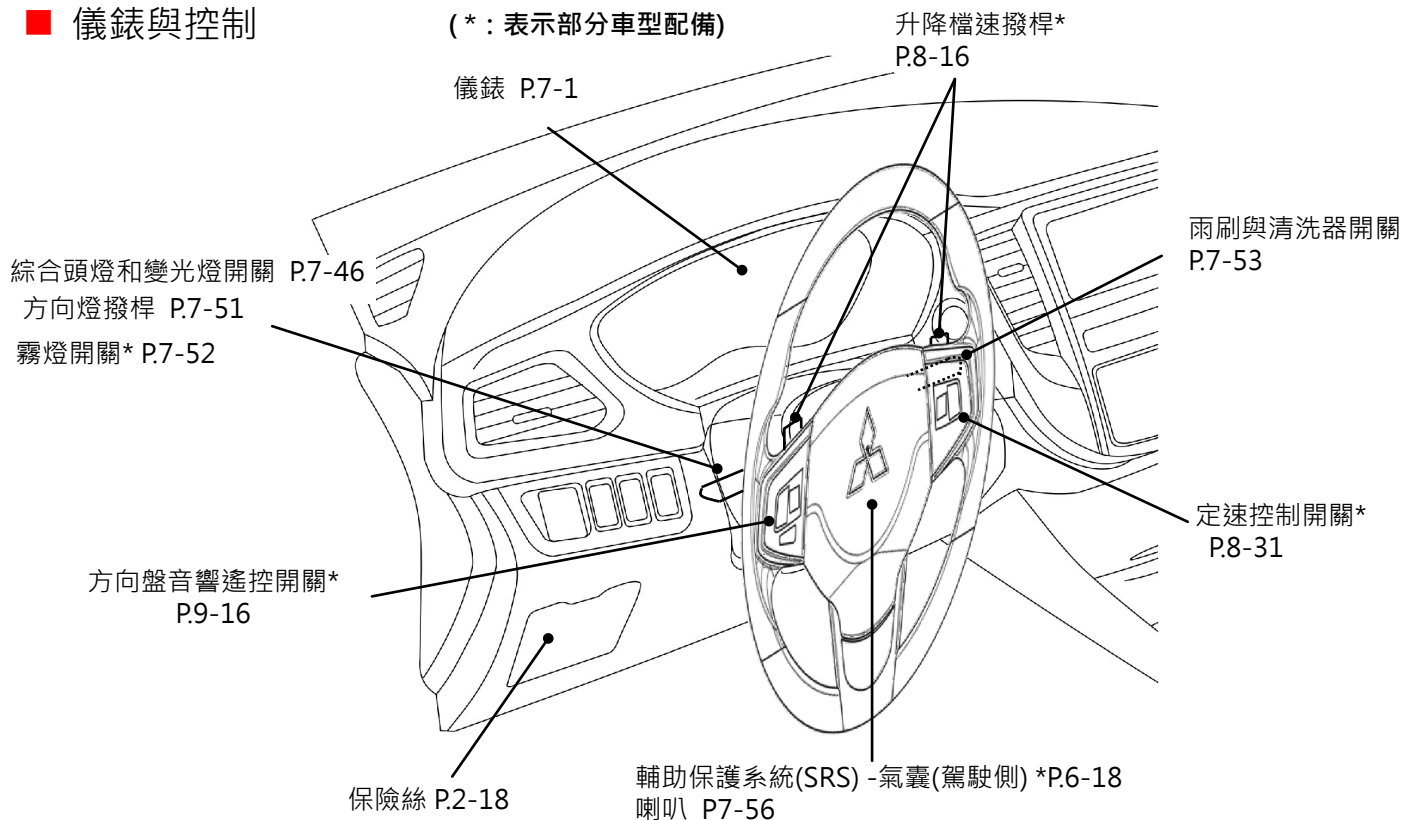

■ 儀錶與控制

(* : 表示部分車型配備)

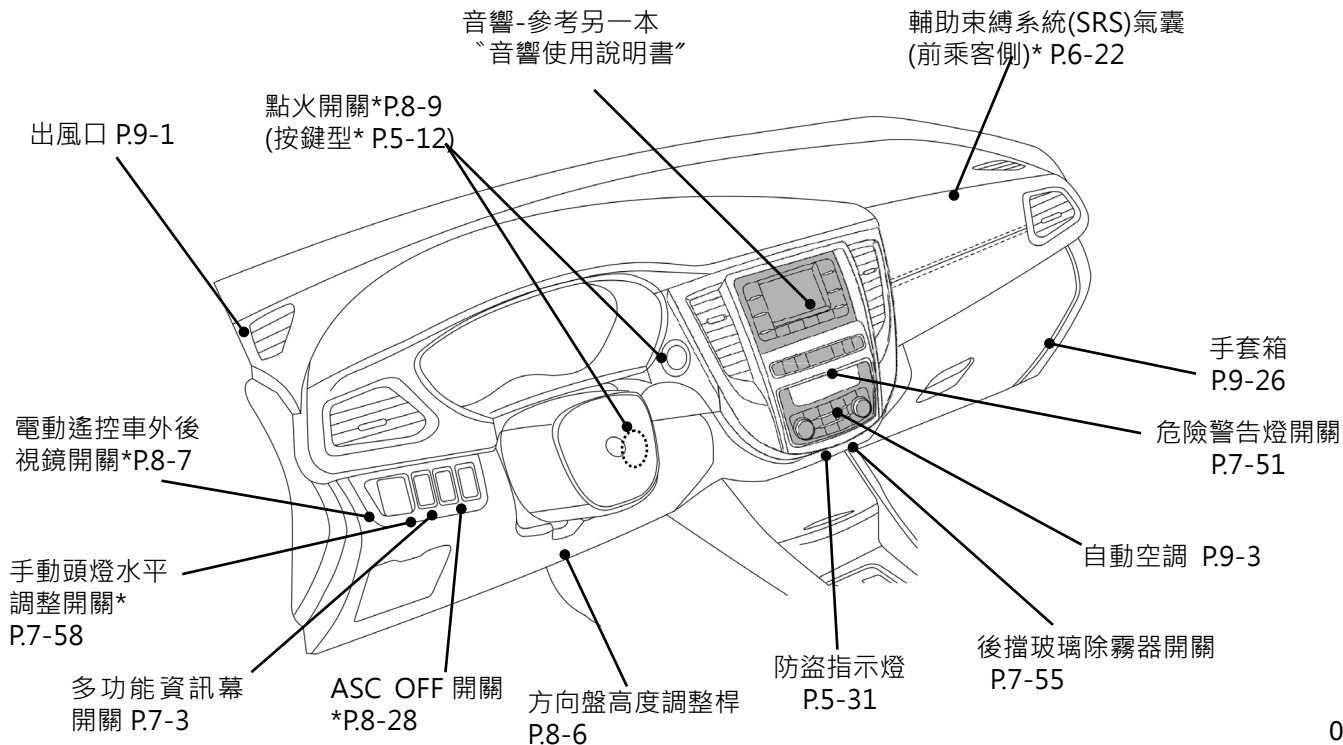

■ 儀錶與控制(底板控制台) (*: 表示部分車型配備)

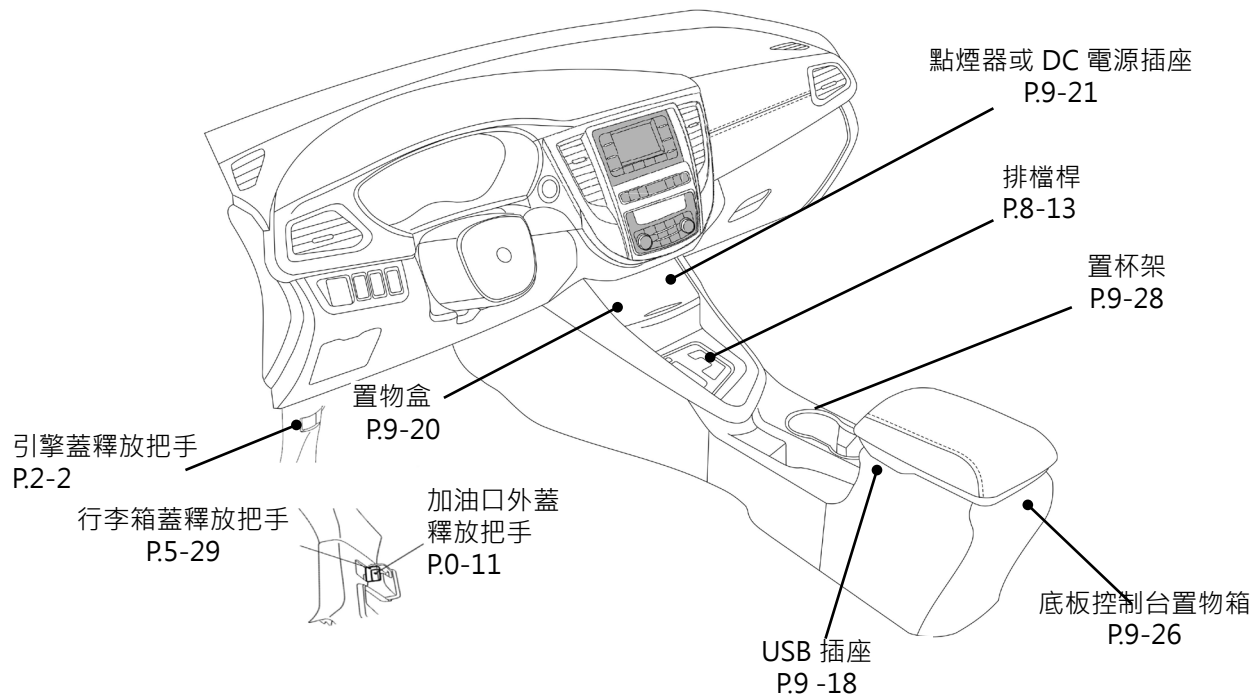

■ 車內

(* : 表示部分車型配備)

前室內燈與地圖燈 P.9-22

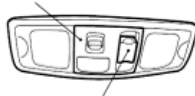

可調式座椅安全帶固定座
(前座椅) P.6-9
安全帶 P.6-7

天窗開關*P.5-36

遮陽板
P.9-19

車內後視鏡
P.8-6

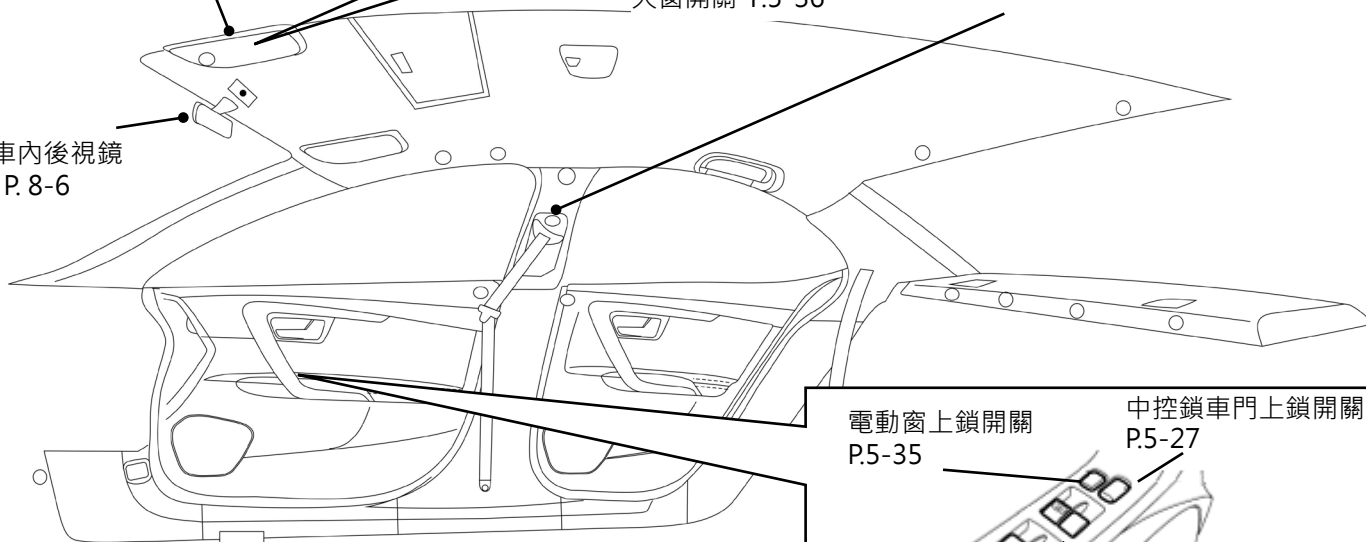

電動窗上鎖開關
P.5-35

中控鎖車門上鎖開關
P.5-27

駕駛側開關

電動窗控制開關 P.5-34

車內 (* : 表示部分車型配備)

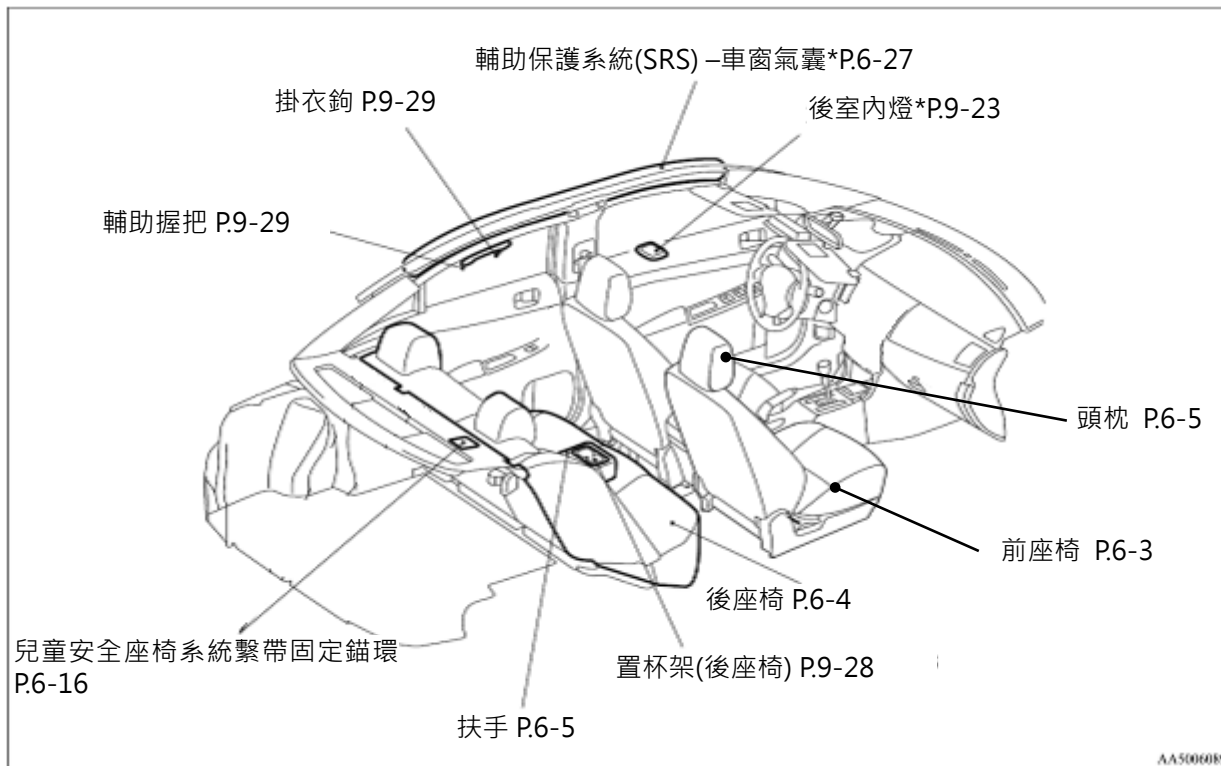

■ 行李箱區域 (* : 表示部分車型配備)

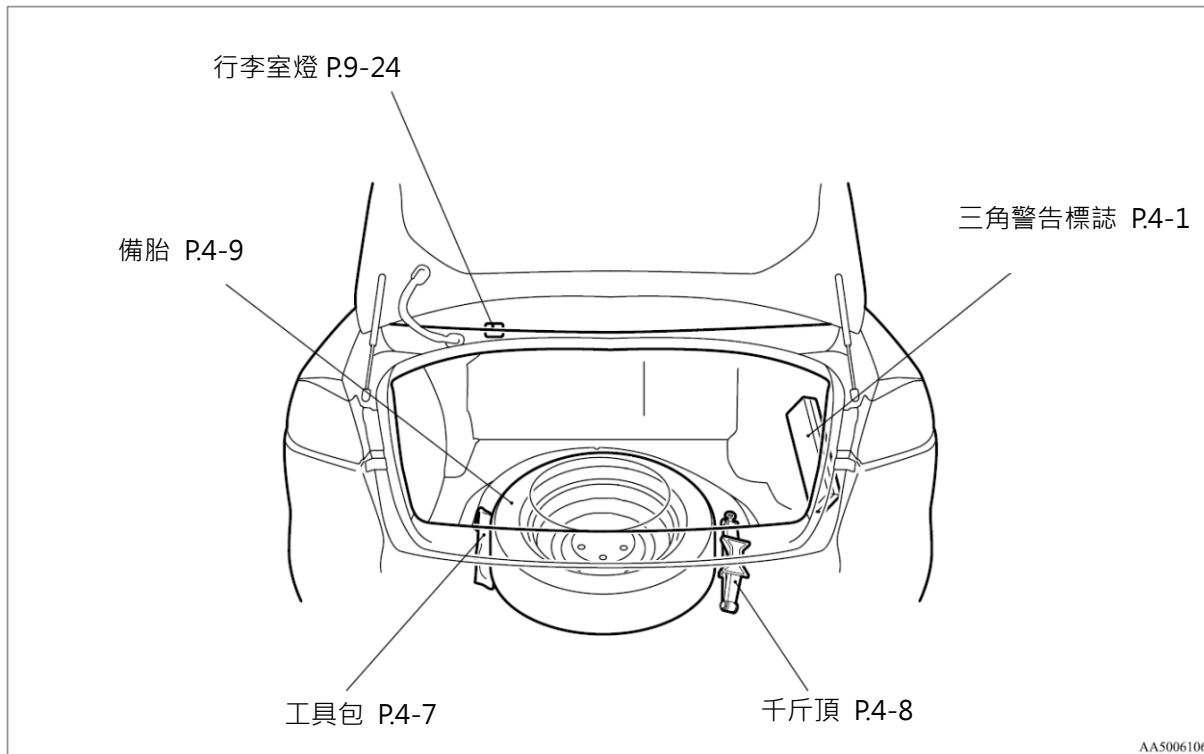

■ 燃料的選擇

建議使用的燃料

1.8L 車型：

辛烷值 95 或以上的無鉛汽油

注意

- 使用含鉛燃料會導致引擎與觸媒轉換器嚴重的損壞。不可使用含鉛燃料。

注意

- 切勿使用含有甲醇的汽油來操作本車輛。使用含有甲醇的汽油對車輛的性能會造成不良的影響及損壞車輛燃油系統的重要零件。

備註

- 重複以低速短距離行駛會在燃油系統及引擎內形成積碳而造成起動困難及加速不良。若發生上述問題時，建議您可在加油時將一種洗滌添加劑加至汽油內。此種添加劑會把積碳清除，因而使引擎恢復至正常的狀況。請務必使用正廠中華三菱燃油系統清潔劑。使用不適當的添加劑有可能會造成引擎的故障。有關詳情請就近洽詢中華三菱體系服務廠。

備註

- 劣質的汽油會造成諸如起動困難、失速、引擎噪音及遲滯等問題。若您遭遇到上述問題時，可嘗試使用另一品牌及/或等級的汽油。若檢查引擎警告燈閃爍時，應儘速至中華三菱體系服務廠檢查引擎系統。

■ 添加燃料

⚠ 警告

- 當處理燃料時，必須完全遵照加油站所規定。
- 打開加油蓋前，先將身上的靜電透過觸摸車體的金屬部份或加油機而預先釋放掉，您身上所蘊含的任何靜電都可能會點燃蒸發的油氣。
- 整個加油過程(打開油箱加油口外蓋、移除油箱加油蓋等等)都要由加油站專人或你獨自完成，不要讓任何人靠近油箱加油口。如果你允許他人幫助，而那個人身上帶著靜電的話，有可能會點燃油氣。
- 請勿在油箱還未加滿前，中途離開汽油加油口。如果您半途離開去做其它的事情(譬如：坐在座椅上)，則可能會重新積蓄新的靜電。

⚠ 警告

- 如果必須更換加油蓋，只能使用中華三菱汽車原廠零件。

● 油箱容量

59 公升

● 添加汽油

1. 加油前先將引擎熄火。
2. 油箱加油口位於您車輛的左後方。
使用位於駕駛側座椅旁邊的釋放把手打開油箱加油外蓋。

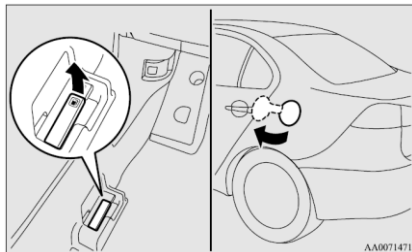

3. 輕輕將油箱加油蓋朝反時鐘方向旋轉(A)即可開啟油箱蓋。

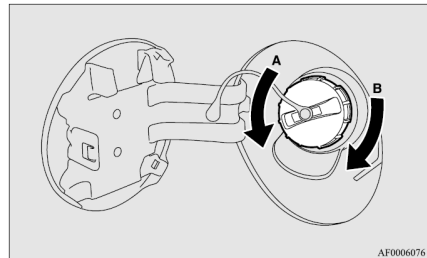

A- 打開

B- 關閉

⚠ 注意

- 由於燃料系統內有壓力存在，請慢慢將加油蓋打開。如此即可將油箱內部的壓力或真空釋放。如果您聽見嘶嘶聲，請等到聲音停止之後再旋開蓋子。否則燃料箱內的燃油可能會噴濺出來而傷到您或其它的人。

4. 加油時可將油箱蓋儲放在位於油箱加油口外蓋內側的油箱蓋固定座內。

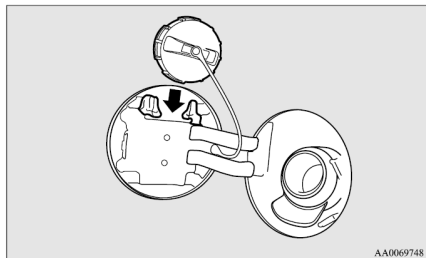

5. 將加油槍完全插入加油口。

▲ 注意

- 加油槍不可傾斜。
- 如果必須更換加油蓋，只能使用中華三菱原廠零件。

6. 加油槍自動停止加油後，將加油槍移出至加油管約一半處再繼續加油。直到第二次自動停止加油後，就不需再繼續加油了。
7. 關閉的時候，慢慢將油箱加油蓋順時鐘方向旋轉關閉，直至聽到喀啦聲即可，然後輕輕壓入油箱加油口外蓋。

■ 安裝配件

安裝任何配件之前，請先與中華三菱體系服務廠聯絡。

- 安裝配件、選配零件等等，都必須符合您國家的法令規定，以及一些隨著車輛所提供的資料內註明的指示與警告。只有中華三菱汽車允許的配件才可以安裝到您的車輛上。
- 不當的安裝電氣配件有可能造成火災。
- 在車內使用手機或沒有天線的收音機，可能會對電氣系統產生干擾，並危及安全。
- 不可使用不符合規格的輪胎和輪圈。輪圈和輪胎尺寸有關的資訊請參閱“規格”章節。
- 在安裝任何配件、零件或是對車輛進行其他修改之前，一定要閱讀配件相關參考資料。

● 附屬裝置的安裝

不可使用非原廠提供的附屬裝置改裝車子，以非正廠的產品改裝車子，不但會影響車子的性能、安全和車子使用壽命，更可能會觸犯政府所訂的相關法規。此外，如果是因為自行改裝而引起機件損壞或性能問題，則不在保固範圍之內。對於非原廠提供的附屬裝置，中華三菱體系服務廠不接受任何保證或免費服務，包括更換或安裝這些附屬裝置的服務。

■ 電氣和燃料系統的變更或改造

為了確保行車安全和品質，絕對禁止自行變更或改造任何附屬配備，及電氣和燃料系統。因為電氣和燃料系統相關零件若安裝不正確，易引起火災。

■ 原廠零件

請使用針對車輛生產設計的中華三菱原廠零件，以確保車輛維持在最佳狀態。若您使用非原廠零件，可能會因而降低車輛的性能。

請勿使用非原廠零件。

中華三菱汽車經過長久的努力，以精緻純熟的技術，提供您高品質並具有耐用性的車輛，因此請勿使用非原廠零件，而降低車輛的品質及耐用性。此外，若您使用非原廠零件，將會影響車輛獲得保固賠償的資格。當您因為使用非中華三菱原廠零件而導致車輛故障，中華三菱汽車將無法負責免費維修車輛。前往中華三菱體系服務廠，您將獲得我們最真誠的建議，並且我們可以確保將以最專業的技術與原廠零件為您維修車輛。

■ 使用引擎機油安全說明

⚠ 警告

- 長時間重覆接觸廢機油將會導致嚴重的皮膚病變，引發皮膚炎或皮膚癌。
- 請儘可能避免皮膚直接接觸廢機油，若不慎接觸，請以大量清水沖洗。
- 請將機油放置在兒童無法取得的場所。

◎ 環保須知

任意丟棄廢油和使用過的機油濾清器，將導致排水道、水溝及土地的污染，且違反法律。請利用專門的廢物收集設備，如汽車修理廠等適合場所提供之設備處理，如有疑問請洽中華三菱體系服務廠。

■ 車輛標籤

● 車身號碼

車身號碼打刻在如圖所示的置上。

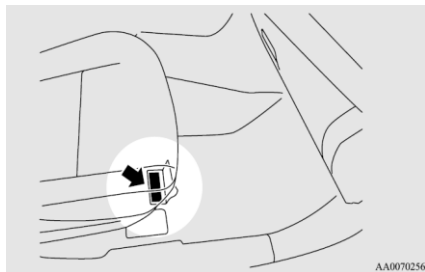

● 引擎號碼

引擎號碼打刻在汽缸體上，如圖所示的位置。

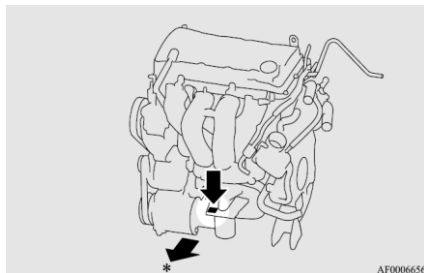

*：車輛前方

■ 車輛尺寸

No	項目	規格
1	前輪距	1,535 mm
2	全寬	1,770 mm
3	軸距	2,635 mm
4	全長	4,615 mm
5	全高(沒有裝載)	1,490 mm
6	後輪距	1,535 mm
7	最小迴轉半徑	5.0 m

■ 車輛重量

項目	規格	
空車重	1,380±50 kg (205/60R16)	1,420±50 kg (215/45R18)
乘座人數	5人	

■ 引擎規格

項目		1.8L 規格
引擎型式		4J10
汽缸數		4缸直列式
總排氣量		1,798 cc
缸徑		86.0 mm
行程		77.4 mm
凸輪軸		頂上單凸輪軸
燃料系統		電子噴射
最大輸出馬力		103 kW / 6,000 rpm
最大輸出扭力	JIS NET	176 N-m / 4,200 rpm

■ 電力系統

項目	規格
電壓	12 V
電瓶型式	55D23L
發電機容量	130 A
火星塞型式	NGK DILKR6D11G

*：選配

■ 輪胎與輪圈

項目		規格	
輪胎		205/60R16	215/45R18
輪圈	尺寸	16x6 1/2 JJ (鋁圈)	18x7 JJ (鋁圈)
	偏置	46 mm	46 mm

*：選配

■ 油水容量及建議規格等級

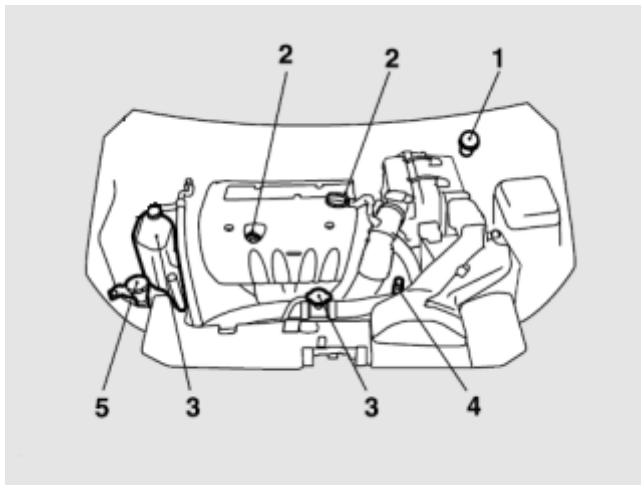

● 自排變速箱油請務必使用原廠指定用油 CVTF-J4，勿使用其他油品或再添加其它添加劑，以免影響變速箱性能或損壞相關機件。

● 請使用正廠引擎冷卻液或同級品，避免使用非正廠引擎冷卻液而造成引擎系統內的鋁件腐蝕。

No.	項目	容量	指定用油規格
1	煞車油	依需要而定	中華三菱煞車油DOT 4
2	引擎機油 (含機油濾清器 0.3公升)	4.3公升	參考第2章
3	引擎冷卻液 [含副水箱內的 0.65公升]	7.0公升	中華三菱DIA QUEEN長效型 防凍冷卻液
4	自排變速箱油	6.9公升	中華三菱DIA QUEEN CVTF J4
5	雨刷水	4.0公升	—
6	冷媒(冷氣)	480 - 520 g	HFC-134a

■ 維修注意事項

定期保養能讓您的愛車常保良好的車況，且維持愛車亮麗的外觀。有些保養項目您可以自己進行，其餘的項目請務必交由中華三菱體系服務廠來處理(定期檢查與保養)。在發現愛車故障或有問題時，請至中華三菱體系服務廠檢修。本章節所包含的檢查保養程序是您自己可以進行的項目。進行各種程序時請遵守每個步驟的說明與注意事項。

⚠警告

- 若要檢查或維修引擎室內部，務必要將引擎熄火，並且要等到引擎溫度降低之後再進行。
- 檢查、維修引擎室內部時，如果需要維持引擎繼續運轉，請特別小心不要讓衣服或頭髮等被風扇、皮帶及其他運轉中的零件捲入。
- 即使引擎沒有運轉，風扇也可能會自動運轉；所以要將點火開關轉至“LOCK”位置並將鑰匙取下以確保當您在引擎室工作時的安全。
- 不可在燃油或電瓶附近抽煙、產生火花或有火焰。燃油或電瓶的揮發氣體很容易引火燃燒。

⚠警告

- 當在電瓶附近進行作業時要特別小心，因為電瓶含有具毒性及腐蝕性的硫酸。
- 車輛用千斤頂頂起時，絕對不可進入車輛下方，必須使用自動頂車機。
- 處理汽車零件或材料的方法若有錯誤，可能會危及您個人的安全，必要的資訊請洽詢中華三菱體系服務廠。

■ 觸媒轉換器

必須使用無鉛汽油。

配備觸媒轉換器的廢氣清除裝置在減少有害氣體上的效果非常顯著，觸媒轉換器安裝在排氣系統內。

要確保觸媒轉換器運作正常並且預防可能的損壞，引擎必須隨時維持在最佳的狀況。

⚠ 警告

- 停車或開車時，請避開可能有乾草或落葉等易燃物的地區，否則可能導致火災。
- 切勿在觸媒轉換器上噴塗漆料。

📖 備註

- 請務必使用建議的無鉛汽油類型。

■ 引擎蓋

● 開啟

1. 將引擎蓋釋放桿朝您的方向拉，以開啟引擎蓋鎖扣。

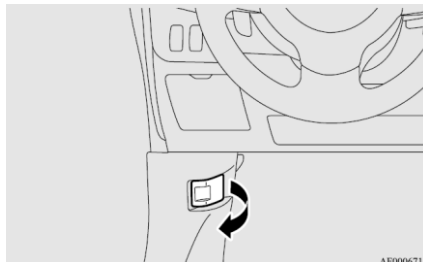

2. 一手壓下安全鎖扣後，另一手舉起引擎蓋。

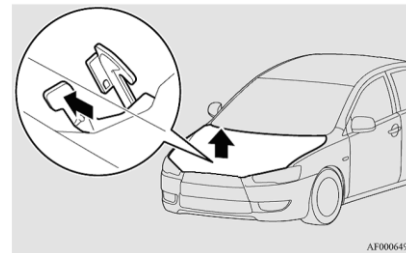

📖 備註

- 只有當雨刷在停止位置時才可以開啟引擎蓋，否則會導致引擎蓋及雨刷受損。

3. 將支撐桿確實插入引擎蓋的狹長專用孔(箭頭標示)。

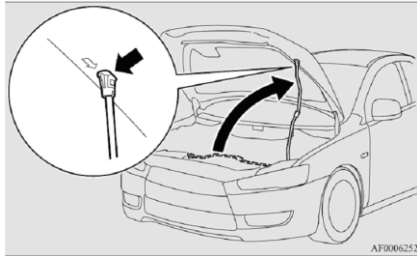

⚠ 注意

- 引擎蓋若遭強風吹起，引擎蓋支撐桿也有可能脫離引擎蓋。
- 在將引擎蓋支撐桿插入狹長孔後，要確認支撐桿是否穩固地撐住引擎蓋，以免引擎蓋掉落打到您的頭或身體。

● 關閉

1. 一手支撐引擎蓋，另一手拉開支撐桿並且夾放在其固定座上。
2. 慢慢放下引擎蓋至高度約 30 公分左右的位置，然後將引擎蓋放開，即可關閉引擎蓋。
3. 輕輕地將引擎蓋中央拉起，確認引擎蓋是否牢固地鎖住。

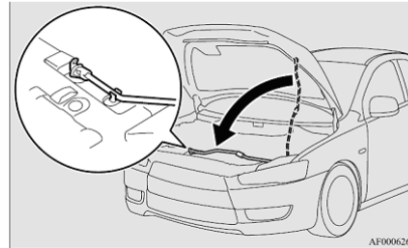

📖 備註

- 如果引擎蓋未關妥，可以稍微拉高一點再關一次。
- 不要用手使力壓下引擎蓋，這樣可能會讓引擎蓋受損。

⚠ 注意

- 關閉引擎蓋時，請注意不要夾到您的手或手指。

■ 引擎機油

● 檢查與添加引擎機油

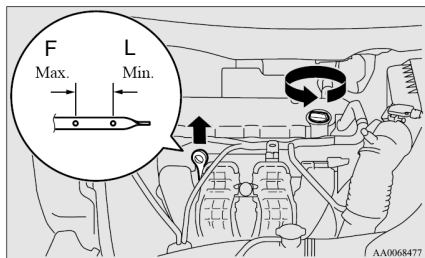

機油對於引擎的性能、使用壽命以及起動性有明顯的影響，建議使用品質良好與黏性適當的機油。引擎在正常操作期間，都會消耗一些量的機油。因此，定期檢查機油量或在長途行駛之前，檢查機油量是很重要的。

1. 先將車子停在平坦的地面。
2. 將引擎熄火。
3. 等待幾分鐘。

4. 取出機油量油尺並且以乾淨的布擦拭量油尺。
5. 將量油尺完全插入到底。
6. 取出量油尺並讀取機油殘留量，是否在指示的範圍內。
7. 如果低於下限刻度，則打開引擎加油蓋，添加機油讓機油量回到規定的範圍內，且不可添加過量以免引擎損壞。要使用指定的機油，而且不可以混合不同種類的機油。
8. 添加機油後，關緊引擎加油蓋。
9. 重覆第 4 至 6 步驟以確認機油量合乎標準。

請使用本手冊內所建議的機油等級。

備註

- 若車輛常在嚴苛的條件下行駛，機油會快速劣化，因此必須提早更換機油。請參閱保養週期表。
- 更換後的機油處理，請參閱第 0-13 頁。
- 機油量低於下限刻度或高於上限刻度對引擎都有不良影響。

● 引擎機油的選擇

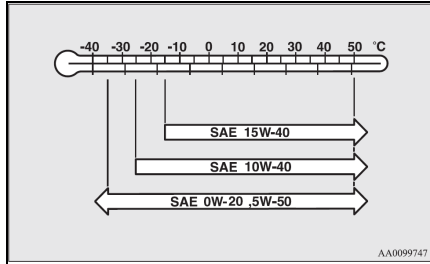

- 依照大氣溫度選擇有適當 SAE 黏度值的機油。
- API SG (或更高等級)規格才能使用。
- 使用符合下列分類的機油：
 - API 等級：“For service SG” 或更高等級
 - ILSAC 認證機油
 - ACEA 等級：
 - “For service A1/B1、A3/B3、A3/B4 或 A5/B5”

■ 引擎冷卻液

● 檢查引擎冷卻液液位

冷卻液副水箱(A)位於引擎室內。在引擎冷卻時量測副水箱內的冷卻液水位，必須保持在“LOW”與“FULL”上下限記號之間。請勿加滿，因為引擎達到工作溫度後，冷卻液溫度及壓力會上升，副水箱液面會上升滿出，冷卻液變冷後副水箱液面會下降。

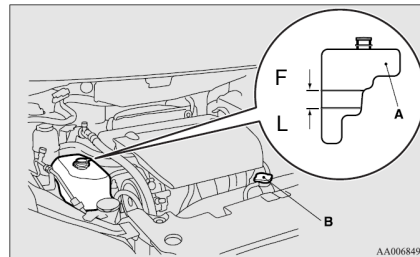

● 添加冷卻液

如果冷卻液水位明顯下降(低於上下限)，可能是冷卻液洩漏造成。若發生這種情況，應儘快至中華三菱體系服務廠檢查冷卻系統。如果冷卻液副水箱的水位低於“LOW”記號，則打開蓋子添加冷卻液。

如果副水箱是空的，則於冷卻液水溫不燙手後打開主水箱蓋(B)，添加冷卻液直到注水口的高度為止，然後再添加副水箱內的冷卻液水位，在上下限記號之間。

⚠ 警告

- 當引擎是熱狀態時，不要打開水箱蓋。因冷卻系統正處於受壓的狀態，溢出的熱水會造成人員嚴重的燙傷。

◆防凍劑

引擎冷卻液包含乙烯乙二醇防腐蝕劑。汽缸蓋與水泵的外殼都是鑄鋁合金，而定期的更換引擎冷卻液可以預防這些零件的腐蝕。

中華三菱原廠冷卻液可以保護各種金屬，包括鑄鋁合金，不會受到侵蝕或生鏽，並且可以預防水箱、空調管路、汽缸頭、引擎本體等零件發生阻塞的現象。

必須使用 中華三菱原廠長效型防凍冷卻液或同等級產品的防鏽劑，即使在夏天也不可以用清水替代。抗凍劑的濃度必須隨著週遭最低溫度而改變。

週遭最低溫℃	-15	-20	-25	-30	-35	-50
防凍劑濃度%	30	35	40	45	50	60

⚠注意

- 不可使用酒精或甲醇防凍劑，或含有酒精或甲醇防凍劑的引擎冷卻液。使用不正確的防凍劑會造成鋁合金組件的腐蝕。
- 為了有效抗腐蝕及防凍，冷卻液中防凍劑的濃度應保持在 30%至 60%之間。若防凍劑濃度超過 60%，會使防凍及冷卻效果降低，因此會對引擎產生不良的影響。
- 不能只加清水作為冷卻液，引擎和水箱可能因天氣變冷而結冰時會造成損壞。

● 寒冷的氣候

在工廠使用的引擎冷卻混合液，可以承受大約-30℃的低溫不會結冰。在天氣變冷之前要先檢查濃度，若有防止引擎和水箱因結冰而損壞的需要，可將抗凍劑添加到冷卻系統裡。

■ 雨刷清潔液

擋風玻璃雨刷清潔液儲水筒是位於引擎室內。

定期檢查雨刷清潔液水位，必要時添加雨刷清潔液。

打開雨刷清潔液儲水筒蓋，並用量尺檢查雨刷清潔液量。

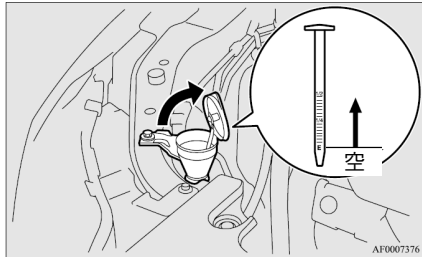

● 寒冷的氣候

確保雨刷清洗器在低溫時可正常的操作，必須使用含有防凍劑的清潔液。

■ 煞車油

◆ 檢查油位

煞車油儲油壺油位必須介於“MAX”與“MIN”標記之間。

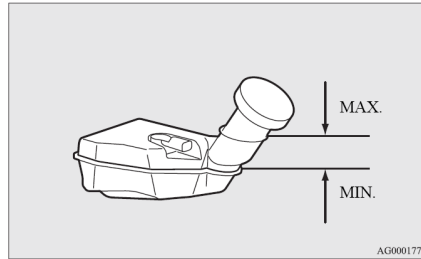

當油位低於“MIN”標記時，煞車油警告燈就會亮起。儲油壺油位會因煞車蹄塊磨損而稍微下降，此為正常情況。若煞車油儲油壺油位在短時間內迅速下降，表示煞車系統有洩漏情形，請立刻至中華三菱體系服務廠檢查。

● 煞車油的種類

請使用中華三菱 DOT4 原廠煞車油，且密封罐裝的煞車油。煞車油吸濕性強，必須定期更換，如果煞車油裡面水分太多的話，會對煞車系統產生不良的影響，降低煞車性能。

⚠ 注意

- 處理煞車油的時候要小心，因為它會對眼睛造成傷害，也會刺激您的皮膚並且會使車體烤漆受損。
- 只能使用指定的煞車油，不可混合或添加不同品牌的煞車油，以防產生化學反應。不要讓任何以石油為主要成份的液體接觸、混合或是進入煞車油，這樣會損壞油封。

注意

- 除了進行保養之外，儲油壺蓋應隨時緊閉，以防止煞車油劣化。
- 在打開儲油壺蓋之前，必須先將蓋子周圍清潔乾淨，在車輛保養之後確實關緊。

■ 電瓶

車輛能否快速啟動，車輛的電路系統能否正常運作，全繫於電瓶的狀況。尤其在寒冷的天氣，定期檢查保養和換新是很重要的。

警告

- SRS 氣囊感知器是位於引擎室前方且鄰近電瓶。
當檢查或更換電瓶或在其周圍作業時，不可撞擊或損壞此感知器。

備註

- 當更換電瓶時，車主設定的記憶資料可能會被刪除。若發生此狀況，使用相關的程序再次建立設定。

● 電瓶預防措施

警告

- 注意操作說明



處理電瓶的時候，請小心遵守下列的注意事項。

- 不可抽煙、遠離火焰與火花



電瓶應遠離火花、香菸及火焰，否則可能導致電瓶爆炸。也不能讓電瓶接頭短路，否則會產生火花或爆炸。

- 保護眼睛



在電瓶附近作業時，一定要戴護目鏡。電瓶的電解液含有硫酸，會對您的眼睛造成危險。

⚠ 警告

● 電瓶的硫酸



電瓶的電解液含有硫酸，所以在處理電瓶時一定要戴手套與護目鏡。

如果您的眼睛或是皮膚接觸到電解液，請使用清水沖洗並且立刻就醫。

如果您不小心吞下電解液，請立刻就醫。

如果電解液噴到您的衣服或是車子上，請使用大量清水沖洗。

● 爆炸性氣體



電瓶會釋放出高度爆炸性的氫氣。

在密閉的空間充電時，必須要保持通風。

⚠ 警告

● 遠離小孩



放在小孩碰觸不到的地方。

● 檢查電瓶液的液位

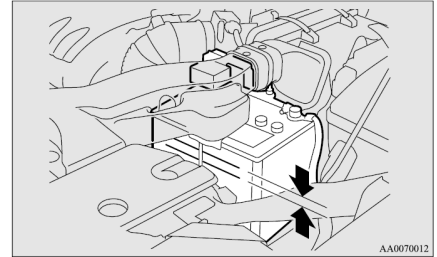

電瓶液的液位必須介於電瓶外側所規定的上、下限之間。依需要添加蒸餾水或專用電瓶添加水。

電瓶內部分成若干格，打開每一格的蓋子，並且添加蒸餾水到上限標記。不要超出上限標記，否則車輛行駛中電瓶液會溢出造成損害。依據使用狀況，每四個星期至少要檢查一次電瓶液液位。

如果電瓶沒有使用，它會隨著時間自動放電。

每四個星期檢查一次，並且依需要以低電流充電。

● 寒冷的氣候

電瓶的容量在低溫時會降低，這是電瓶的化學與物理特性。

特別是沒有完全充電的電瓶，只能夠供應一般啟動所需的小部分電流。

建議您在氣候變冷之前，讓中華三菱體系服務廠檢查您的電瓶，必要時加以充電。

如此不只能夠確保車輛可正常的起動，而且完全充飽的電瓶，可有較長的使用壽命。

● 電瓶接頭的拆裝

請先將引擎熄火，拆電瓶接頭時先拆下負極(-)，再拆下正極(+)

。裝回電瓶接頭時，請先裝上正極(+)，再裝上負極(-)。

備註

- 拆裝電瓶正極(+)的接頭之前，要先拆開接頭護蓋(A)。
- 放鬆螺帽(B)，並將電瓶線從電瓶正極(+)端拆卸。

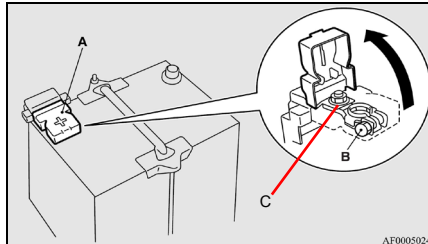

注意

- 配備電流感知器車型，拆裝電瓶時，絕對不能拆動到螺帽(C)，鎖緊扭力規範9~14N·m。
- 若不慎拆動螺帽，或電流感知器遭受碰撞、外觀變形時，請務必至中華三菱體系服務廠檢查/換新，並進行相關學習設定，以免影響油耗。

⚠ 注意

- 點火開關在“ON”位置時，絕對不能將電瓶拆開，否則可能損壞車輛的零件。
- 絕對不能使電瓶短路，以免電瓶過熱或損壞。
- 電瓶快速充電時，請先將電瓶負極(-)線拆下。
- 為避免短路，請先將負極(-)拆下。
- 不要讓電瓶附近的零件與塑膠零件等接觸到電解液，否則會造成龜裂、沾污或褪色。如果接觸到電解液，以軟布、麂皮或類似物沾中性清潔劑擦拭，然後用大量的清水沖洗受影響的零件。

📖 備註

- 要保持電瓶接頭清潔，連接電瓶之後，在接頭塗上黃油保護。要清洗接頭時，請使用溫水。
- 檢查電瓶是否確實安裝穩固，且不會在行駛中移動。也要檢查電瓶接頭是否鎖緊。
- 長時間不使用車輛，請將電瓶拆下並存放在電瓶液不會凍結的地方。電瓶須在充滿電的狀態下才能存放。

■ 輪胎

● 輪胎胎壓

項目	一般輪胎	小尺寸備胎
輪胎尺寸	205 / 60 R16 92 H	T125 / 70 D16
	215/45R18 89W	
前輪	220 kPa (32 psi / 2.2 kgf/cm ²)	420 kPa (60 psi / 4.2 kgf/cm ²)
後輪		

在輪胎冷態時，檢查所有輪胎的胎壓；如果胎壓過高或不足，請將其調整至指定的胎壓規格值。在調整過胎壓之後，檢查輪胎是否有損壞或漏氣，記得把氣嘴蓋裝上。檢查輪胎胎壓

保養

1. 自備胎壓計。
2. 拆下氣嘴蓋(A)。

備註

- 小心不可遺失氣嘴蓋子。

3. 清潔氣嘴(B)周圍區域。

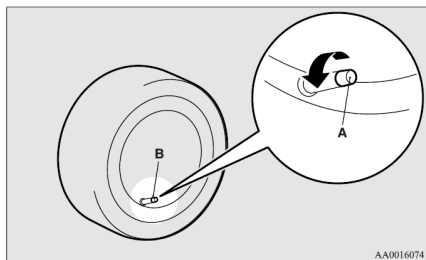

4. 將輪胎胎壓計(C)正直壓入到氣嘴。(胎壓計自備)

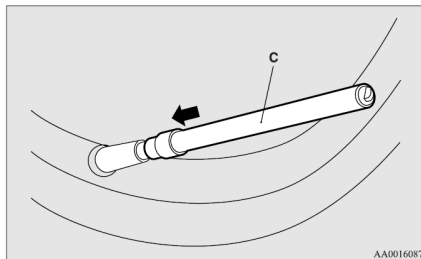

備註

- 若輪胎胎壓計以一個角度(未正直)壓入到氣嘴，將造成漏氣且量測值會不正確。

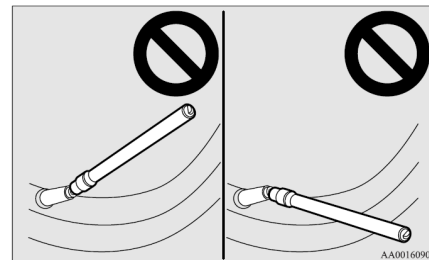

5. 讀取胎壓計刻度 (D)。

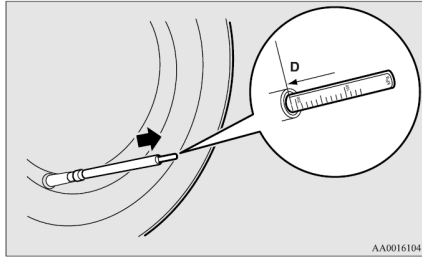

6. 重複幾次測量以求正確的胎壓。
7. 測量後再緊鎖氣嘴蓋。

警告

- 輪胎磨損、損壞或胎壓不適當時駕駛車輛，可能會導致失控並造成致命的傷害。

● 輪胎狀況

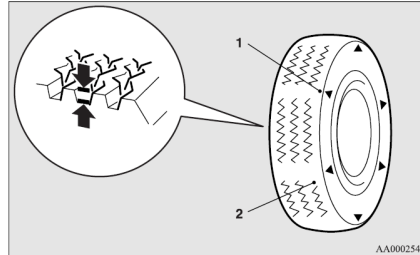

- 1 - 胎紋磨損指示記號位置
- 2 - 胎紋磨損指示記號

檢查輪胎是否有刻痕、裂痕與其他損傷。如果有深的刻痕或裂痕，必須更換輪胎，也要檢查輪胎上是否有金屬片或是小石子。

使用磨損的輪胎是非常危險的，因為產生打滑或水飄的機率大增。輪胎胎紋深度必須超過1.6 mm以上，讓輪胎達到最低的使用要求。

輪胎磨損時胎紋磨損指示記號會出現在輪胎的表面，表示該輪胎已經不符合最低的使用要求，必須要更換新的輪胎。

● 輪胎和輪圈更換

注意

- 不可使用不同尺寸或規格的輪胎，否則會影響行車安全。
- 即使輪胎有相同的輪圈尺寸並且是同類別的輪胎，有可能因為形狀而無法正確的安裝。使用輪胎前請先詢問中華三菱體系服務廠。

● 輪胎對調

輪胎磨損會因車況、路面情況、及駕駛習慣而有所不同。建議您只要發現輪胎不正常磨損，或是發現前後輪之間有磨損差異時，請儘快將輪胎調位使磨損平均來延長輪胎壽命。

輪胎調位時，請檢查輪胎是否有不均衡的磨損與損傷。

不正常的磨損通常源自於胎壓不當、輪胎定位不良、輪胎不平衡或緊急煞車。請將車輛送至中華三菱體系服務廠，找出造成輪胎不正常磨損的原因。

*僅適用於將小備胎換成標準輪胎的車輛。

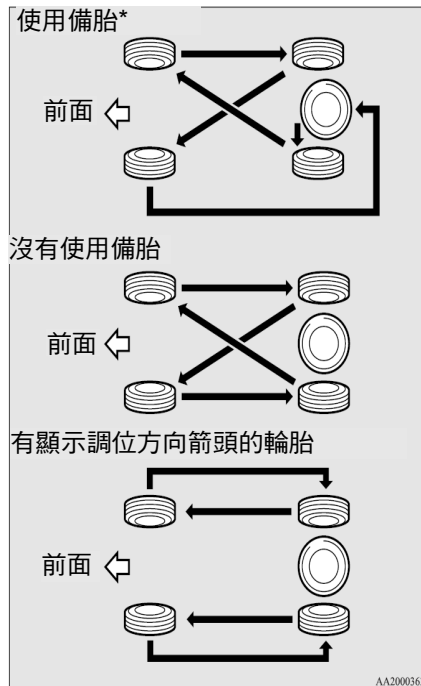

⚠ 注意

- 縮小型備胎只可以暫時代替已被拆下的輪胎。但是不可包含在定期的輪胎調位順序內。
- 如果換裝輪胎有指示轉動方向的箭頭(A)，將車輛左邊的前後輪以及右邊的前後輪各別交換，維持輪胎在原來的那一邊。安裝輪胎時，要確認箭頭所指的方向是車輛前進時的方向。否則無法發揮輪胎的全部潛能。

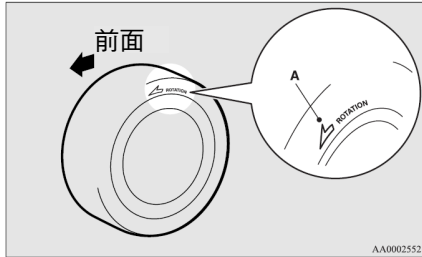

AA0002552

⚠ 注意

- 避免在同一輛車上使用不同類型的輪胎。
混合使用會影響車輛的性能和安全。

● 雪胎

在雪地或是結冰的路上行駛建議使用雪胎。四個輪子都要安裝相同尺寸與花紋的雪胎以保持駕駛穩定性。
不可使用磨損超過50%以上的雪胎，或不合規格的雪胎。

⚠ 注意

- 遵守雪胎許可的最大速度以及法定速限。

📖 備註

- 有關雪胎的法律與規定(行駛速度、使用要求、種類等等)，使用前請確認並遵守行車當地的法律與規定。

● 雪鏈

在下雪地區建議要攜帶雪鏈，且依照指導手冊安裝在前輪。
更換輪胎的時候，詢問輪胎經銷商或製造商，確認雪鏈對於所購買的輪胎是否有害。
務必遵守雪鏈製造商的說明安裝雪鏈。

⚠ 注意

- 事先練習安裝胎鏈。
不要期待在寒冷的天氣裡有人會幫助您。
- 選擇一條無障礙筆直的道路安裝雪鏈，讓其他車輛可以看到您以防止危險。
- 不要事先安裝雪鏈，否則會磨損輪胎與路面。
- 安裝雪鏈後行駛約 100-300 公尺，然後停車並且再次鎖緊雪鏈。

 注意

- 安裝雪鏈時，小心不要損傷輪圈或車體。
- 不可將雪鏈安裝在縮小型備胎上。
- 若前輪被刺穿，先跟後輪進行交換，在後輪的位置上裝上縮小型備胎，然後將雪鏈安裝在前輪。
- 行駛時鋁圈可能會被雪鏈損壞。所以在鋁圈上安裝雪鏈時，要注意雪鏈不可碰觸到輪圈的任一部分。
- 安裝雪鏈前先拆下輪圈蓋，否則雪鏈會損壞輪圈蓋。(請參閱第 4-16 頁 “輪圈蓋”。)
- 安裝或卸下雪鏈的時候，小心不要讓您的手被車身尖銳部刺傷或割傷。

 備註

- 有關雪胎的法律與規定各國有所不同，務必遵守當地的法律與規定。
大部分國家的法律都禁止在沒有雪的道路上使用雪鏈。

■ 一般保養

- 燃料、引擎冷卻液、機油與排廢氣洩漏

檢查你的車底或停車位下方是否有燃料、引擎冷卻液、機油與排廢氣洩漏。

 警告

- 如果看到疑似漏油或聞到油味，不可操作您的車輛，請立即連絡中華三菱體系服務廠協助檢修。

- 車外與車內燈光操作

操作燈光開關檢查所有燈光是否都是正常。
如果燈光不會亮，可能是保險絲燒斷或燈泡壞掉，先檢查保險絲再檢查燈泡。

有關保險絲及燈泡的檢查與更換，請參閱第2-18頁“保險絲”以及第2-25頁“燈泡的更換”。如果保險絲與燈泡都沒有問題，請將車輛開往中華三菱體系服務廠檢查與修理。

● 儀錶與指示器/警告燈作用

運轉引擎以檢查所有儀錶與指示器/警告燈的作用。

如果有任何問題，將車輛開往中華三菱體系服務廠進行檢查。

● 絞鏈與鎖扣的潤滑

檢查所有的絞鏈與鎖扣，並如有必要予以適當的潤滑。

■ 寒冷與下雪氣候

● 通風孔

擋風玻璃前的通風孔在下大雪之後要以刷子清潔，如此暖氣與通風系統的操作才不會受損。

● 防水襯條

使用矽膠油脂來防止車門與引擎蓋等的防水襯條結冰。

● 額外配備

在冬天可能會下雪的時候最好在車內攜帶鏟子或是短鏟以便在受陷時清除積雪。最好也帶一支小刷子將車上的雪掃掉以及一支塑膠刮刀清除前後擋風玻璃上的雪。

■ 自動變速箱油(CVT)

自動變速箱之保養及檢修僅可由中華三菱體系服務廠協助執行，以維持變速箱之良好性能及使用壽命。

自動變速箱油僅可添加中華三菱原廠“DIA QUEEN CVTF J4”油品，以避免影響性能及壽命。

注意

- CVT 自動變速箱油請使用原廠指定之專用規格油品 CVTF-J4，不得使用其他油品或再另外添加任何油品或保護劑，以確保 CVT 的正常使用。若使用非原廠指定之專用油品，可能會產生換檔品質降低或震動，甚至損壞自動變速箱。

■ 易熔絲

當異常大電流要流入某個電機系統時，易熔絲(大容量保險絲)會熔斷以防止起火燃燒。

易熔絲燒斷時，請至中華三菱體系服務廠進行檢查與更換。

有關易熔絲的資訊請參閱第2-20頁的“保險絲負載容量”。

⚠ 警告

- 一定不可以用其他裝置來代替易熔絲。未安裝正確的易熔絲隨時可能會導致火燒車、財產損失或致命的傷害。

■ 保險絲

● 保險絲盒位置

為避免短路或過載損壞電器系統，每一個電路系統均配備一組保險絲。

保險絲盒位於駕駛室與引擎室中。

● 駕駛室

駕駛室的保險絲盒位於駕駛座前面如圖所示的位置。

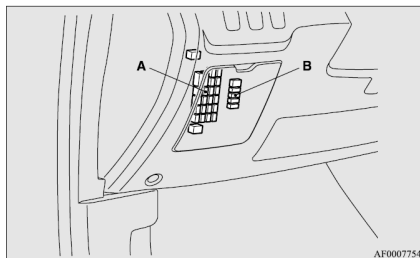

A - 主保險絲盒

B - 副保險絲盒

1. 打開並拉起以將保險絲蓋拆下。

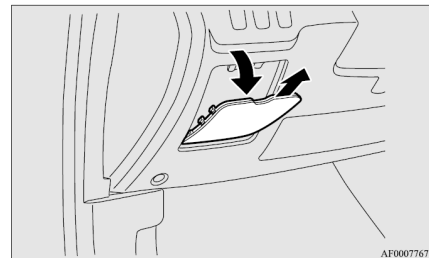

⚠ 警告

- 配備駕駛膝部氣囊車輛上，更換保險絲時，不可損壞駕駛膝部氣囊線束或意外用硬物撞擊氣囊。不當的作業方法將導致駕駛膝部氣囊意外引爆或不作用。任何一種情況可能會導致嚴重傷害或致命。

2. 用儀表板上的固定夾(C)對準保險絲蓋鉤(B)並將保險絲蓋推入，以裝回保險絲蓋。

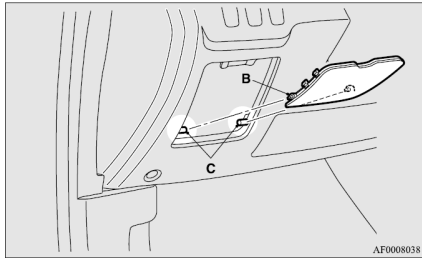

◆引擎室

引擎室中的保險絲盒位於如圖所示的地方。

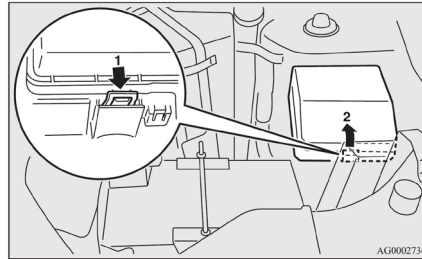

- 1 - 壓下固定扣。
- 2 - 拆下外蓋。

● 保險絲負載容量

各電器系統的保險絲容量與名稱，指示在保險絲蓋的內側以及保險絲盒蓋子的內側(引擎室內)。

◆ 駕駛室保險絲配置圖表



- 引擎室內的備用保險絲在保險絲盒的蓋子上。更換的時候一定要用相同容量的保險絲。

駕駛室保險絲位置

保險絲盒

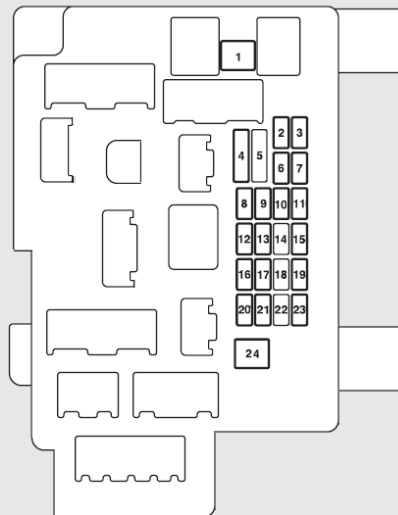

No	符號	電器系統	容量
1		空調-鼓風機	30 A
2		附屬件插座	15 A
3		中控鎖	20 A
4	-	-	-
5		擋風玻璃雨刷	30 A
6		後擋風玻璃除霧器	10 A
7		點煙器/附屬件插座	15 A
8		點火開關	10 A
9		天窗	20 A
10	STOP	煞車燈	15 A
11		危險警告燈	15 A
12	-	-	-
13		控制單元繼電器	7.5 A
14	-	-	-
15		室內燈	15 A
16		選擇配備	10 A
17		音響	15 A

No	符號	電器系統	容量
18	-	-	-
19		ACC	10 A
20		儀表	7.5 A
21		倒車燈	7.5 A
22	-	-	-
23		PEPS/後雨刷	15 A
24		電動窗控制	30 A

- 依車型與規格的不同，您車輛可能會沒有某些保險絲。
- 上表說明各保險絲相對的主要設備。

◆引擎室保險絲配置圖表

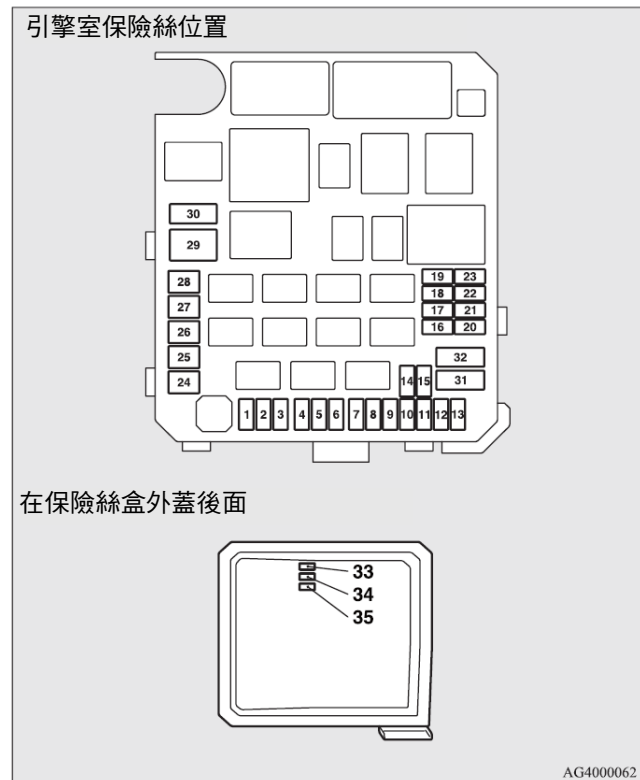

No.	符號	電器系統	容量
1		前霧燈*	15 A
2		引擎	7.5 A
3		自動變速箱	20 A
4		喇叭	10 A
5		發電機	7.5 A
6	-	-	-
7		空調	10 A
8		引擎	15 A
9		防盜喇叭	20 A
10	-	-	-
11	-	-	-
12	-	-	-
13	-	-	-
14		頭燈遠光(左)	10 A
15		頭燈遠光(右)	10 A
16		頭燈遠/近光(左)	20 A
17		頭燈遠/近光(右)	20 A

No.	符號	電器系統		容量
18		頭燈近光 (左)	鹵素頭燈	10 A
19		頭燈近光 (右)	鹵素頭燈	10 A
20	-	-	-	-
21		點火線圈		10 A
22		引擎		20 A
23		燃油泵		15 A
24		起動馬達		30 A*
25	-	-	-	-
26		防鎖死煞車系統		40 A*
27		防鎖死煞車系統		30 A*
28		冷凝器風扇馬達		30 A*
29		水箱風扇馬達		40 A*

No.	符號	電器系統	容量
30	IOD	駕駛室保險絲7-9	30 A
31	-	-	-
32	-	-	-
33	-	備用保險絲	-
34	-	備用保險絲	-
35	-	備用保險絲	-

*：易熔絲

- 依車型與規格的不同，您車輛可能會沒有某些保險絲。
- 上表說明各保險絲相對的主要設備。

保險絲盒沒有備用的7.5 A、25 A或30 A的保險絲。若這些保險絲燒斷，可用下列相同容量的保險絲暫時替代。

7.5 A：10 A 備用保險絲

25 A：20 A 備用保險絲

使用替代保險絲時，請儘快更換正確容量的保險絲。

◆保險絲的辨識

7.5 A	棕色
10 A	紅色
15 A	藍色
20 A	黃色
25 A	自然色(白色)
30 A	綠色(保險絲型)/ 粉紅色(易熔絲型)
40 A	綠色

● 保險絲更換

1. 更換保險絲前，務必將相關的電系迴路關閉，並將點火開關轉到“LOCK”的位置。
2. 從引擎室保險絲盒內，拆卸保險絲拉拔器(A)。

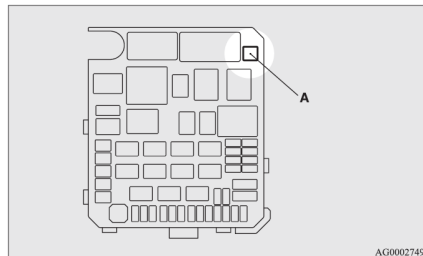

3. 參考保險絲負載容量表，檢查與故障有關係的保險絲。

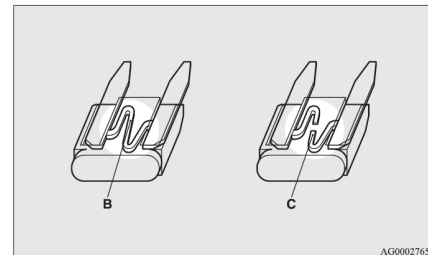

- B - 正常的保險絲
C - 燒燬的保險絲

備註

- 若有某一系統未發生作用，但是和該系統相關的保險絲卻是正常的，可能是系統中其他的地方故障。請立即連絡中華三菱體系服務廠協助檢修。

4. 使用保險絲拉拔器插入相同容量的新保險絲，並將保險絲插在保險絲盒相同的地方。

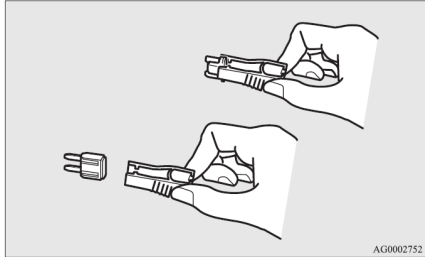

⚠ 注意

- 若新插入的保險絲在很短的時間再次燒燬，請由中華三菱體系服務廠來檢查您的車輛，以找出問題並修復。
- 不可使用大於指定規格的保險絲或以任何金屬絲、金屬薄片等替代物來取代，否則迴路將會發熱並導致引起火災。

■ 燈泡的更換

更換燈泡之前，確認燈光開關是關閉的，切勿用您的手指碰觸到新燈泡的玻璃部份。否則燈泡變熱時，殘留在玻璃上手指的油將會蒸發，導致蒸氣會凝結在反光罩上使表面變暗。

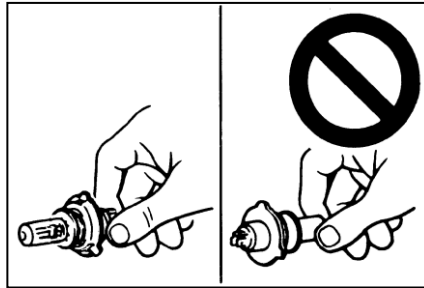

⚠ 注意

- 燈泡在剛熄滅後，仍非常的熾熱。當更換燈泡時，要有足夠的冷卻時間，否則觸摸時可能會被燙傷。

📖 備註

- 要進行這些工作時，建議由中華三菱體系服務廠來執行這些程序。
- 在拆卸燈泡或燈罩時，要小心不要刮傷車身。
- 下雨或已洗好車時，有時燈罩內會有霧氣，這和潮濕天候時車窗玻璃會有霧氣一樣的現象，不表示有功能性的問題。當打開燈光時，熱能會將霧氣去除。但是如果有水聚積在燈內時，請至中華三菱體系服務廠檢查。

● 燈泡容量

更換燈泡時，請使用新的相同瓦特和顏色的燈泡。

◆ 外側燈泡

配備鹵素頭燈車輛

- 1 - 前方向燈：21 W (WY21W)
 - 2 - 頭燈·遠光：60 W (HB3)
 - 3 - 頭燈·近光(鹵素燈泡)：55 W (H7)
 - 4 - 前霧燈*1：35 W (H8)
 - 5 - 位置燈：5 W (W5W)或 LED
 - 6 - 後霧燈*2：21 W
 - 7 - 倒車燈：16 W (W16W)
 - 8 - 第三煞車燈：LED
 - 9 - 牌照燈：5 W (W5W)
 - 10 - 煞車燈和尾燈：21W (WY21W)
 - 11 - 後方向燈：16 W (WY16W)
- 括號內的代碼表示燈泡的型式。

*1：如有配備

*2：請至中華三菱體系服務廠進行燈泡更換。

括號內的代碼表示燈泡的型式。



備註

LED、側方向燈燈泡是無法維修或更換的。
當各類燈具需要維修或更換時，請至與中華三菱體系服務廠作協助檢修。



備註

- 第三煞車燈使用 LED 而非燈泡時，若需要維修或更換，請與中華三菱體系服務廠連繫。

◆內部燈泡

- 1 - 行李箱燈：5 W
- 2 - 後室內燈：8 W
- 3 - 前室內燈&地圖燈：8 W

■ 車輛維護措施

為了讓您的愛車保值，使用正確的程序進行定期保養是必要的。

務必讓您的車子一直保持在符合環境污染管制規定的狀態。仔細選擇用來清洗等的材料，確認不含腐蝕性原料；如果不確定的話，請聯絡中華三菱體系服務廠幫助您選擇這些材料。

⚠ 注意

- 清潔用品有潛在的危險性，務必要遵守其使用說明。
- 為防止損壞，絕對不要使用下列化學品來清潔您的汽車：
 - 汽油
 - 漆料稀釋劑
 - 揮發油
 - 松香水
 - 石腦油
 - 亮光漆稀釋劑
 - 四氫碳化物
 - 去光水
 - 丙酮

■ 清潔車輛內部

用水、清潔劑或相似物清洗車輛內部之後，請在陰涼、通風良好的地方將它擦乾。

⚠ 注意

- 不要使用有機物(溶劑、煤油、酒精、汽油等)、鹼性或酸性溶液。這些化學品可能會導致內裝表面出現褪色、污漬或破裂等現象。使用清潔劑或亮光劑時，請先確認其成分不含上述物質。
- 塑膠、乙烯皮、織布與填充材料
 1. 用紗布或軟布沾 3%的水性的中性清潔劑輕輕擦拭這些部位。

2. 用清水把布洗乾淨並擰乾，用同一塊布徹底的將清潔劑拭去。

備註

- 不要使用含有砂或蠟的清潔劑、保養劑或保護劑。這些產品可能造成光線反射、視線不清。

● 內裝

1. 要維持新車的價值，就得小心照料汽車內裝並保持車內清潔。
使用吸塵器與刷子來清潔座椅。乙烯皮與合成皮染上污漬時，要用合適的清潔劑清洗，而織布的部分可以用內裝清潔劑或 3%微溫的水性的中性清潔劑來清潔。
2. 用吸塵器清潔地毯，並用地毯清潔劑去除地毯上的污漬。油脂可以用乾淨的白布與污漬去除液輕擦去除。

● 真皮 (若有此配備)

1. 用紗布或軟布沾 5%的水性的中性清潔劑輕輕擦拭皮面。
2. 用清水把布洗乾淨並擰乾。用同一塊布徹底的將清潔劑拭去。
3. 用皮革保養劑擦拭皮面。

備註

- 若真皮部分被水潑濕時，請儘快用乾的軟布將水擦掉。
- 皮革上的輕微污漬可以用皮革清潔劑去除。
- 用尼龍或合成纖維刷子清理皮革會損壞皮面。
- 揮發油、酒精、汽油、酸性或鹼性溶劑等有機溶劑會造成皮面褪色，務必要使用中性清潔劑。
- 皮面若直接曝曬在陽光下過久可能會硬化或收縮，停車時請儘可能停放在陰影處。

■ 清潔車輛外部

若下列物質殘留在您的愛車上會造成車身腐蝕、褪色以及髒污，請盡快清洗車輛。

- 海水、道路使用防凍劑。
- 煤灰與灰塵、工廠鐵粉、化學物質。
- 鳥糞、昆蟲屍體、樹汁等等。

● 清洗

路面都有泥和灰塵，其中又有各種化學物質，若這些化學物質長期附著在車上，可能會損壞車輛的烤漆與車身。

經常洗車、打蠟是預防此種損壞的最好方法。這也可以有效的保護車輛免於遭受雨水、雪水和鹹空氣的侵蝕。

不要在陽光直接曝曬處洗車。請將車輛停在陰涼處，用水將車上的灰塵沖掉。接著用洗車刷或海綿搭配大量的清水由上而下洗車。

若需要的話可以用溫和的洗車劑，徹底沖乾淨並用軟布擦乾。車輛洗好之後，請仔細清潔車門、引擎蓋等處的接縫與凸緣，這些地方可能會殘留一些泥灰。

⚠ 注意

- 頭燈、尾燈燈殼及底座等之塑膠件燈具，建議以清水或IPA(異丙醇)擦拭清潔，如果塗抹下列溶劑後會造成龜裂或不良變化。
 - 無鉛汽油
 - 丙酮
 - 甲苯類
 - 乙醇(酒精)
 - 甲醇
 - 松香水
 - 煞車油劑
 - 其他強烈化學溶劑

⚠ 注意

- 清洗車輛底側與輪胎時，要小心不要使您的雙手受傷。
- 車輛配備有雨滴感知器雨刷時，在洗車前將雨刷開關拉桿置於“OFF”位置，使雨滴感知器不作動。否則擋風玻璃潑到水，雨刷就會作動並造成損壞。
- 避免使用自動洗車機，因為其刷子會刮傷烤漆，使烤漆失去光澤。刮痕在深色車輛上特別明顯。
- 千萬不能讓水噴到或濺到引擎室裡面的電機零件，因為這樣可能會對引擎發動造成不良的影響。清洗底盤時也要小心，不要讓水噴入引擎室。

注意

- 有些洗車設備用高溫和高压的水來洗車，可能會造成熱變形並損壞汽車的樹脂部分且可能會導致車內滲水。因此須注意：
 - 車身與沖洗噴頭至少要保持 50 cm 或更長的距離。
 - 清洗車窗四周時，沖洗噴頭距離車輛至少要有 50 cm，還要與車窗玻璃維持適當的角度。
 - 使用自動洗車機時，請參考操作手冊或洗車業者的建議，確實做好下面的工作以避免車輛受損。若未遵守下列程序，可能會導致您的愛車受損。

注意

- 將車門後視鏡往內摺。
- 車輛若安裝後擾流板，洗車前請先詢問洗車業者是否可行。
- 車輛配備有雨滴感知器雨刷時，在洗車前將雨刷開關拉桿置於“OFF”位置，使雨滴感知器不作動。
- 頭燈燈罩在雨天或洗車弄濕時，燈罩內部可能會暫時起霧，這並不表示有問題。因為當燈罩內、外側溫度不同時，可能會造成燈罩內部起霧，如同雨天時擋風玻璃會起霧一樣。但是若在燈罩內側有大量水滴或燈光內部已積水，請至中華三菱體系服務廠檢修。
- 煞車碟盤處於高溫時，用冷水洗車時容易造成變形。

◆ 寒冷的氣候

某些地區在冬季會噴灑的鹽或是其他化學物質在地面上，以致傷害車身。因此必須依照保養說明經常清洗車子。

洗完車後，沿著車門的橡膠部分將水滴擦掉以防止車門結冰。

備註

- 使用矽膠噴劑防止車門與引擎蓋等的防雨膠條結冰。

● 打蠟

車輛打蠟可以幫助預防灰塵與道路上的化學物質黏附在烤漆上。洗車後或者至少每三個月打蠟一次，以幫助排水。

不要在陽光直接曝曬處打蠟，且必須在車身表面冷卻後才可打蠟。

 注意

- 不要使用具高研磨性的蠟。要去除烤漆上的鐵鏽與污垢，這些蠟確實相當有效，但對烤漆的漆面也會造成傷害，因為它們會磨去烤漆與亮光漆。同時也會傷害其他光滑的表面，如水箱護罩、飾板、飾條等。
- 不要使用汽油或漆料稀釋劑去除烤漆表面上的柏油或其他污垢。
- 不要將蠟塗在有黑色護蓋的區域，這樣會造成褪色、斑塊和污損等。如果不小心將蠟塗在這些地方，則立刻用軟布與溫水將蠟擦掉。

 注意

- 車輛若配備天窗，在天窗周圍打蠟時，小心別將蠟塗在防水膠條(黑色橡膠)上。如果防水膠條塗到蠟，防水膠條和天窗之間的防水密封性會被破壞。

● 拋光

車輛只有在烤漆沾污或是失去光澤時才要拋光。霧面部分以及塑膠保險桿不可拋光，否則會沾污或是破壞它們的表面。

● 烤漆受損

烤漆上的小裂痕與擦痕應該儘快以補漆修補以避免鏽蝕。小心檢查面對路面與輪胎的車身區域，看看烤漆有無被飛石等東西擊傷。

● 清潔塑膠零件

使用海綿或麂皮清潔這些零件。若汽車蠟沾覆在保險桿、飾條或車燈等灰色或黑色的粗糙表面時，這些表面可能會變成白色。遇到這種情況，可以用軟布或麂皮沾溫水將汽車蠟擦掉。

 注意

- 不要使用硬刷或其他硬的刮器，否則會傷害塑膠表面。
- 選用的蠟不要含有可能會損壞塑膠表面的化合物(拋光粉)。

⚠ 注意

- 不要讓可能會讓塑膠零件出現污漬、龜裂或褪色的汽油、燈油、煞車油、引擎機油、油脂、漆料稀釋劑與硫酸(電瓶液)接觸到塑膠零件。
若塑膠零件沾到上述的液體時，請用軟布、麂皮或相似物沾肥皂水擦拭，然後立刻再用清水沖洗乾淨。

● 鍍鉻零件

為避免鍍鉻零件出現斑點與鏽蝕，請用清水沖洗、徹底擦乾並上一點特別保護蠟。在冬天必須增加塗上這個保護蠟的頻率。

● 鋁圈

1. 一邊在鋁圈上灑水，一邊用海綿去除髒污。
2. 對於不能輕易用水清除的髒污，可使用中性的清潔劑。清洗鋁圈後用清水沖洗掉中性清潔劑。
3. 用麂皮或軟布把鋁圈全部擦乾。

⚠ 注意

- 不要用刷子或其他硬的工具來洗鋁圈。
這樣可能會刮傷鋁圈。
- 不能使用有磨砂、酸性或鹼性的清潔劑。否則鋁圈的電鍍層可能會剝落、褪色或出現污漬。
- 請儘量避免車輛長程駕駛後立即洗車，因煞車碟盤在高溫狀態下，立即以冷水沖洗會容易變形而影響煞車性能。

⚠ 注意

- 不能用蒸汽清潔器或其他的方法將熱水直接沖在鋁圈上。
- 接觸到海水或道路使用防凍劑會導致鏽蝕，請儘快將這些物質沖掉。

● 車窗玻璃

車窗玻璃通常只要用海綿與清水清洗。

玻璃清潔劑可以用來清除機油、油脂、死掉的昆蟲等。清洗完玻璃之後，要用乾淨、乾的軟布擦乾。不要使用擦拭烤漆的同一塊布來擦玻璃，烤漆上的蠟會沾附到玻璃並且將降低其透明度與可見度。

 備註

- 在清潔尾門車窗內側時，一定要使用軟布並且沿著除霧加熱器的元件擦拭才不會造成損壞。

- 雨刷片

用軟布與玻璃清潔劑清除雨刷片上的油脂、蟲屍等。當雨刷片無法將前、後擋風玻璃刷乾淨時，請至中華三菱體系服務廠更換雨刷片。

- 清潔天窗

用軟布清潔天窗內部，較硬的污垢要用軟布沾溫的中性清潔劑擦拭，再用海綿沾清水把清潔劑擦掉。

 備註

- 若用硬布或有機溶劑(揮發油、稀釋劑等等)清潔天窗內部，可能會破壞掉玻璃上的表面處理。

- 引擎室

在冬季清潔引擎室。特別注意凸緣、裂縫與週圍零件，可能堆積含有道路化學物質以及其他腐蝕性原料的灰塵。

如果您所在區域的道路上有鹽或是其他化學物質，至少每三個月要清洗一次引擎室。

千萬不能讓水噴到或濺到引擎室裡面的電機零件，這樣會造成零件損壞。

不要讓附近的零件與塑膠零件等接觸到會造成龜裂、玷汙或是褪色的硫酸(電瓶電解液)。

如果接觸到了，以軟布、麂皮或相似物沾中性清潔劑擦拭，然後用大量的清水沖洗受影響的零件。

- 鑄鐵零件

某些部分因為材料及部位特別(鑄鐵材質)關係而無法做防銹處理(如煞車輪轂、煞車碟盤、排氣歧管等零件之局部部位)，於行駛一段時間後鑄鐵表面會有氧化為正常現象，並不會對此零組件機能有影響。

■ 車輛故障時

如果車輛在道路上發生故障，請先停靠路肩，並開啟危險警告燈並使用三角警告標誌。

參閱第 7-51 頁的 “危險警告燈開關” 或本頁的 “三角警告標誌”。

● 如果引擎熄火/故障

如果引擎熄火，會影響到車輛的操控，將車輛移到安全區域之前，必須注意下列事項：

- 煞車增壓器會失去作用，必須更費力踩煞車踏板，比平常更用力的踩煞車。
- 因為沒有動力轉向輔助，方向盤會變的很難轉動，轉動方向盤需要比平常用更大的力氣。
- 車上人員應下車至安全處等候。

■ 三角警告標誌

三角警告標誌是放置於行李箱內。

● 三角警告標誌使用方法

若車輛故障或其他因素而必須停車時，請使用三角警告標誌。

1. 打開外殼並取出三角警告標誌。
2. 將基座(B)轉至如圖示位置。

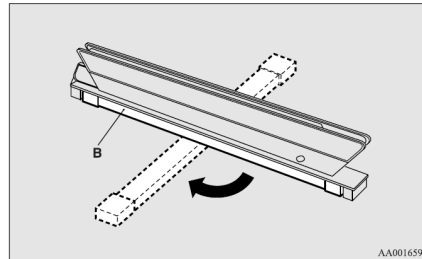

3. 舉起反射板及鬆開夾子(C)。

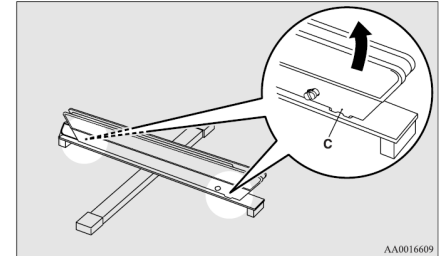

緊急情況的處理

4. 將夾子(D)插入孔(E)·然後滑動反射板直到卡入定位且固定。

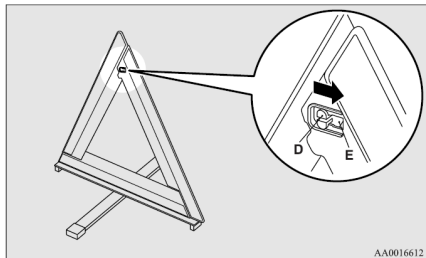

5. 將三角警告標誌放置在故障車的後方·且反射面朝向迎面車輛(放置時須注意安全)。
6. 收回三角警告標誌依相反程序進行。

備註

- 當車輛修理好時·確定三角警告標誌沒有留在路上。

■ 緊急啟動

如果引擎因為電瓶沒電或損壞而無法發動時，您可以藉由跨接線連接其他車輛的電瓶來發動引擎。

警告

- 使用跨接線從其他車輛的電瓶讓引擎發動時，請按照下述說明執行正確的步驟，錯誤的程序會導致車輛起火、爆炸或損壞。

注意

- 不可推或拉動車輛來發動引擎，如此會使車輛損壞。
- 當靠近電瓶工作時必須戴上護目鏡。
- 不可讓小孩接觸電瓶。

1. 儘量讓車輛彼此靠近，使跨接線能夠連接到，但車輛之間不能接觸。

注意

- 檢查其他車輛。確認電瓶電壓為 12-伏特。假如電壓不是 12-伏特或短路會使二輛車均損壞。
2. 將二輛車的手煞車拉起使車輛停穩，再將自動變速箱變速箱檔位排到 “P” (駐車)，關閉點火開關。

警告

- 先關閉二輛車的點火開關。確認跨接線和您的衣服不可被引擎風扇或皮帶勾到，否則會造成人員受傷。
3. 關掉所有車燈、暖氣及其他電路系統負載。

4. 確認電瓶的電解液高度是否達到基準線。
參閱第 2-8 頁 “電瓶”。

警告

- 假如看不到電瓶液或電瓶液凍結，絕對不可跨接發動！假如氣溫在冰點以下或電解液未到電瓶基準線，將可能使電瓶裂開或是爆炸。
- 檢查、拆裝、跨接救援電線... 等時候，嚴禁將身體或工具等會導電物體同時接觸電瓶樁頭或電線之正極和負極(含車身)，以免造成電瓶爆炸或人員受傷死亡等嚴重意外。

緊急情況的處理

5. 按照正確順序進行電瓶連接：

- ①. 將跨接線的一端連接到沒有電瓶(A)的正極(+)
- ②. 將另一端接到救援電瓶(B)的正極(+)
- ③. 將另一條跨接線的一端連接到救援電瓶的負極(-)
- ④. 將另一端連接到沒電車輛距離最遠處的引擎本體。

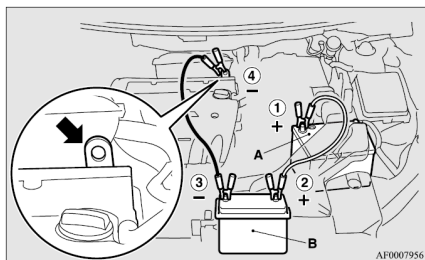

⚠ 警告

- 確認按照正確順序進行電瓶連接：①→②→③→④。
- 請特別注意步驟④的連接方式(如圖所示)。如果直接連接到電瓶負極，可能導致電瓶內部可燃氣體著火發生爆炸。
- 當連接跨接線時，千萬不要將電瓶樁頭的正極(+)與負極(-)連接，否則會產生火花使電瓶爆炸。

⚠ 注意

- 確認跨接線不要被引擎室內的冷卻風扇或其它移動的物體勾到。
- 依電瓶尺寸選用適當的跨接線，否則會造成跨接線過熱損壞。
- 使用前先檢查跨接線是否損壞或是腐蝕。

6. 先發動電瓶有電的車輛，讓引擎怠速運轉幾分鐘，之後再發動沒電的車輛。

⚠ 注意

- 讓救援車輛的引擎持續運轉。
7. 引擎發動後，相反順序拔除跨接線，並維持引擎運轉數分鐘。

⚠ 警告

- 如果必須在車上充電，一定要先將電瓶負極(-)端子拆掉。
- 勿在電瓶旁邊製造火花、抽煙、或產生火焰，否則可能會造成電瓶爆炸。
- 電瓶充電時，或在密閉空間使用電瓶時，請保持周圍通風良好。
- 電瓶充電時請先將電瓶上所有的蓋子打開。
- 電解液(電瓶液)為具腐蝕性

 警告

的稀硫酸。
假如電解液噴到您的手、眼睛、衣服或車身漆面，應使用大量清水沖洗。假如電解液噴到您的眼睛，應馬上用大量清水沖洗，再立即送醫。

 備註

- 如果車輛在電瓶沒有完全充飽電力的狀況下行駛，可能導致引擎無法平順的操作而且造成防鎖死煞車系統警告燈亮起。
請參閱第 8-23 頁 “防鎖死煞車系統(ABS)”。

■ 引擎過熱

當引擎過熱時，多功能顯示幕內的資訊螢幕將會顯示引擎冷卻液溫度警告，螢幕將會變更到引擎冷卻液溫度警告顯示螢幕，且 “” 將會閃爍。

若發生此狀況時，採取下列的改正措施：

1. 將車停放在安全的地方。
2. 檢查引擎室是否冒出蒸氣。

[如果引擎室沒有冒出蒸氣]
在引擎持續運轉下，打開引擎蓋讓引擎室通風冷卻。

[如果引擎室冒出蒸氣]
請將引擎熄火，等沒有蒸氣冒出時，打開引擎蓋讓引擎室通風冷卻。

 警告

- 引擎室冒出蒸氣的時候不可打開引擎蓋，引擎過熱時所產生的蒸汽或熱水會造成人員燙傷。即使沒有蒸氣冒出，熱水也可能濺出，而且有些零件會非常的燙，打開引擎蓋的時候要非常的小心。
- 小心熱蒸氣會從水箱蓋噴出。
- 不要嘗試在引擎還很熱的時候，打開副水箱蓋或水箱蓋，以免造成人員燙傷。

緊急情況的處理

3. 確認冷卻風扇是否運轉，假如風扇不運轉，立刻將引擎熄火，並至中華三菱體系服務廠檢修。

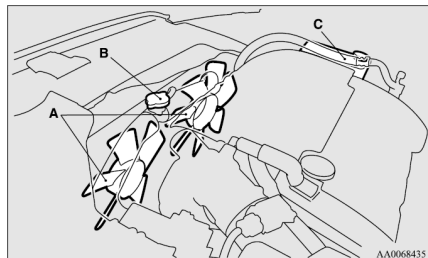

- A - 冷卻水箱風扇
B - 水箱蓋
C - 副水箱

警告

- 確認不可讓手或衣服被冷卻風扇勾到或捲入。

4. 當多功能顯示幕內的引擎冷卻液溫度警告顯示是下降時，將引擎熄火。

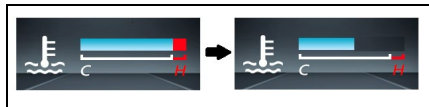

5. 檢查副水箱(A)的冷卻液高度。

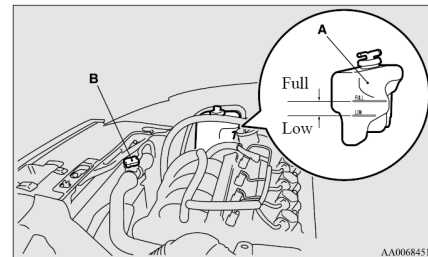

警告

- 如果副水箱內沒有冷卻液，在打開水箱蓋(B)之前先確認引擎已經冷卻，否則蒸氣與熱水會從加水口噴出並且燙傷您。

6. 確認引擎已經冷卻後將冷卻液加入冷卻水箱和/或副水箱。
(請參閱 “保養” 章節。)

注意

- 當引擎還是熱的時候，不可添加冷卻水。急速的將冷水加入會導致引擎損壞，在引擎冷卻之後，再逐次加水。

7. 檢查冷卻水箱水管是否有洩漏，以及驅動皮帶是否鬆脫或是損壞。
如果冷卻系統或是驅動皮帶故障，請至中華三菱體系服務廠檢修。

■ 工具包和千斤頂

● 儲存位置

工具包與千斤頂是放置於行李廂。工具包與千斤頂的放置位置必須牢記，以應付緊急狀況取出使用。

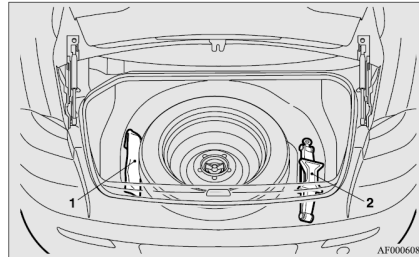

- 1 - 工具包
2 - 千斤頂

● 工具包

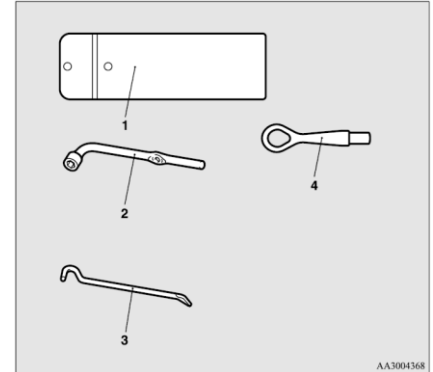

- 1 - 工具包
2 - 輪胎螺帽扳手
3 - 千斤頂把手
4 - 拖車鉤

緊急情況的處理

● 千斤頂

拆下千斤頂前，先掀開行李廂地毯及護板。

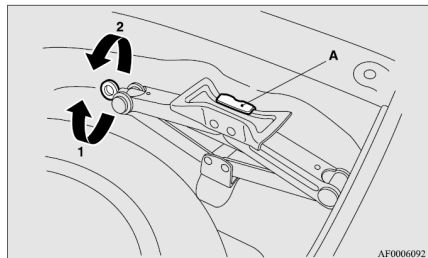

◆取出

轉動軸末端使千斤頂縮回(1)並從固定架(A)拆下。

若太緊無法用手轉動時，可使用工具包中的千斤頂把手來轉動。

◆收存

將千斤頂完全縮回後放入存放座內，用手轉動軸末端使千斤頂展開(2)直到確實固定。

■ 更換輪胎

更換輪胎之前，將車輛停放在安全、平坦的地方。

1. 將車輛停放在平坦的地面。
2. 拉緊手煞車。
3. 將排檔桿排到“P”（駐車）檔位置，並將鑰匙轉到“LOCK”位置。
4. 開啟危險警告燈並豎立三角警告標誌，放置在車輛後方安全距離的地方，並請車上的乘客下車至安全的地方等候。

5. 為了防止車輛在頂高時滑落，在更換的輪胎(B)斜對角處的輪胎前後，放置木塊或是止檔塊(A)。

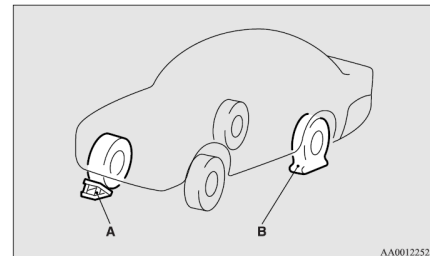

⚠ 警告

- 頂高車輛之前，請確認放置止檔塊在適當的輪胎處。假如頂車時車輛移動，千斤頂的位置會鬆動，將會造成意外。

 備註

- 圖示的止檔塊並非車上原有的物品，建議您在車上準備一個止檔塊以備不時之需。
- 假如手邊沒有止檔塊，可以使用石頭或任何夠大且堅固的物體使輪胎定位。

6. 準備好千斤頂、千斤頂把手和車輪螺帽扳手。
參考第 4-7 頁的 “工具包和千斤頂”。

● 備胎資訊

定期檢查備胎胎壓，並確認可隨時供緊急狀況使用。

備胎維持在最高規格的胎壓將可確保可隨時供緊急狀況使用。
備胎存放於行李箱地板的下面。

 注意

- 當輪胎收存時，必須經常檢查胎壓，並維持規定的壓力。胎壓不足駕駛時會導致意外。如果您必須以胎壓不足的狀況駕駛時，保持低速，並且儘速將輪胎充氣到正確的壓力。(參閱第 2-11 頁 “輪胎胎壓”。)

◆ 小型備胎

小型備胎用於節省行李廂空間，且其重量輕，以使在輪胎洩氣時容易更換使用。

 注意

- 小型備胎為暫時性用途，並須在原始的輪胎維修或更換之後立即拆下放回原位。
- 當使用小備胎時，行駛車速不可超過 80 km/h。
- 小型備胎的操控性和穩定性不如標準輪胎。當使用小型備胎時，避免快速起步，緊急煞車或急轉彎。
- 小型備胎為您的車輛專用，不可用於其他車輛。
- 小型備胎不可使用輪胎鏈條。因為輪胎尺寸較小，輪胎鏈條無法正確配合，否則會造成車輪損壞並使鏈條鬆脫。

⚠ 注意

- 若使用輪胎鏈條時，前輪故障洩氣，必須先將後輪更換為小型備胎，然後將拆下的後輪更換故障洩氣的前輪，使輪胎鏈條可繼續使用。

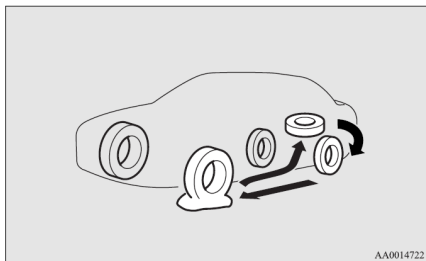

⚠ 注意

- 安裝小型備胎時，因為輪胎直徑較標準輪胎小，因此離地高度會降低。當通過路面突起處時，小心勿損傷車輛的底盤。
- 一次不可使用一個以上的小型備胎。

● 拆卸備胎

1. 舉起行李箱地板。
2. 將備胎安裝固定夾(A)逆時針方向轉動以拆下，然後拆下備胎。

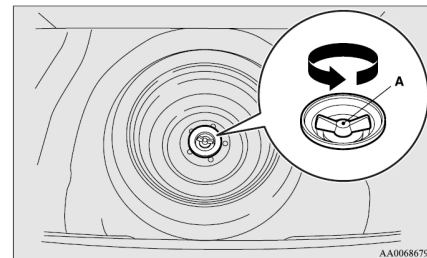

📖 備註

- 配備小型輪胎的車輛，其固定夾是無法用於一般尺寸的輪胎。

 備註

- 將備胎放在靠近千斤頂的車身下方，如此可使千斤頂滑出位置時較為安全。

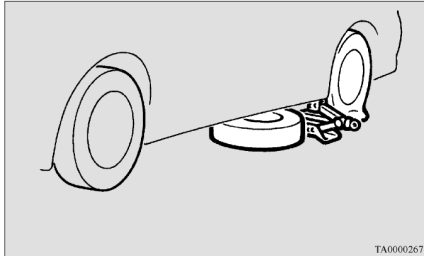

● 更換輪胎

1. 配備輪圈蓋的車輛，先拆下輪圈蓋(參閱第 4-16 頁的“輪圈蓋”)，然後使用輪胎螺帽扳手放鬆輪胎螺帽 4 分之 1 轉。此時先不要拆下車輪螺帽。

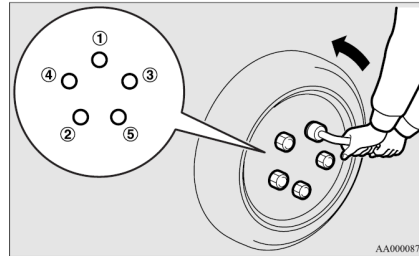

2. 將千斤頂放置在圖示的頂起點(A)。使用最靠近洩氣輪胎旁的頂起點。

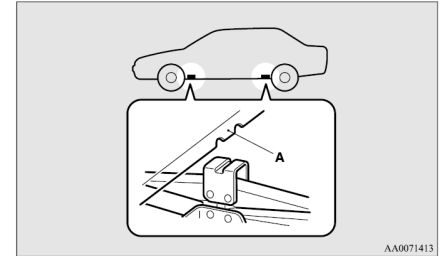

 警告

- 僅可將千斤頂設定在圖示的位置。如果千斤頂設定在錯誤的位置，可能會使車身凹陷或千斤頂可能會滑出，並造成人員受傷。

⚠ 警告

- 千斤頂不可在傾斜或鬆軟路面使用。否則千斤頂可能會滑出並造成人員受傷。
- 千斤頂必須在平整、堅硬的地面使用。設置千斤頂之前，確認千斤頂基座下方沒有砂或小石頭。

3. 用手轉動千斤頂，直到凸緣位置(B)和千斤頂上方的溝槽(C)配合。

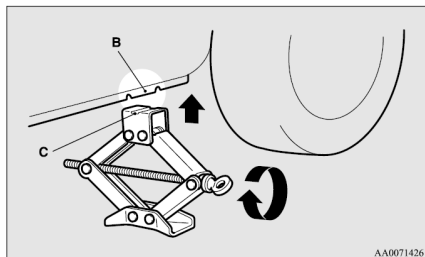

4. 將千斤頂把手(D)插入車輪螺帽扳手(E)。然後如圖所示，將千斤頂把手勾子端安裝到千斤頂軸端的孔位。慢慢轉動車輪螺帽扳手，直到輪胎稍微離開地面。

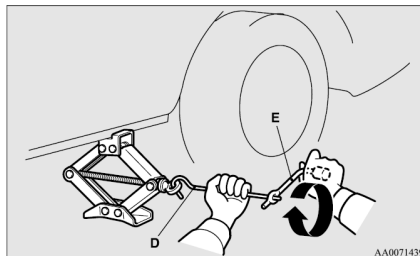

⚠ 警告

- 當輪胎離開地面後應立即停止頂高，再繼續頂高車輛會造成危險。
- 使用千斤頂時請勿鑽到車底下。
- 請勿搖動頂起中的車輛或使用千斤頂支撐車輛過久，兩者都很危險。
- 請不要使用您車上以外的千斤頂。
- 千斤頂不應該使用在更換輪胎以外的用途。
- 使用千斤頂時，車上不能有人員。
- 以千斤頂頂起車輛時，請勿起動引擎或使引擎運轉。
- 不要轉動升起的輪胎，仍然在地面的輪胎可能會轉動，並使車輛從千斤頂上滑落。

5. 用輪圈螺帽扳手拆下輪圈螺帽，然後拆下車輪。

注意

- 當更換輪胎時，小心處理輪圈，避免刮傷車輪表面。

6. 將輪轂表面(F)、輪轂螺栓(G)或是輪圈安裝孔(H)內的泥巴清除乾淨，再安裝備胎。

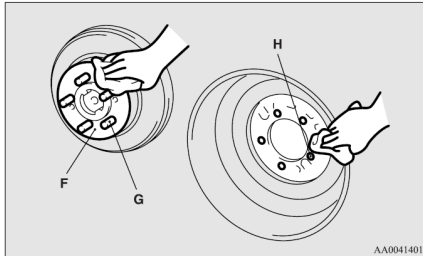

警告

- 安裝備胎時將氣嘴(I)朝外。如果沒有看到氣嘴(I)，表示備胎裝反。以裝反的備胎駕駛會造成車輛傷害，並且導致意外。

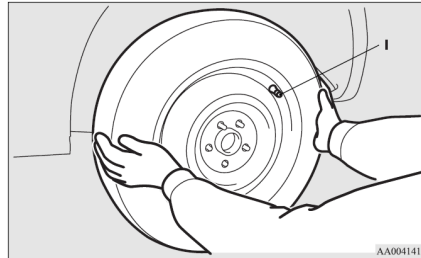

◆ 車輛配備鋼圈

● 一般車輪與備胎

鎖上輪圈螺帽，直到輪圈螺帽的錐度部位和輪圈的孔座輕微接觸，且輪圈不會鬆動。以相同方法鎖緊小型備胎。

7. 用手鎖緊輪圈螺帽。

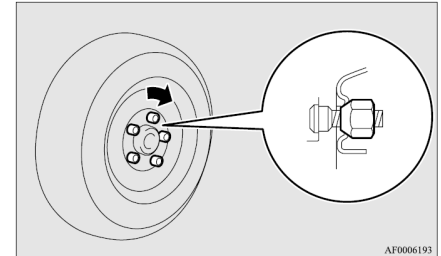

緊急情況的處理

◆ 車輛配備鋁合金鋼圈

● 一般輪圈與鋁合金鋼圈備胎

鎖上輪圈螺帽，直到輪圈螺帽的凸緣和鋼圈接觸，且輪圈不會鬆動。

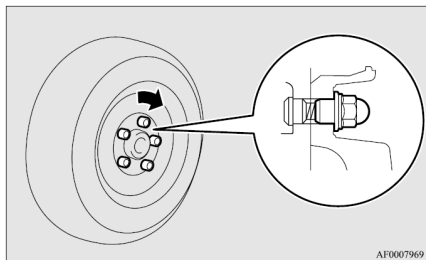

● 鋼圈備胎

鎖上輪圈螺帽，直到輪圈螺帽的錐度部位和輪圈的孔座接觸，且車輪不會鬆動。

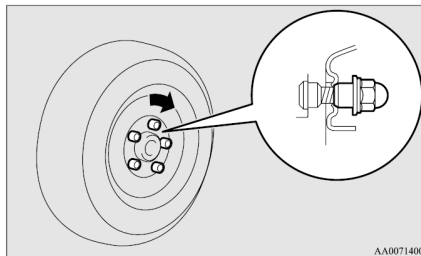

⚠ 注意

- 請勿在輪圈螺栓或螺帽塗抹機油，否則會造成螺帽鎖得太緊。

📖 備註

- 凸緣螺帽可以暫時使用在鋼圈備胎上，但還是儘可能換回原來的輪圈。
- 假如四個鋁合金輪胎都換成鋼圈輪胎時，例如安裝冬季輪胎時，必須使用錐面螺帽。

8. 逆時針方向轉動輪圈螺帽扳手，慢慢降下車輛，直到車輛接觸地面。

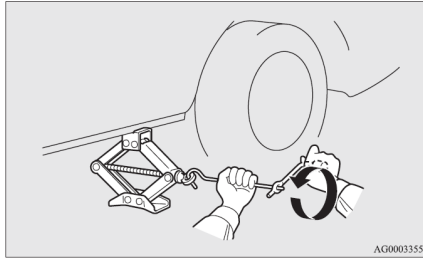

9. 依圖示順序鎖緊螺帽，直到每一個螺帽鎖緊到規定扭力。
鎖緊扭力
88 到 108 N·m
(在輪胎螺帽扳手端點施加 35 到 42 公斤的力量來達到)

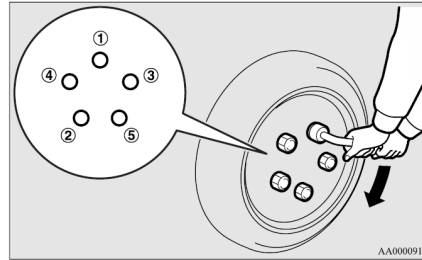

⚠ 注意

- 請勿以腳或接管到扳手上來施力到輪圈螺帽扳手上，這樣您會把螺帽鎖的太緊。

10. 將千斤頂完全降下後移出。

11. 到下一個加油站時，檢查輪胎胎壓。充氣壓力規格標示在車門的標示貼紙上。請參閱圖示。

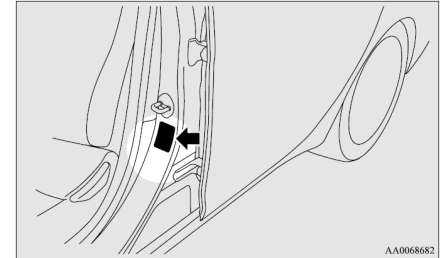

⚠ 注意

- 當輪胎收存時，必須經常檢查胎壓，並維持規定的壓力。
- 小型備胎僅供標準輪胎損壞時暫時使用，必須儘速維修損壞的輪胎，並將小型備胎予以更換。

⚠ 注意

- 更換輪胎後約行駛 1,000 km 時，請再度鎖緊輪圈螺帽，確保螺帽不鬆動。
- 假如更換輪胎後，在行駛中感覺方向盤抖動，請至中華三菱體系服務廠做輪胎平衡檢查。
- 不同型式和不同尺寸的輪胎不可混合使用，如此會造成輪胎提早磨損和操控不良。

● 存放洩氣輪胎或備胎

1. 掀開行李箱護板。
2. 將備胎安裝固定夾(A)順時針方向轉動以安裝，然後存放洩氣輪胎或備胎。

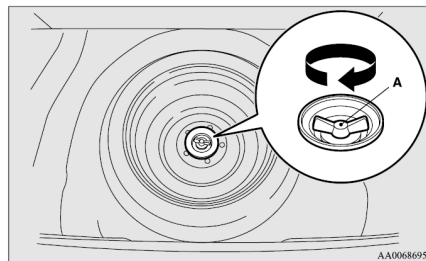

📖 備註

- 配備小型輪胎的車輛，其固定夾是無法用於一般尺寸的輪胎。

3. 儘快修理損壞的輪胎。

● 存放工具包與千斤頂

存放千斤頂、把手及螺帽扳手時，依照拆卸的相反順序。參閱第 4-7 頁的“工具包和千斤頂”。

● 輪圈蓋*(配備鋼圈車輛)

◆ 拆卸

1. 將千斤頂把手的尖頭用布包覆，並深入插到輪圈蓋的凹槽，然後將翹起飾蓋一些。

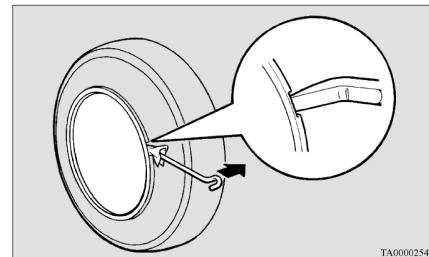

2. 當飾蓋翹起一些時，用千斤頂把手將其完全翹開。將千斤頂把手插入飾蓋的下方並沿著周圍移動，隨著移動把手一點一點將飾蓋翹離車輛。

⚠ 注意

- 如果嘗試用雙手的話，可能會被輪圈蓋的端緣刮傷。

 備註

- 輪圈蓋是塑膠做的，翹開時要小心。

◆ 安裝

1. 確定輪圈蓋背面的固定耳沒有破裂且正確地安裝在環上。如果有疑問，請連絡中華三菱體系服務廠。

2. 將輪胎的氣嘴(C)與輪圈蓋的凹槽(D)對準。

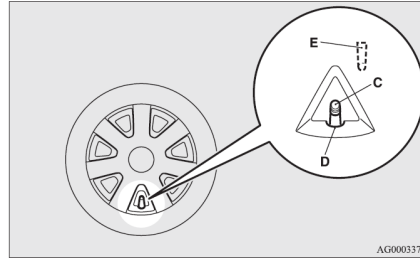

 備註

- 輪圈蓋在背面提供一個符號標記(E)，以顯示氣嘴位置。安裝輪圈蓋到輪圈之前，請確認符號標記是否正確對準氣嘴。

3. 將輪圈蓋的底端部位(F)壓入至輪圈上。
4. 將輪圈蓋的兩側(G)緩緩地壓入，並用膝蓋固定其位置。
5. 輕輕地敲入輪圈蓋的頂端(H)周圍，然後壓入輪圈蓋至固定位置。

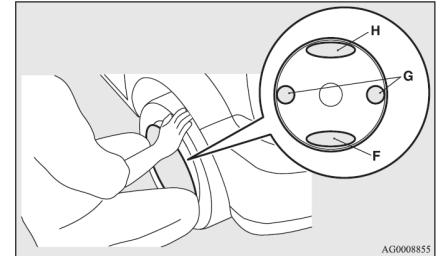

■ 車輛拖吊

● 車輛需要拖吊時

假如車輛必須要拖吊，建議您連絡中華三菱體系服務廠或是民間拖吊車公司來服務。依照“緊急拖吊”中所指示，小心拖吊您的車輛。

下列情形必須使用拖吊車拖吊。

- 引擎運轉但是車輛無法行駛或產生異音。
- 檢查車輛下方發現漏油或是其他液體洩漏。

在當地區域可能有相關的拖吊規定，建議您遵守當地區域的拖吊規定。

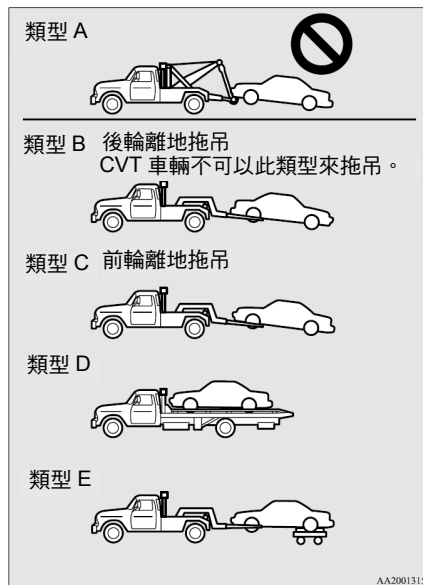

● 車輛由拖吊車拖吊時



注意

- 如圖(類型 A)所示，車輛絕對不可使用吊索型拖吊車拖吊。使用吊索型拖吊車拖吊會損壞保險桿與車輛前方。
- 如圖(類型 B)所示，CVT 車輛絕對不可以驅動輪著地拖吊。如此會造成變速箱(CVT)油可能無法到達變速箱的所有零件而損壞。必須使用類型 C、D 或 E 來拖吊車輛。
- 若變速箱故障或損壞，如圖示(類型 C、D 或 E)以驅動輪在拖架上來運輸車輛。關於拖吊速度與距離，請依照當地的法規。

◆ 前輪離地拖吊(類型 C)

釋放手煞車。

將排檔桿排到 “N” (空檔)位置。

● 緊急拖吊

如果在緊急情況下無法獲得拖吊服務，可以暫時使用纜繩固定在拖吊鉤來拖吊。

如果您的車要由其他車輛拖吊，或是您的車要拖吊其他車輛，請注意下列要點：

◆ 如果您的車要由其他車輛拖吊

1. 取出拖車鉤、輪圈螺帽扳手和千斤頂把手。參考第 4-7 頁的“工具包和千斤頂”。
2. 千斤頂把手前端用布包覆，然後將前保險桿駕駛側的蓋子 (A) 拆下。

3. 使用輪圈螺帽扳手(B)確實將拖車鉤(C)裝上。

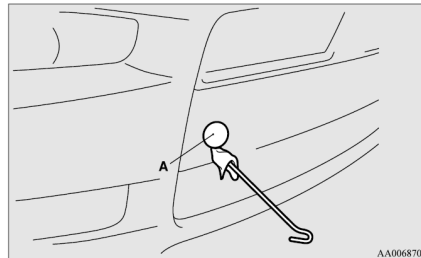
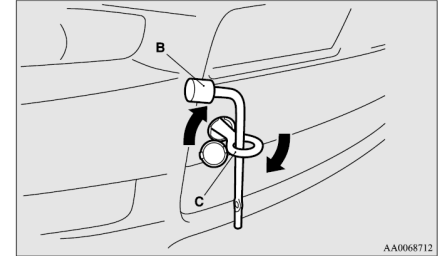

緊急情況的處理

4. 將拖吊繩索安裝到前拖車鉤。



注意

- 不可以用太大角度對角線的拖吊繩索，來拖吊車輛。



備註

- 當拖吊繩索安裝到拖車鉤時，為了避免車身變形或損壞，請遵照以下指導：
 - 緊固拖車鉤。
 - 不可將拖吊繩索安裝到車輛拖吊鉤以外的其他位置。
 - 當拖吊車輛移動時，確定拖吊繩索是拉緊的。

5. 保持引擎運轉。

如果引擎不運轉，將點火開關轉到“ON”位置，以使方向盤可活動。



注意

- 引擎不運轉時，煞車增壓器與動力轉向泵浦無法操作。需要更用力的踩煞車與控制方向盤。因此車子會比平常更難操作。
 - 不可在車輛行進中將鑰匙放在“LOCK”位置或拔出鑰匙，否則方向盤會鎖住，無法控制。
6. 將排檔桿排到“N”（空檔）位置。
7. 開啟危險警告燈。（依照當地法令規定法規。）

8. 拖吊期間確認二車的駕駛有緊密的聯絡，並且以低速行駛。



注意

- 坐在被拖吊車輛內的人員，必須注意拖吊車的煞車燈，並確認拖吊繩索不可鬆弛。
- 避免緊急煞車、突然加速以及急轉彎，否則會損壞拖吊鉤或拖吊繩索，並可能會導致鄰近人員受傷。
- 當拖吊或被拖吊車輛下坡時，煞車可能會過熱而降低效用。在此狀況下，請將車輛交由中華三菱體系服務廠或是民間拖吊車，以類型 D 來拖吊車輛。

注意

- 若拖吊自動變速箱車輛的驅動車輪著地時，確認拖吊速度與距離不可超過下列所指示，否則變速箱將會損壞。

拖吊速度：40 公里/小時
拖吊距離：40 公里

關於拖吊速度與距離，請遵守當地區域的拖吊規定。

9. 當完成車輛拖吊之後，拆下拖車鉤，並將拖車鉤放回原來的位置。
參考第 4-7 頁的 “工具包和千斤頂”。
當安裝保險桿蓋子時，將固定扣和車身的缺口位置對正，並確實裝上。

◆如果是您的車拖吊其他車輛

1. 取出拖車鉤、輪圈螺帽扳手和千斤頂把手。參考第 4-7 頁的 “工具包和千斤頂”。
2. 千斤頂把手前端用布包覆，然後將後保險桿的蓋子(D)拆下。

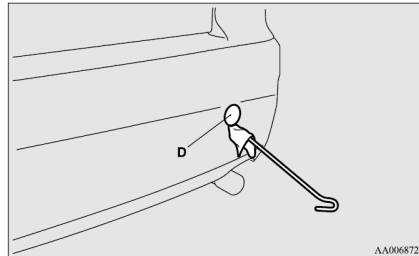

3. 使用輪圈螺帽扳手(E)確實將拖車鉤(F)裝上。

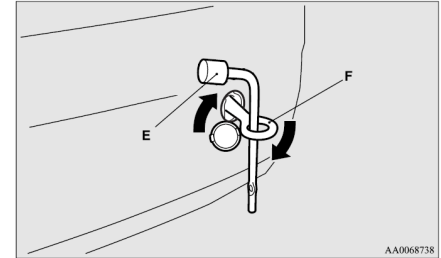

4. 將拖吊繩索安裝到拖車鉤。其他則和 “如果您的車要由其他車輛拖吊 ” 的程序相同。
5. 當完成拖吊之後，拆下拖車鉤，並將拖車鉤放回原來的位置。
參考第 4-7 頁的 “工具包和千斤頂”。
當安裝保險桿蓋子(D)時，將固定扣和車身的缺口位置對正，並確實裝上。

備註

- 不可以拖吊比您的車輛還重的車輛。

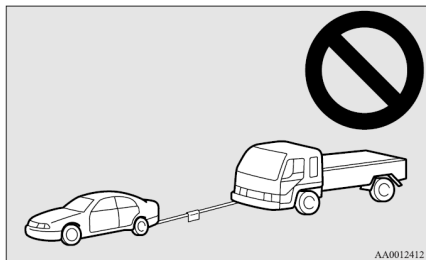

■ 在不良的駕駛環境下 操作

- 積水道路
 - 請避開積水道路。否則煞車系統可能會進水，導致煞車系統可能作用不良。遇此情況下，輕踩煞車踏板以確認煞車是否操作正常。若煞車操作不正常，在駕駛中輕踩煞車踏板數次以使煞車來令片乾燥，至恢復煞車為止。
- 當在雨中或泥濘道路駕駛時，輪胎和路面之間會形成一層水膜。水膜會降低輪胎在路面上的摩擦阻力，造成轉向穩定性和煞車能力喪失。

遇到此狀況時，遵守下列措施：

- (a) 以低速駕駛。
- (b) 不可使用已經磨損的輪胎。
- (c) 必須維持規定的輪胎充氣壓力。

- 在積雪或結冰的道路
 - 在積雪或結冰的道路上行駛，建議使用雪胎或雪鏈。參閱“雪胎”與“雪鏈”章節。
 - 避免高速行駛、突然加速、緊急煞車以及急轉彎。
 - 在積雪或結冰的道路上踩煞車可能會導致輪胎打滑。當輪胎與路面之間的摩擦力減少時，輪胎會打滑而且無法以傳統煞車方式停止車輛。煞車會因為是否有防鎖死煞車(ABS)而不同。如果車輛配備有防鎖死煞車(ABS)，用力踩下煞車並維持踩住。
 - 與前車保持額外的距離，並且避免緊急煞車。
- 在崎嶇不平的道路
 - 注意車身、保險桿、消音器與其他零件不要接觸到路面。

■ 鑰匙

● 型式 1

鑰匙適用於所有的鎖。

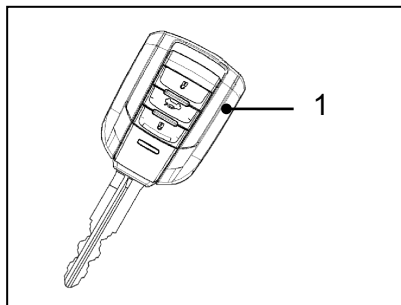

每組鑰匙包含：

- 1- 免鑰匙進入(遙控中控)的鑰匙
(具備晶片防盜系統)

● 型式 2

緊急鑰匙適用於所有的鎖。

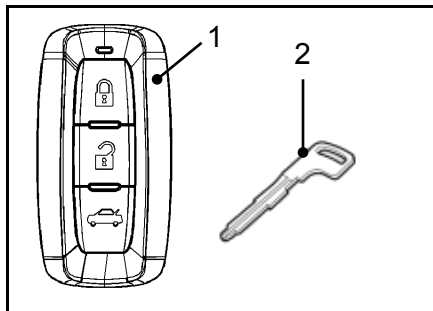

每組鑰匙包含：

- 1- 免鑰匙操作系統的鑰匙
(具備晶片防盜系統以及免鑰匙進入系統功能)
- 2- 緊急鑰匙

📖 備註

- 請準備 1 支備用鑰匙小心保存，當您遺失鑰匙或要複製時可使用。新增鑰匙時，可向中華三菱體系服務廠訂購及設定。
- 鑰匙是一組內建單一遙控器的精密電子零件，請遵守下列事項以避免損壞。
 - 切勿放置在陽光直接照射的地方，例如放在儀表板上。
 - 切勿分解或改裝。
 - 切勿接觸到水、過度彎曲鑰匙或強烈撞擊。
 - 遠離電磁鑰匙架。
 - 遠離音響系統、個人電腦、電視、以及任何會產生電磁場的其他設備。

 備註

- 切勿使用超音波清洗器或相同設備清潔。
- 切勿將鑰匙放置於高溫或高濕度的地方。
- [具備晶片防盜系統的車輛]
在晶片防盜電腦中註冊的辨識碼與鑰匙的辨識碼未吻合時引擎就無法起動。有關細節與鑰匙的使用請參閱 “晶片防盜系統” 的章節。
- 如果防盜警報設定 “作動” 時必須注意下列項目。
請參閱在第 5-31 頁的 “防盜警報系統” 。
- 如果防盜警報是在系統操作狀況下，使用鑰匙或車門上鎖按鈕開鎖之後如果車門打開則警報將響起。

 備註

- 即使防盜警報設定到 “作動” 狀態，如果未使用免鑰匙進入系統或免鑰匙操作功能來將車輛上鎖，系統不會進入到預備狀況。

■ 晶片防盜系統

[配備免鑰匙操作系統的車輛]

配備免鑰匙操作系統的車輛的操作資訊，請參閱 “免鑰匙操作系統：在第 5-12 頁的晶片防盜系統” 。

[配備免鑰匙操作系統以外的車輛]

晶片防盜系統的設計是用來減少車輛遭竊的可能，系統的用途是在抑制車輛被非法起動。只能使用有 “註冊” 到晶片防盜系統的鑰匙才能起動車輛。

備註

- 在下列狀況下，車輛無法從註冊鑰匙接收到註冊識別碼並且引擎無法起動。
 - 當鑰匙連接到鑰匙圈或其它磁性或有磁性的物質(型式 A)
 - 當鑰匙與其他鑰匙的金屬接觸(型式 B)
 - 當鑰匙接觸或靠近到其他晶片防盜鑰匙(包含其他車輛的鑰匙)(型式 C)
 如果有類似狀況發生，則從車輛鑰匙上移開物質或額外的鑰匙，然後再次起動引擎。
- 如果引擎無法起動，請接洽中華三菱體系服務廠。

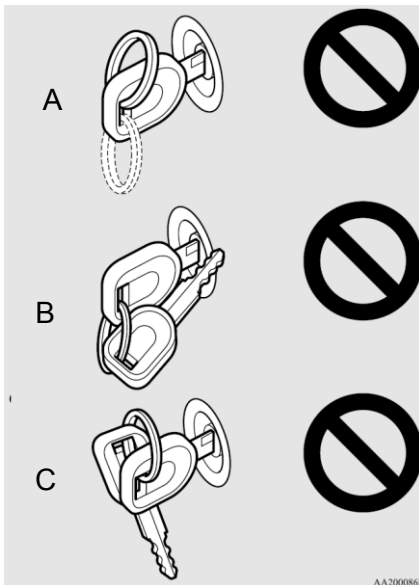

備註



- 如果您遺失鑰匙，或您需要一把額外的備用鑰匙，請儘速至中華三菱體系服務廠訂購與設定。
 - 要取得更換或額外備用鑰匙時，必須將您的車輛以及所有剩餘的鑰匙帶到中華三菱體系服務廠。所有的鑰匙都必須被重新註冊進入到晶片防盜電腦單元中。
- 免鑰匙進入鑰匙最多可註冊到 4 組不同的鑰匙。
- 免鑰匙操作鑰匙最多可註冊到 2 組不同的鑰匙。

注意

- 勿執行任何變更或增加其他晶片防盜系統，變更或增加會造成該系統故障。

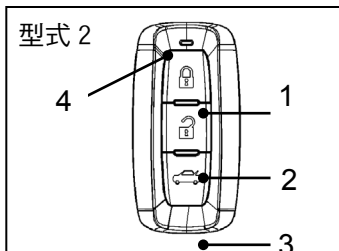
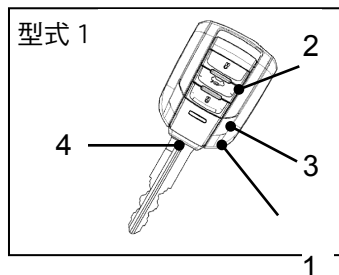
■ 遙控中控



- 1- 上鎖開關(LOCK 或 )
- 2- 開鎖開關(UNLOCK 或 )
- 3- 電動行李箱蓋開關* (若有此配備)
- 4- 指示燈

◆免鑰匙進入系統操作(遙控中控鎖)
按下鑰匙上的遙控中控鎖開關，可控制車門的上鎖或開鎖，並可打開行李箱蓋，不需插入鑰匙轉動門鎖開關即可直接開門進入車內。

◆上鎖
按下上鎖開關(1)，所有的車門將被上鎖，方向燈將閃爍一次，喇叭鳴叫一聲。

◆開鎖
按下開鎖開關(2)，所有的車門將被開鎖，並且方向燈閃爍兩次(無警告聲響)，大燈會亮起約 30 秒後自動熄滅。此時如果室內燈開關位於

車門位置，室內燈將亮起大約 20 秒。

◆打開行李箱蓋
約 5 秒內按下電動行李箱蓋開關(3)兩次，行李箱蓋將被打開。在行李箱蓋被打開後，必須用手動方式將行李箱蓋關閉。

 備註

- 按下開關時指示燈(4)會亮起。
- 如果開鎖開關(2)按下並且於大約 30 秒之內無操作車門：將自動再次上鎖。
- 按下上鎖開關(1)上鎖或開鎖開關(2)開鎖時，只有方向燈閃爍表示是否正常工作，並無警告聲響，故按下開關時必須同時確認方向燈是否正常閃爍及開關時指示燈(4)會亮起，若方向燈無閃爍時須再確認車門是否關妥，若開關指示燈(4)未亮時須再確認鑰匙電池是否須更換，必要時請接洽中華三菱體系服務廠。

 備註

- 免鑰匙進入系統在下列狀況下無法操作：
 - 鑰匙插在點火開關中。
 - 車門打開。
- 遙控開關離開車輛 4 m 之內仍可以操作，但如果車輛靠近電廠、或無線電/電視廣播電台時，遙控開關的操作範圍可能改變。
- 若發生下列問題時，表示電池無電。請至中華三菱體系服務廠更換電池。
 - 遙控開關在離車輛正確的距離之內操作時，車門不會上鎖/開鎖。
 - 指示燈(4)不亮。
- 如果您的遙控開關遺失或損壞，請接洽中華三菱體系服務廠更換遙控開關。

 備註

- 如果您想要增加遙控開關數量，請接洽中華三菱體系服務廠。
- 免鑰匙進入鑰匙最多可註冊到 4 組不同的鑰匙。
- 免鑰匙操作鑰匙最多可註冊到 2 組不同的鑰匙。

 注意

- 切勿將遙控開關放置於陽光直接照射的地方以避免過熱而損壞。
- 遙控開關是精密的電子裝置，因此：
 - 避免將遙控開關與其他物品猛烈敲擊或掉落地面。
 - 保持遙控開關乾燥。
 - 切勿分解遙控開關。

注意

- 根據交通部電信總局低功率電波輻射性電機管理辦法中指示：
 - 經型式認證合格之低功率射頻電機，非經許可，公司、商號或使用者均不得擅自變更頻率、加大功率或變更原設計之特性及功能。
 - 低功率射頻電機之使用不得影響飛航安全及干擾合法通信；經發現有干擾現象時，應立即停用，並改善至無干擾時方得繼續使用。其合法通信係指依電信法規定作業之無線電通信。低功率射頻電機須忍受合法通信或工業、科學及醫療用電波輻射性電機設備之干擾。

■ 免鑰匙操作系統

免鑰匙操作系統可讓您將車門上鎖與開鎖，並且您只要攜帶免鑰匙操作的鑰匙，就可以起動引擎。免鑰匙操作的鑰匙，也可以當作遙控中控開關使用。

駕駛人必須隨時攜帶免鑰匙操作的鑰匙。車門的上鎖與開鎖、行李箱蓋的開鎖、起動引擎與其他的操作都必須使用此鑰匙，因此上鎖以及離開車輛之前，必須確認您已經有攜帶免鑰匙操作的鑰匙。

警告

- 有心臟病或心血管疾病而裝置心律調節器的人員勿靠近外部遙控器或內部遙控器。免鑰匙操作系統的無線電波對於有裝置心律調節器的人員有不良的影響。

警告

- 有心臟病或心血管疾病而裝置心律調節器的人員必須與電子醫療器材的製造商取得聯繫，以確定無線電波對於該醫療器材的影響。電子醫療器材可能受到無線電波的影響。

📖 備註

- 免鑰匙操作的鑰匙使用超弱電磁波，在下列狀況下，免鑰匙操作系統可能無法正常操作或不穩定：
 - 當設備靠近強烈的無線電波發射裝置，例如：電場、無線電/電視廣播電台或機場。
 - 免鑰匙操作系統與行動電話或音響系統等通訊設備或個人電腦一起搭配使用。
 - 免鑰匙操作的鑰匙由金屬物體連接或覆蓋。
 - 免鑰匙進入系統最近才開始使用。
 - 免鑰匙操作的鑰匙電池沒電。

📖 備註

- 當免鑰匙操作的鑰匙放置在強力無線電波或雜訊干擾處。這類的狀況下，必須使用緊急鑰匙。請參閱在第 5-22 頁的“不使用免鑰匙操作功能的操作”。
- 因為免鑰匙操作的鑰匙是接收車輛上遙控器的訊號，不論免鑰匙操作的鑰匙是否使用，其電池會持續地耗電，當電池沒電時，請至您中華三菱體系服務廠更換。
- 因為免鑰匙操作的鑰匙持續地接收訊號，強烈無線電波接收會影響電池電力。切勿讓鑰匙靠近電視、個人電腦或其它電氣裝置。

● 免鑰匙操作系統的操作範圍

如果您攜帶免鑰匙操作的鑰匙，進入到免鑰匙操作系統的操作範圍之內，您鑰匙的辨識碼就會被辨認。如果您免鑰匙操作的鑰匙的辨識碼與車輛吻合，您就能將車門上鎖與開鎖或起動引擎。

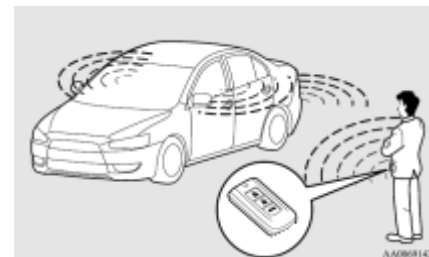

 備註

- 如果免鑰匙操作的鑰匙電池沒電或有強烈的電磁波或雜訊出現，操作範圍會變小並且操作會變得不穩定。

◆ 車門上鎖與開鎖及的操作範圍
操作範圍距離駕駛側車門把手、前乘客側車門把手中央大約 70 cm。

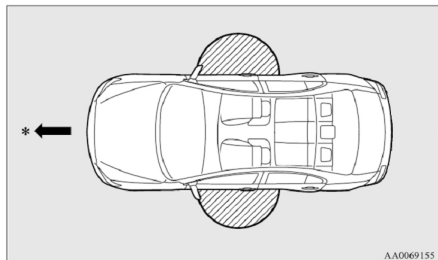



*：車頭方向
：操作範圍

 備註

- 免鑰匙操作的鑰匙可偵測車門上鎖與開鎖。
- 如果您太靠近前車門、車窗可能無法操作。
- 即使將免鑰匙操作的鑰匙接近到距離駕駛側車門把手、前乘客側車門把手中央 70 cm 內，如果鑰匙靠近地面或往上高舉，則系統可能會無法操作。
- 如果免鑰匙操作的鑰匙在操作範圍之內，即使其他人未攜帶該鑰匙也可以操作駕駛側車門、前乘客側車門來將車門上鎖與開鎖。

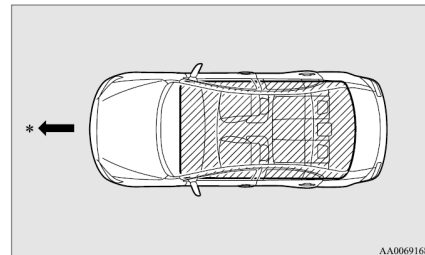
◆ 起動引擎的操作範圍
操作範圍是在車輛內部。



*：車頭方向
：操作範圍

 備註

- 即使在操作的範圍之內，如果免鑰匙操作的鑰匙放置於例如手套箱、儀錶板頂部、車門置物袋或在行李室內，其可能無法起動引擎。
- 如果您太靠近車門或車窗，即使免鑰匙操作的鑰匙置於車輛外仍然可以起動引擎。

● 使用免鑰匙操作功能

◆ 車門上鎖

當您有攜帶免鑰匙操作的鑰匙，如果您於操作範圍之內按下位於駕駛側車門、前乘客側車門上的“上鎖”開關(A)，車門會上鎖。

亦請參閱在第 5-26 及 5-27 頁的“上鎖與開鎖：車門、中控鎖”。

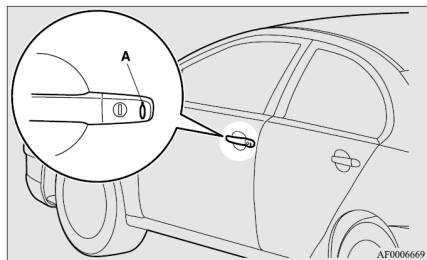

備註

- 免鑰匙操作功能在下列狀況下無法操作：
 - 免鑰匙操作的鑰匙位於車輛內部。
 - 車門打開或未關妥。
 - 點火開關不在“LOCK”位置。
 - 緊急鑰匙插入到點火開關中。

◆ 車門開鎖

當您攜帶免鑰匙操作的鑰匙於操作範圍之內，按下位於前車門上鎖/開鎖開關(A)，所有車門都會開鎖。如果室內燈開關此時在車門位置，室內燈將亮起 20 秒。方向燈將閃爍兩次。(無警告聲響) 如果任何的車門在約 30 秒之內沒有被開啟，將自動再次上鎖。請參閱在第 5-26 與 5-27 頁的“上鎖與開鎖：車門、中控鎖”。

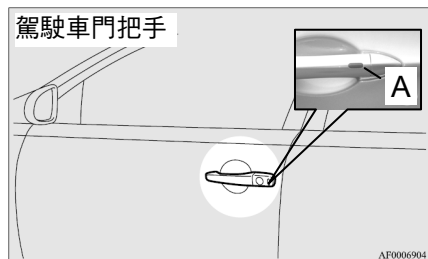

備註

- 免鑰匙操作功能在下列狀況下無法操作：
 - 免鑰匙操作的鑰匙位於車輛內部。
 - 車門打開或未關妥。
 - 點火開關不在“LOCK”位置。
 - 緊急鑰匙插入到點火開關中。

◆ 上鎖與開鎖的操作確認

依據下列所示來確認操作。此時如果室內燈開關轉到“DOOR”位置且開鎖時，室內燈會亮起。

上鎖時：方向燈閃爍一次(有警告聲響)。

開鎖時：室內燈亮起大約 20 秒，方向燈閃爍兩次(無警告聲響)。

 備註

- 在下列狀況下，免鑰匙操作的鑰匙無法操作：
 - 免鑰匙操作的鑰匙位於乘客室內。
 - 車門打開或未關妥。
 - 點火開關不在“LOCK”位置。
 - 緊急鑰匙插入到點火開關中。

晶片防盜系統

晶片防盜系統的設計是用來減少車輛遭竊的可能，系統的用途是在抑制車輛被非法起動。只能使用有“註冊”到晶片防盜系統的免鑰匙操作系統才能起動車輛(針對特定狀況)。

您車輛所提供的所有鑰匙都已經設定完成。

 備註

- 如果您遺失免鑰匙操作系統的一把鑰匙，或您需要一把額外的備用鑰匙，儘快至中華三菱體系服務廠訂購與設定。要取得更換或額外備用鑰匙時，必須將您的車輛以及所有剩餘的鑰匙帶到中華三菱體系服務廠。所有的鑰匙都必須被重新註冊進入到晶片防盜電腦單元中。
- 免鑰匙進入鑰匙最多可註冊到4組不同的鑰匙。
- 免鑰匙操作鑰匙最多可註冊到2組不同的鑰匙。

● 按鍵型點火開關(引擎起動熄火開關)(若有此配備)

為了避免失竊，除了使用預先註冊的免鑰匙操作的鑰匙，否則引擎無法起動。(晶片防盜功能)

如果您有攜帶已註冊的免鑰匙操作鑰匙，您就可以來起動引擎或熄火，或切換引擎開關模式、免鑰匙操作、防盜功能等操作。

同樣的請參閱在第 8-11 頁的“起動與駕駛：起動引擎”。

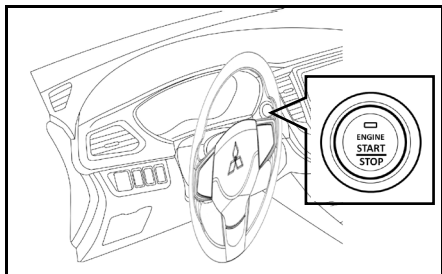

⚠ 注意

- 當免鑰匙操作系統故障時，此時勿駕駛車輛，或引擎開關操作不順暢或卡住時，請勿操作此開關，並請立即聯絡中華三菱體系服務廠檢修。
- 車輛電瓶沒電時，引擎開關無法從“OFF”切換至其他位置，請儘速充電(跨接電源起動請參閱 4-4 頁)。

⚠ 警告

- 除非緊急狀況，否則行駛中勿按壓引擎開關(連續按壓 3 次或按住 3 秒以上時，引擎會熄火)，可能導致車輛損壞或人員傷害。
- 行駛中引擎熄火再發動時，排 N 檔、踩剎車踏板、按壓引擎開關來起動引擎。

◆引擎開關操作模式與功能

OFF：
指示燈號熄滅。

ACC：
引擎開關指示燈號為橘色，電氣裝置，例如音響，附加配件插座以及點煙器都可以操作。

ON：
引擎開關指示燈號為綠色，車輛所有的電氣設備都可以操作，引擎起動後，顯示燈亮綠色後熄滅。

於 P 或 N 檔位時，踩住剎車踏板就可以按壓引擎開關(完全壓到底)來起動引擎。

要熄火時，排至 P 檔位，踩住剎車踏板，按壓引擎開關即可。

◆切換操作模式

當沒有踩踏煞車時按下引擎開關，操作模式可切換為 OFF→ACC→ON→OFF

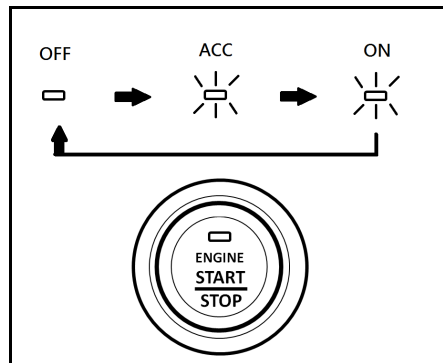

⚠警告

- 當引擎未運轉時，請將引擎開關切換至“OFF”模式。若將開關長時間於“ACC”或“ON”位置，電瓶可能會過度耗電，使引擎無法起動。

⚠警告

- 電瓶拆下時，當下的開關操作模式會被記憶，待電瓶重新裝回，會自動回復先前模式，請確定引擎開關切至“OFF”。如無法確定操作模式已切至“OFF”，電瓶可能會被耗盡。
- 當車內偵測不到免鑰匙操作鑰匙時，無法切換引擎開關從“OFF”到“ACC”或“ON”。

◆ACC自動切斷功能

ACC模式使用30分鐘後，音響及其它電子設備將將會自動斷電。當引擎開關再次按下ACC模式時，電源回復。

◆免鑰匙操作鑰匙電池沒電時

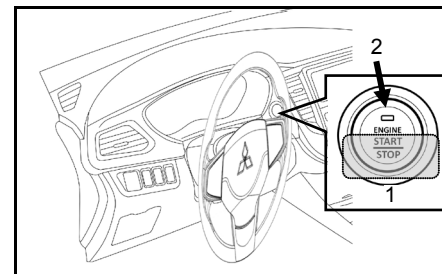

免鑰匙操作鑰匙(i-key)電池沒電或受環境干擾無法正常起動時，

1. 將 i-key 鑰匙放於引擎開關上(貼近)。
2. 按壓引擎開關可切換至 ACC 或 ON，或踩踏煞車時按下引擎開關發動引擎。

儀表多功能顯示幕可能會出現「鑰匙電力不足」警告畫面，提醒儘速換新鑰匙電池。

警告作動

為了避免車輛失竊或免鑰匙操作系統意外的作動，蜂鳴器及多重資訊顯示幕會顯示警告，以提醒駕駛。

如果警告作動，必須立即檢查車輛與免鑰匙操作的鑰匙。當免鑰匙操作系統故障時，系統也會警告。

如果下列任何的警告作動，請聯絡中華三菱體系服務廠。

◆免鑰匙操作的鑰匙脫離監控系統



- 當引擎開關在 “OFF 或 ACC” 以外的任何位置，此時打開任一車門，並將免鑰匙操作的鑰匙從車內攜出，車門關上後，儀表螢幕會顯示警告，並且蜂鳴器鳴叫。
- 當車內無免鑰匙操作的鑰匙(從車內攜出)，且進行電源切換或起動引擎時，儀表螢幕會顯示警告，並且蜂鳴器鳴叫。

備註

- 如果您未打開車門，而將免鑰匙操作的鑰匙從車窗取出，則免鑰匙操作的鑰匙脫離監控系統不作動。
- 如果您未打開車門而將免鑰匙操作的鑰匙從車窗取出，則可能改變免鑰匙操作的鑰匙脫離監控系統操作的設定。有關更進一步的資訊，請接洽中華三菱體系服務廠。
- 即使您攜帶免鑰匙操作的鑰匙於操作範圍之內，如免鑰匙操作的鑰匙與車輛識別碼無法吻合，例如由於外界環境或電磁狀況造成，則警告可能作動。

◆防止鑰匙鎖在車內系統



當引擎開關切至“OFF”，如果將免鑰匙操作的鑰匙遺留於車內，而嘗試按下前車門上鎖/解鎖開關或尾門上鎖開關時，儀表螢幕會顯示警告，並且蜂鳴器鳴叫，而車門將無法上鎖。

 備註

- 確定免鑰匙操作的鑰匙帶於身上後再將車門上鎖，如將免鑰匙操作的鑰匙放於車內，可能因外界環境或電磁狀況造成車門上鎖。

◆防止車門未關妥系統

當引擎開關切至“OFF”，如任一車門未完全關閉，而您嘗試按下前車門上鎖/解鎖開關或尾門上鎖開關時，蜂鳴器鳴叫，而車門將無法上鎖。

◆引擎開關關閉提醒系統



- 當引擎開關位於“OFF”以外位置，如果您關閉所有車門並按下前車門上鎖/解鎖開關或尾門上鎖開關時，儀表螢幕會顯示警告，並且蜂鳴器鳴叫，而車門將無法上鎖。
- 當引擎開關位於“ACC”位置，打開駕駛座車門時，儀表螢幕會顯示警告，並且蜂鳴器鳴叫，而車門將無法上鎖。

● 起動引擎及熄火

◆ 起動技巧

- 可在引擎開關任何模式下起動引擎。
- 若於起動馬達仍運轉中按下引擎開關將會使起動馬達停止運轉。

若引擎無法順利發動，請稍待片刻再重新起動。若在起動馬達尚未完全停止前就再次起動，會使起動馬達機構受損。

▲ 注意

- 如果行駛期間引擎熄火，煞車輔助機構將停止作動，並且煞車效率會惡化。並且動力轉向系統將失效，需要使用更大的力量來操作轉向。
- 當引擎未運轉時，切勿讓點火開關位於“ON”位置的時間過久，否則將造成電瓶耗電。
- 當引擎運轉時，切勿轉動點火開關到“START”位置，否則將造成起動馬達損壞。



● 警告作動

為了避免車輛失竊或免鑰匙操作系統意外的作動，警報器以及多重資訊顯示幕上的資訊顯示幕，會顯示來提醒駕駛人。

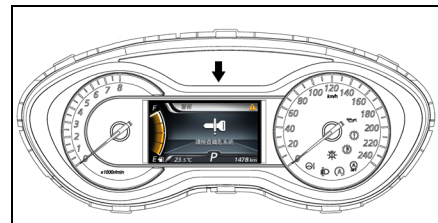
如果警告作動，必須立即檢查車輛與免鑰匙操作的鑰匙。如果免鑰匙操作系統故障，警告也會顯示。



如果下列任何的警告作動，請聯絡中華三菱體系服務廠。



 請檢查鑰匙系統	表示免鑰匙操作系統故障。
 鑰匙電力不足	表示免鑰匙操作系統的鑰匙電池沒電。

在下列狀況下，警告會作動，但是如果依據正確的操作，就可以取消警告。

- 免鑰匙操作的鑰匙與車輛的辨識碼未吻合。

 未偵測到鑰匙	您可能攜帶其他不同密碼的免鑰匙操作鑰匙，或免鑰匙操作的鑰匙於操作範圍之外。
---	---------------------------------------

- 即使您按下車門 “上鎖” 開關，車門都未上鎖。

 鑰匙在車內	請檢查是否有其它鑰匙留在車內。
 車門未完全關閉	請確認所有車門包含引擎蓋/行李箱都已完全關閉。
 請移除鑰匙	熄火狀況下，當鑰匙還插在鑰匙孔上，車門打開，就會出現此警告畫面。

註：若有其它警告畫面，請洽詢中華三菱服務廠。

- ◆ 免鑰匙操作的鑰匙脫離監控系統當點火開關在 “LOCK” 以外的位置，並且您打開任何的車門，將免鑰匙操作的鑰匙從車輛中攜出，以及免鑰匙操作的鑰匙與車輛識別碼未吻合，則警告顯示 “確認鑰匙位置” 並且警報器響。

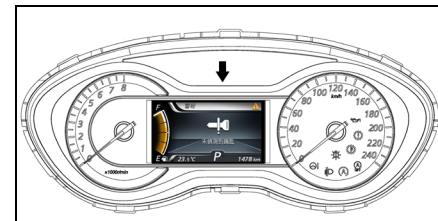

 備註

- 如果您未打開車門而將免鑰匙操作的鑰匙從車窗攜出離開車輛，則免鑰匙操作的鑰匙脫離監控系統不作動。
- 如果您未打開車門而將免鑰匙操作的鑰匙從車窗攜出離開車輛，則可能改變免鑰匙操作的鑰匙的監控系統操作設定。有關更進一步的資訊，請接洽中華三菱體系服務廠。
- 即使您於引擎起動操作範圍之內攜帶免鑰匙操作的鑰匙，如果免鑰匙操作的鑰匙與車輛識別碼無法吻合，例如由於外界環境或電磁狀況，則警告可能作動。

- ◆ 防止鑰匙鎖在車內系統
當點火開關轉到 “LOCK” 位置，如果您將免鑰匙操作的鑰匙留在車內而靠近所有的車門並嘗試按下 “上鎖” 開關將車門上鎖，則警告顯示 “鑰匙在車內” 並且警報器響起並且您無法將車門上鎖。



- ◆ 防止車門半開系統
當點火開關位置 “LOCK” 位置，如果當一個車門未完全關閉，而您嘗試按下 “上鎖” 開關將車門上鎖，警告顯示 “車門未完全關閉” 並且警報器響起並且您無法將車門上鎖。



◆點火開關關閉提醒系統

當點火開關位於“LOCK”位置以外的任何位置，如果您靠近所有的車門，然後您按下“上鎖”開關嘗試將車門上鎖，警告顯示“方向盤上鎖”並且警報器響起並且您無法將車門上鎖。



● 起動

◆起動方法

每次操作起動馬達不得超過 10 秒鐘，否則將會耗用大量電瓶電力。若引擎無法順利發動，請將點火開關轉回“LOCK”位置，然後稍待數秒鐘後，再重新起動。若在起動馬達尚未完全停止前就繼續起動，起動馬達的機構將會因此受損。

⚠ 警告

- 切勿在密閉或通風不良的區域運轉引擎，若需長時間運轉引擎時必須將您的車輛移至通風良好的地方，避免造成中毒意外(一氧化碳氣體是會致命的無味道氣體)。

⚠ 注意

- 切勿嘗試推動或拉動車輛來起動引擎。
- 一旦引擎起動之後立即釋放點火開關，以避免損壞起動馬達。

● 起動引擎

此車輛有配備電子式控制燃油噴射系統。當起動引擎時，切勿踩下油門踏板。

正常狀況

依據下列的起動程序：

1. 繫上安全帶。
2. 拉起手煞車。
3. 踩住煞車踏板。
4. 確定將排檔桿排入 “P” (駐車)位置。

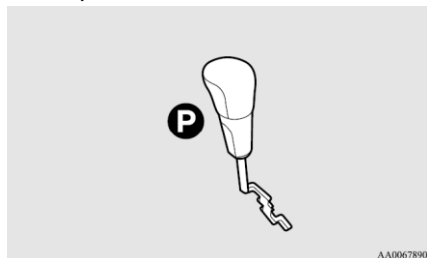

5. 點火開關轉到 “ON” 位置之後，起動引擎前先確認所有的警告燈都作動正常。
6. 轉動點火開關到 “START” 位置，不要踩下油門踏板，並在引擎起動之後，立即將點火開關釋放。

在寒冷的氣候

如果引擎無法起動，搖轉引擎的同時將油門踏板踩下一半。一旦引擎起動之後，立即釋放油門踏板。

引擎溢油

如果於起動期間引擎溢油，首先作動起動馬達 5 到 6 秒鐘同時踩下油門踏板，然後不要踩下油門踏板來起動引擎。

⚠ 注意

- 當起動引擎時，確實踩下煞車踏板。在酷寒的氣候下當引擎起動之後，應立即踩住煞車踏板。

● 不使用免鑰匙操作功能的操作

◆ 緊急鑰匙

緊急鑰匙內建於免鑰匙操作的鑰匙中，將緊急鑰匙從免鑰匙操作的鑰匙中取出使用。

如果免鑰匙操作功能無法使用，例如因為免鑰匙操作的鑰匙電池無電或車輛電池失效，您可以使用緊急鑰匙將車門上鎖與開鎖。使用緊急鑰匙(1)、將鎖鈕(2)開鎖並從免鑰匙操作的鑰匙(3)中取出。

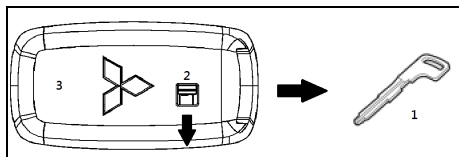

備註

- 只有在緊急狀況使用緊急鑰匙。如果免鑰匙操作的鑰匙電池無電，請儘速更換電池才能使用免鑰匙操作的鑰匙。
- 緊急鑰匙使用之後，請隨時放回免鑰匙操作的鑰匙中，以免遺失。

◆ 車門上鎖與開鎖

往車頭方向轉動緊急鑰匙將車門上鎖，並往車後方向轉動將車門開鎖。同樣的請參閱在第 5-26 頁的“上鎖與開鎖：車門”。

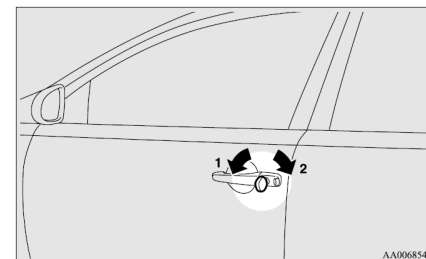

1- 上鎖

2- 開鎖

註：使用緊急鑰匙只能上鎖及開鎖駕駛側車門。

◆起動

起動方法

- 切勿持續地操作起動馬達超過 10 秒鐘；否則會使電瓶耗電。如果引擎無法起動，轉動點火開關回到“LOCK”，等待數秒鐘，然後再試一次。起動馬達還在運轉時再次作動將損壞起動馬達的機構。

⚠警告

- 切勿在密閉或通風不良的區域運轉引擎，若需長時間運轉引擎時必須將您的車輛移至通風良好的地方，避免造成中毒意外(一氧化碳氣體是會致命的無味道氣體)。

⚠注意

- 切勿嘗試推動或拉動車輛來起動引擎。特別是 A/T(自動變速箱)及 CVT(無段變速式自動變速箱)的車輛，由於與 M/T(手動變速箱)的構造不同，其無法使用這種方式來起動引擎。切勿嘗試否則會造成 A/T(自動變速箱)及 CVT(無段變速式自動變速箱)損壞。
- 切勿在高轉速下運轉引擎或在高速下駕駛車輛一直到引擎暖車。

● 免鑰匙進入系統

按下遙控開關，並且所有的車門視需要上鎖或開鎖。

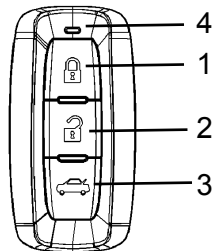

- 1- 上鎖(🔒)開關
- 2- 開鎖(🔓)開關
- 3- 電動行李箱蓋開關
- 4- 指示燈

◆上鎖

按下上鎖開關(1)。所有的車門將被上鎖。方向燈將閃爍一次。

◆開鎖

按下開鎖開關(2)。所有的車門將被開鎖。在此時如果室內燈開關位於車門位置，室內燈將亮起大約 20 秒並且方向燈將閃爍兩次。

◆打開行李箱蓋

在約 5 秒內按下電動行李箱蓋開關(3)兩次，行李箱蓋將被打開。在行李箱蓋被打開之後必須用手工方式將之關閉。

◆電動後視鏡收摺*(若有此配備)

當點火開關轉至「ON」或「ACC」位置時，即可操作後視鏡收摺開關。按下後視鏡收摺開關以收摺後視鏡，再按一次開關即可將後視鏡展開。

點火開關轉至「OFF」之後的 30 秒內，仍可將後視鏡收摺或展開。

 注意

- 不可在後視鏡處於收摺的狀態下開車，否則就無法察覺後方來車的安全距離而導致意外發生。

 備註

- 按下開關時指示燈(4)會亮起。
 - 如果開鎖開關(2)按下並且於大約 30 秒之內無操作車門，將自動再次上鎖。
- 使用遙控上鎖或開鎖開關來收摺電動後視鏡之操作方式：
- 收摺：於防盜設定上鎖完成後，再連續按 2 下鑰匙或駕駛車門之上鎖開關時，會電動收摺。
- 展開：於防盜設定開鎖完成後，再連續按 2 下鑰匙之開鎖開關時，會電動展開。

 備註

- 免鑰匙進入系統在下列狀況之下無法操作：
 - 鑰匙插在點火開關中。
 - 車門打開。
- 遙控開關離開車輛 4 m 之內仍可以操作，但如果車輛靠近電廠、或無線電/電視廣播電台時，遙控開關的操作範圍可能改變。
- 若發生下列任何問題時，表示電池無電。請至中華三菱體系服務廠更換電池。
 - 遙控開關在離車輛正確的距離之內操作時，車門不會上鎖/開鎖。
 - 指示燈(4)不亮。
- 如果您的遙控開關遺失或損壞，請接洽中華三菱體系服務廠來更換遙控開關。

 備註

- 如果您想要增加遙控開關，請接洽中華三菱體系服務廠。最多 4 組遙控開關可使用於您的車輛上。

■ 車門

 注意

- 確認車門都關閉：行駛中車門未關閉是非常危險。
- 切勿讓兒童單獨留在車內。
- 小心當鑰匙插在或放在車輛上勿將車門上鎖。

● 使用鑰匙上鎖或開鎖

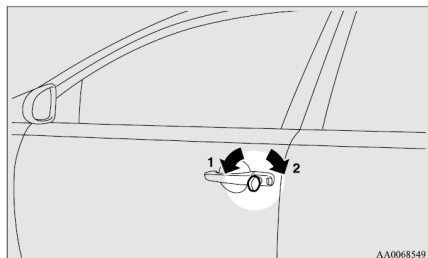

- 1- 上鎖
- 2- 開鎖

● 從車輛內部上鎖或開鎖

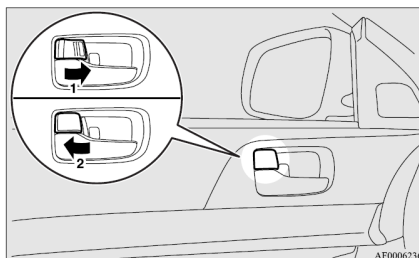

- 1- 上鎖
- 2- 開鎖

■ 中控鎖

● 以中控鎖開關上鎖及開鎖

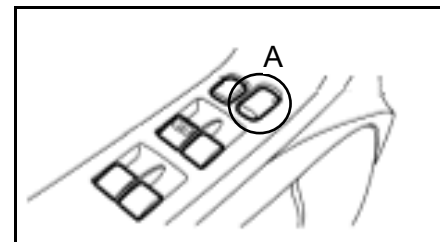

- 1- 上鎖：壓按開關(A)前方
- 2- 開鎖：壓按開關(A)後方

按下駕駛側車門上的中控鎖開關，可以將所有車門上鎖或開鎖。

備註

- 如果車輛有配備免鑰匙操作系統，車門也可以使用緊急鑰匙上鎖或開鎖。請參閱在第 5-22 頁中的“緊急鑰匙”。

註：使用緊急鑰匙只能上鎖與開鎖駕駛側車門。

拉動將內側車門把手往您的方向拉動來打開車門。

備註

- 駕駛側車門可以不使用上鎖按鈕而透過拉動內側車門把手來打開。
配備車門中控鎖系統的車輛，所有其他車門不因駕駛座打開而同時開鎖。

● 有鑰匙孔的駕駛側車門

使用位於駕駛側車門上的鑰匙孔來將駕駛側的車門上鎖或開鎖。

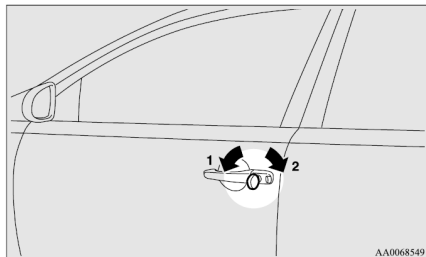

- 1- 上鎖
- 2- 開鎖

註：使用緊急鑰匙只能上鎖與開鎖駕駛側車門。

● 車門內側上鎖按鈕

使用位於車門上的內側上鎖按鈕來將個別的車門上鎖或開鎖。

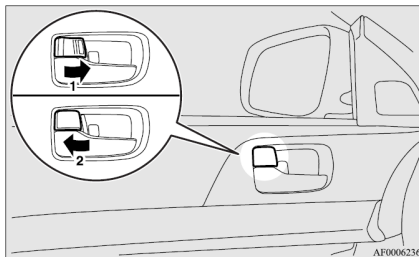

- 1- 上鎖
- 2- 開鎖

📖 備註

- 每一個車門都可以使用內側上鎖按鈕上鎖或開鎖。
- 反覆的持續操作上鎖與開鎖可能作動中控車門上鎖系統內建的保護電路並停止系統作動。如果發生這種狀況，在操作內側上鎖按鈕或鑰匙之前請等待大約 1 分鐘。

■ 後車門 “兒童安全鎖”

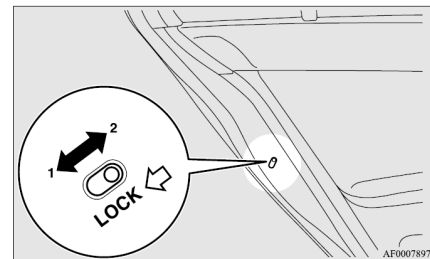

- 1- 上鎖
- 2- 開鎖

兒童安全鎖的功能在於防止後車門從車內突然打開。

當您將撥桿撥至 LOCK (1) 位置時，則將無法由車內開啟後車門，只能由車外打開。

若將撥桿撥至 “2” 位置，則兒童安全鎖功能便沒有作用。

注意

- 當後座有兒童時，請使用兒童安全鎖保護以避免車門意外的打開而造成意外。

行李箱蓋

警告

- 行駛中行李箱蓋開啟是非常危險，因為一氧化碳(CO)氣體會進入車內。一氧化碳無色無味，並且會造成失去知覺甚至於死亡。

● 打開

拉動位於駕駛側座椅旁的釋放桿。

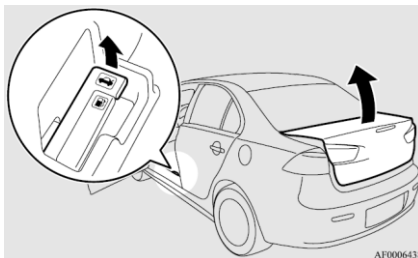

- ◆ 使用遙控開關(配備免鑰匙進入系統或免鑰匙操作系統的車輛)

5 秒鐘內壓下電動行李箱蓋開關 2 次 (參閱 5-4 頁的 “遙控中控”)。行李箱蓋會開鎖且稍微彈起。提起行李箱蓋以打開行李箱。

● 關閉

如圖所示往下拉動行李箱蓋。從車外緩慢地關閉行李箱蓋才可以完全地關閉。隨時保持行李箱蓋緊密的關閉。

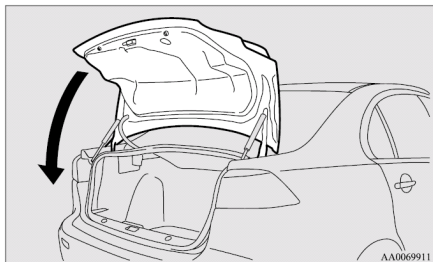

⚠ 注意

- 當關閉行李箱蓋時，應隨時注意您身邊其他人員的手指勿被行李箱蓋夾到。

📖 備註

- 氣壓撐桿(A)是用來支撐行李箱蓋。用來避免損壞或錯誤的操作。
- 當關閉行李箱蓋時，切勿碰觸、推或拉氣壓撐桿。
- 切勿連接任何的塑膠材質、貼布等等物品到氣壓撐桿上。
- 切勿在氣壓撐桿周圍繫上繩索等物品。
- 切勿在氣壓撐桿上懸掛任何物品。

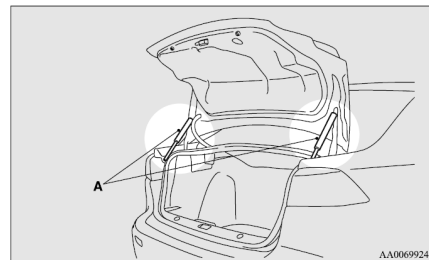

📖 備註

- 當行李箱蓋打開時行李室燈會亮起，當關閉時會熄滅。
- 在配備免鑰匙進入系統的車輛上，行李室燈會維持點亮一段時間，然後自動熄滅，以避免電瓶完全放電。參閱 9-22 頁的“燈光(室內燈等)自動切斷功能”。

■ 防盜警報系統

防盜警報系統的設計是用來避免車輛被非法進入。如果當車輛未使用免鑰匙進入系統或免鑰匙操作功能來開鎖而將車門打開，會警告附近的人員。

如果車門已經使用鑰匙(代替免鑰匙進入系統或免鑰匙操作功能)上鎖，則警報系統將不會作動。

● 防盜設定操作：

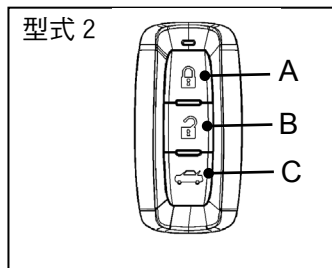
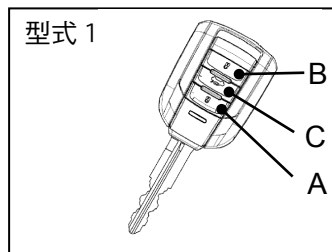

- A- 上鎖開關
- B- 解鎖開關
- C- 後行李箱開啟

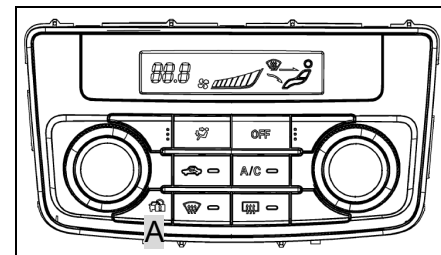

1. 將鑰匙從點火開關取下。
 2. 下車然後關上所有車門。
 3. 按下遙控中控的上鎖鍵，鎖上全部車門，方向燈閃一次，系統設定完成。(若車門未關妥時，車門不會上鎖，方向燈也不會閃。)
- 上鎖後車內 A/C 面板上的防盜指示燈(A)會閃爍，車內會有嗶嗶聲音警告音約 20 秒，在此期間若打開車門，防盜功能將取消，車外防盜喇叭也不會鳴叫。

 備註

- 如果使用遙控中控以外的方式 (例如用鑰匙或車門鎖鈕) 鎖上車門，系統將不會作用。
- 若車門未關妥(包含引擎蓋)，則按下上鎖鍵時，車門不會上鎖，方向燈也不會閃。
- 即使有人在車內打開車門，防盜警報系統也會作用。
- 最多可登錄 4 組遙控開關(組數增加時，上鎖時間相對會變長)。關於登錄額外遙控開關的詳細資訊請洽詢中華三菱體系服務廠。

● 解除系統操作

當系統處於系統設定完成狀態時，可以按下遙控中控的解鎖鍵，防盜系統會解除。

 備註

- 遙控中控的作用範圍大約為 6 公尺。即使在正確距離按下開關，也無法將車輛上鎖或開鎖，或者無法設定或解除防盜警報系統，表示電池電量可能已耗盡。請交由中華三菱體系服務廠更換電池。
- 如果按下解鎖鍵後約 30 秒內都沒有打開車門(包含尾門/引擎蓋)，將會再自動上鎖。然後進入系統設定完成狀態。

● 警報作動

當系統處於設定完成狀態時，如果使用遙控中控解鎖鍵以外的方式開鎖後打開任一車門、電動尾門或引擎蓋，警報器將會作動如下。

1. 警報會作動約 25 秒，危險警告燈會閃爍且防盜喇叭發出間歇性聲響約 25 秒。
2. 如果警報停止後，有任一車門、電動尾門或引擎蓋是打開的，則會再次作動車外警報。

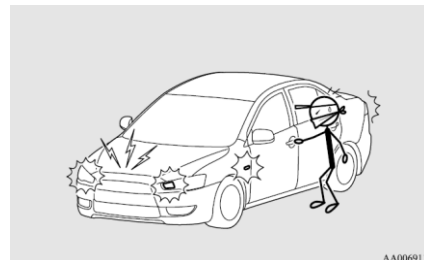

●解除警報作動

可以按下遙控中控的解鎖鍵方式停止警報的作動。

備註

- 若對防盜警報系統的設定有任何不明瞭之處，請洽詢中華三菱體系服務廠。

備註

- 在警報器作動期間，警報器會顯示多重資訊顯示幕的資訊螢幕上。

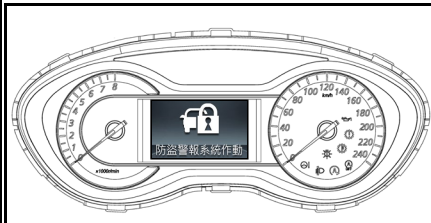

■電動窗控制

電動窗只有在點火開關轉到“ON”位置才會作用。

●電動窗控制開關

每一個車窗在相對應的開關作動時會打開或關閉。

駕駛側開關

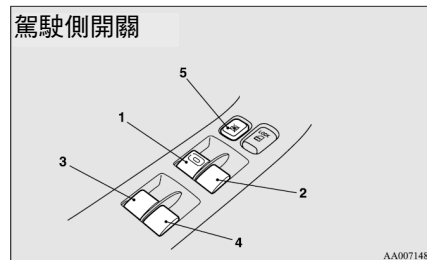

- 1- 駕駛側車窗
- 2- 前乘客側車窗
- 3- 左後車窗
- 4- 右後車窗
- 5- 車窗上鎖開關

警告

- 操作電動窗控制之前，先確認無障礙物(頭、手、手指等等)。
- 離開車輛時勿將鑰匙留在車內。
- 勿讓兒童(或其他無法安全地操作電動窗控制的人員)單獨留在車內或操作電動窗開關。

備註

- 引擎熄火狀態下反覆的操作將造成電瓶無電。儘可能在引擎運轉時操作車窗開關。

◆ 駕駛側開關

駕駛側開關可以操作所有的車窗。操作相對應的開關可以開啟或關閉車窗。

按下開關往下可以打開車窗，拉起開關可以關閉車窗。

如果駕駛側車窗的開關完全往下壓到底，車窗會自動地完全打開。如果您要停止車窗的移動，則將開關往上拉。

◆ 乘客側開關

乘客側開關可以用來操作相對應的乘客側車窗。

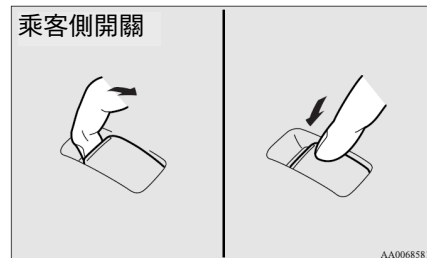

按下開關往下可將車窗打開，往上拉起開關可將車窗關閉。

◆ 車窗上鎖開關

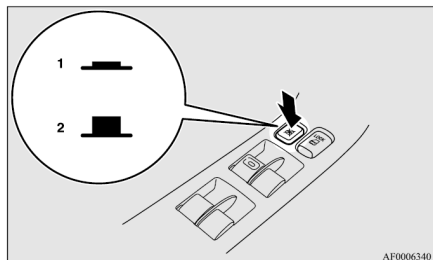

- 1- 上鎖
2- 開鎖

當操作此開關上鎖時，無法使用乘客側開關來打開或關閉車窗並且駕駛側開關無法打開或關閉駕駛側以外的任何車窗。

再按一次開關可以開鎖，即可以打開或關閉車窗。

上鎖開關作動時，駕駛側開關仍可操作駕駛側車窗。

警告

- 兒童可能會玩弄開關而造成頭或手被車窗夾住的危險。當車輛內有兒童時，請按下車窗上鎖開關以取消乘客側及後座開關作用。

● 計時器功能功能

點火開關關閉之後的 30 秒鐘之內駕駛側車窗可以打開或關閉。然而，一旦駕駛側車門或前乘客側車門打開之後，車窗無法操作。

備註

- 計時器功能作動期間從駕駛側開關可以打開前乘客側車窗與後車窗。

■ 天窗*(若有此配備)

天窗只有在點火開關轉到“ON”位置才可以操作。

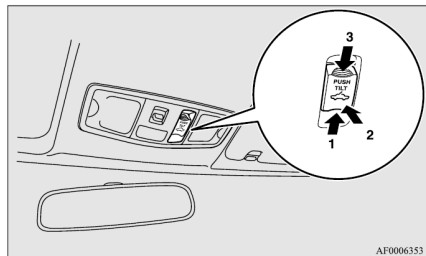

1- 打開

2- 翹起

3- 關閉、下傾

● 按下開關(1)打開

按下開關(1)天窗打開·按下開關(2)或(3)可以讓移動的天窗停止。

● 按下開關(3)關閉

若開關(3)按下之後天窗關閉。

● 按下開關(2)翹起

按下開關(2)天窗的後方往上升起用來通風。

● 按下開關(3)下傾

當開關(3)按下之後天窗下傾。

⚠ 警告

- 當車輛行駛期間勿將頭手伸出天窗開口。
- 勿讓兒童(或其他無法安全地操作天窗開關的人員)單獨留在車內或操作天窗開關。
- 操作天窗之前·先確認沒有人員會被夾住(頭、手、手指、等等)。

● 計時器功能

點火開關關閉之後的 30 秒之內天窗可以開啟或關閉。

然而·一旦駕駛側車門或前乘客側車門打開之後·天窗無法操作。

📖 備註

- 天窗在到達全開的位置之前會停止。
如果天窗在這種位置下行駛車輛·風的震動會比天窗完全打開時還小。
- 當離開無人看管的車輛時·先確認您已經關閉天窗並將鑰匙從點火開關中拔出。
- 天窗如果因為極寒冷的狀態下(下雪之後或極寒冷的天候)關閉·切勿嘗試將天窗打開。
- 切勿將過重的行李箱放置在天窗上或車頂開口端。
- 當天窗到達完全開啟或完全關閉位置時請將開關釋放。

 備註

- 當天窗開關作動時，如果天窗無法操作，則釋放開關並檢查是否有物品將天窗卡住。如果無被卡住，則交由中華三菱體系服務廠執行天窗檢查。
- 自行裝配車頂支架的車輛在翹起天窗時應特別注意。
- 當洗車或離開車輛時必須確認天窗已經完全地關閉。
- 洗車之後或下雨之後，要打開天窗之前先將天窗上的水擦乾。
- 在引擎靜止狀態下反覆的操作天窗會造成電瓶無電。儘可能當引擎運轉時再操作天窗。

● 防夾安全機構

如果關閉中的天窗夾到物體，天窗可能會自動再度打開。

在打開或是關閉天窗時，必須確認沒有人將頭、手伸出天窗外。

如果安全機構連續操作 5 次或以上時，就無法自動完全關閉天窗。此情況下，必須採取下列步驟：

1. 重複按下開關(2)，直到天窗在往上翹起的狀態。
2. 到達翹起的狀態後，按住開關(3)不放至少 3 秒鐘。
3. 再按一下開關(3)將天窗完全關閉。
4. 在按下開關(1)之後就可以完全打開，按下開關(3)就可以將天窗完全關閉。
5. 遵循這個動作就可以用正常的方式操作天窗。

 備註

- 如果車輛行駛中或是其他路面情況，導致天窗受到類似的物理震動，安全機制也有可能就會啟動。
- 避免在天窗快要完全開啟或是關閉前停止天窗的動作。如果操作上發生異常，請重複上述 1~4 步驟的程序。

 注意

- 防夾安全機構功能在天窗完全關閉前就會取消。如此才能讓天窗完全關閉。此時要特別留意手指勿被天窗夾到。
- 勿在天窗防水條(黑色橡皮)的周圍上蠟。如果防水條上蠟，則天窗的防水條無法保持防水的功能。

● 遮陽板

以手動方式開啟或關閉遮陽板。

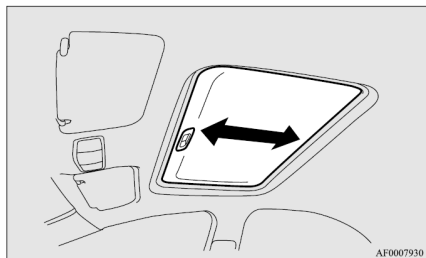

注意

- 當關閉遮陽板時注意勿夾到手。

備註

- 關閉遮陽板之前確定將天窗下傾。
- 當天窗打開時遮陽板無法關閉。

■ 座椅

1-前座椅

- 前後調整座椅位置 →P. 6-3
- 調整椅背 →P. 6-3
- 調整座椅高度(僅駕駛側) →P. 6-3

2-後座椅

- 向前摺疊椅背 →P. 6-4
- 扶手 →P. 6-4

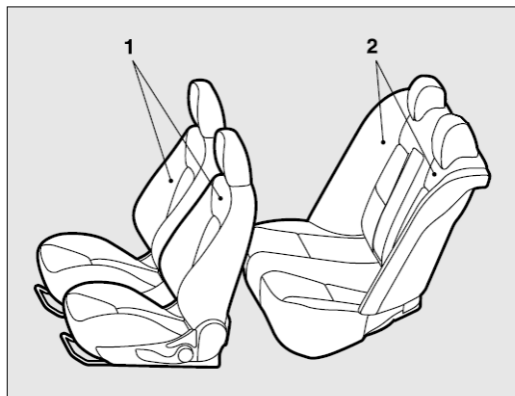

■ 座椅調整

調整駕駛座座椅讓您感到舒適，同時在保持清楚的視野，且還可以踩到踏板、操作方向盤與開關等等。

警告

- 行駛中時切勿調整座椅。否則可能會導致車輛失去控制並且造成意外。完成調整之後，請在不使用調整拉桿情況下以前後移動座位的方式，來確定座椅已鎖到定位。
- 禁止讓兒童或成人乘坐在車內沒有配備座椅與安全帶的區域。另外，確認所有乘客都已坐定位並且繫好安全帶，而且兒童要乘坐在兒童安全座椅上。

警告

- 為降低碰撞或緊急煞車時人員受傷的危險，在車輛行進中時，座椅的椅背應該隨時保持直立狀態。如果椅背傾斜，則安全帶所能提供的保護就會大大的降低。當椅背被傾斜時，乘客會滑到安全帶下方會有更大的危險，因而導致嚴重的傷害。

注意

- 確實由成人來調整座椅或在成人的監督之下以正確並安全的方式操作。
- 開車時，不要在您的背部與椅背之間放置襯墊或類似的物品，這會使得意外發生時頭枕的保護效果降低。
- 移動座椅時，請小心不要夾到您的手腳。

■ 前座椅

● 前後調整座椅位置

◆ 手動座椅

將座椅滑動調整桿往上拉，並且將座椅往前或往後滑動到您想要的位置，然後放開調整桿。

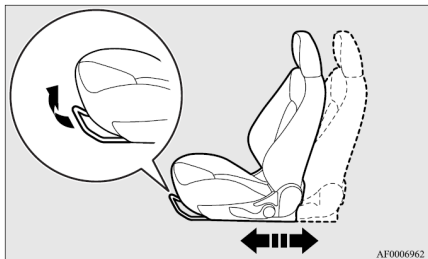

● 調整椅背

◆ 手動座椅

要將椅背傾斜時，請先稍稍將上半身向前傾，將椅背鎖桿往上拉，然後往後傾斜至舒適的位置並放開拉桿，椅背即可鎖到定位。

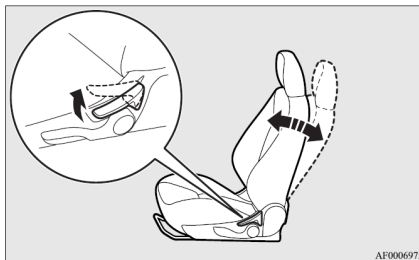

調整座椅高度(僅駕駛側)

◆ 手動座椅

請反覆的操作拉桿來上升或下降座椅。

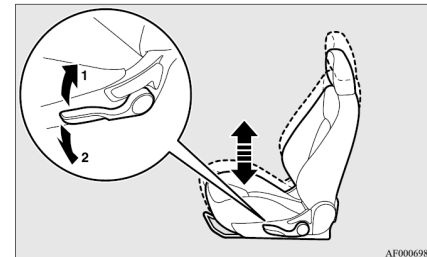

- 1- 上升
- 2- 下降

⚠ 警告

- 請在放開調整拉桿情況下嘗試前後移動座位，以確定座椅已被牢牢的鎖定。

⚠ 注意

- 椅背的傾斜機構安裝了彈簧，操作鎖桿時就可以將椅背回復到垂直的位置。使用拉桿時，貼近椅背或是用手握住拉桿來控制回復的動作。

■ 後座椅

● 向前摺疊椅背

乘客室與行李箱可藉由將後座椅背向前摺疊來連接在一起。此一功能對於攜帶長形物品非常有用。摺疊時，可拉起左及/或右釋放拉索(A)，然後將後座椅背向前摺疊。當將椅背恢復至原來的位置時，應確認椅背已確實鎖固。

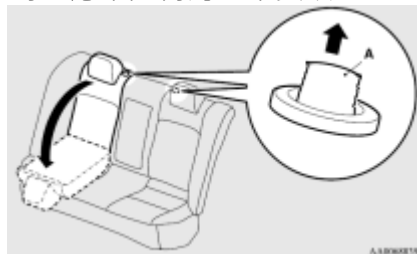

● 扶手

要使用扶手時，將扶手往下摺。要回復到原來的位置，將扶手往後推(推入椅背內)直到扶手與座椅平齊。

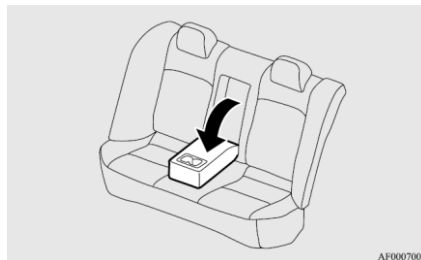

📖 備註

- 扶手的頂部表面含有一個杯架供後座乘客使用。請參閱第 9 章的“置杯架”。

■ 頭枕

⚠ 警告

- 頭枕若未定位，駕駛車輛會造成您與乘員在意外事故時，嚴重的傷害或死亡。要減少意外事故時嚴重的傷害，當座椅有人員乘坐時請隨時確認頭枕安裝在正確的位置。
- 切勿放置椅墊或類似的物品在椅背上。如此會增加您的頭部與頭枕之間的距離，不利於頭部的保護功能。

● 高度調整

調整頭枕高度使頭枕的中央盡量靠近眼睛的高度以減少撞擊時受到傷害的機會。

將頭枕往上移動來升高頭枕。將高度調整鈕(A)往箭頭的方向壓下，將頭枕往下移動來降下頭枕。調整之後，將頭枕往上下推動並確認頭枕已鎖住。

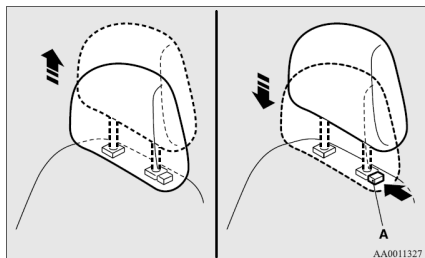

● 拆下

按下高度調整鈕(A)將頭枕往上拉出拆下。

● 安裝

確認頭枕朝向正確方向，然後依據箭頭所示的方向按下高度調整鈕(A)將頭枕插入椅背，並調整到適當高度且確認定位妥當。

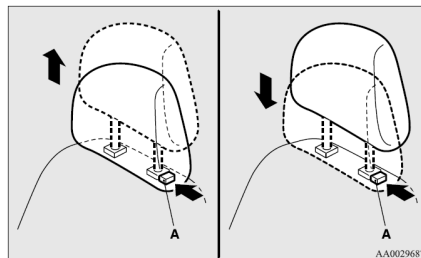

⚠ 注意

- 如圖中所示確認高度調整鈕(A)正確的調整(左圖)，並且抬高頭枕以確認不會脫離椅背。右圖的調整鈕未彈起，表示頭枕未定位妥當。

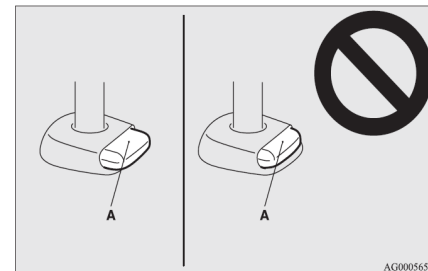

注意

- 座椅頭枕的形狀與大小不同。務必使用座椅提供的正確頭枕，且不可以錯誤的方向安裝頭枕。

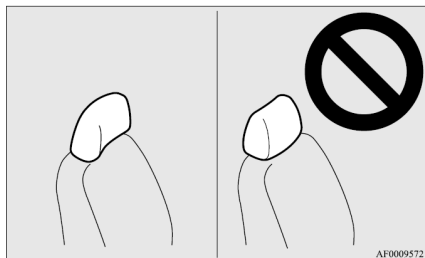

安全帶

行駛時最重要的就是要正確的繫上安全帶以便在意外事故中保護您與乘客。

駕駛側座椅或前乘客側座椅配備預縮式安全帶系統，這些安全帶的使用方式與傳統安全帶一樣。請參閱在第 6-10 頁的“預縮式安全帶系統與拉力限制器系統”。

警告

- 肩帶一定要放在肩膀上方並越過您的胸部，千萬不要將肩帶置於背後或繫在您手臂的下方。
- 一條安全帶只能一人使用，否則會造成危險。

警告

- 若將椅背調整至垂直位置，安全帶將可發揮最佳的防護功能。若是椅背傾斜，則乘員將有極大的可能性會由安全帶下方向前滑過，尤其是遭遇前方撞擊時，乘員可能會因為撞擊儀錶板或前座椅背而受傷。
- 駕駛人或搭乘車輛的每位成年人，以及所有身材能夠繫上座椅安全帶的兒童，都一定要繫上座椅安全帶，其他的兒童必須使用正確的兒童安全座椅。
- 安全帶使用時不可以扭曲。
- 使用者不可以改裝或增加任何會妨礙安全帶調整裝置或安全帶總成的鬆緊度調整。

警告

- 搭乘車輛時，即使您已繫上座椅安全帶也不要用手抱住孩童或讓兒童坐在您的腿上。否則會增加孩童在碰撞或緊急煞車時受重傷或致命的危險。
- 隨時將安全帶調整到適當位置。
- 隨時將腰部安全帶跨過您的腕骨繫上。



AA0002174

● 3 點式安全帶(緊急鎖定機構)

這類的安全帶不需要調整長度，繫上之後安全帶就會根據使用者的動作自行調整，但是在突然或是強大的撞擊時，安全帶就會自動鎖住來固定使用者的身體。

◆繫上安全帶

1. 握住安全帶的舌板並慢慢地拉出安全帶。

備註

- 當安全帶處於鎖住狀態時無法拉出，用力的拉一下安全帶然後讓其歸回原位，然後再一次緩慢的將安全帶拉出來。

2. 將安全帶的舌板插入固定扣直到您聽見“喀答”聲為止。

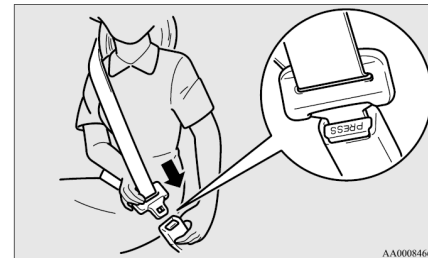

AA0008466

警告

- 腰帶部位務必要繞著腕骨附近，並儘量避免繫的太高，否則會增加碰撞時受重傷或死亡的風險。
- 繫上座椅安全帶時，安全帶絕不可以扭曲。

3. 輕輕地拉動安全帶來調整到您想要的鬆緊度。

◆ 解開安全帶

握住安全帶的舌板並且按下固定扣上的按鈕。

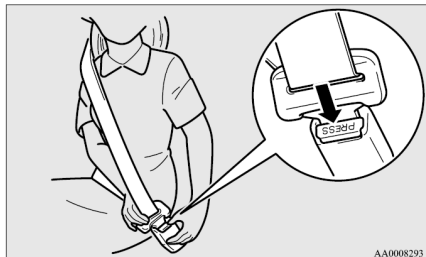

備註

- 當安全帶自動縮回時，握住安全帶的舌板並讓安全帶緩慢的縮回，否則將會損壞到車輛或人員。

● 駕駛側安全帶提醒器/警示燈與顯示符號

聲響與警示燈都是用來提醒駕駛人繫上安全帶。

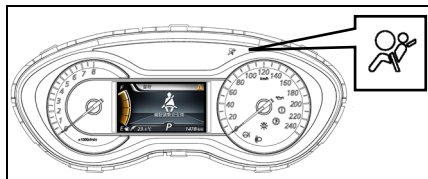

如果點火開關轉至“ON”位置而駕駛側安全帶未繫上，則警示燈閃爍以及聲響作動大約 6 秒來提醒您繫上安全帶。

如果車輛行駛中未繫上安全帶，點火開關轉到“ON”位置之後超過一分鐘，警示燈亮起並且反覆的閃爍，並且持續發出聲響。

大約 90 秒之後警示燈熄滅並且聲響停止。

如果安全帶仍然未繫上，每當車輛停止與再次起步時，警示燈/顯示符號與聲響會作動來提醒您繫上安全帶。當車輛行駛期間如果安全帶被拆開，警示燈將以相同的方式點亮，當安全帶繫上之後警示燈就會熄滅。

備註

- 同時，“繫上安全帶”顯示在多重資訊顯示幕中的資訊螢幕上。

● 可調式座椅安全帶固定座(前座椅)

安全帶固定座高度可以調整。

按下上鎖按鈕(A)時將安全帶固定座往下移動。要將安全帶固定座往上移動時，在不按下上鎖按鈕(A)的情況下將固定座向上滑動即可。

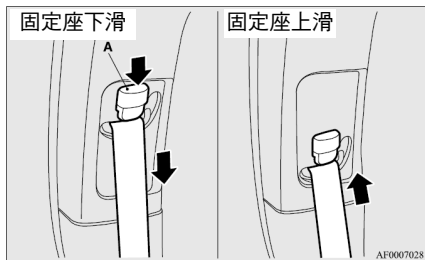

⚠ 警告

- 當調整安全帶固定座時，將固定座調整到適當高度的位置，如此安全帶才能與您的肩膀接觸而不會碰到您的頸部。

⚠ 注意

- 當快速的調整安全帶高度調整器時，可能會發生安全帶鎖死，無法拉出的情形產生，這是由於安全帶感應器判斷處於緊急煞車的情形中，而將安全帶鎖定，並非故障。

解除安全帶鎖定步驟：

1. 依安全帶拉出方向，用力向外拉(約十公斤以下)之後放鬆。
2. 放鬆後，左右搖晃安全帶，即可解除鎖定。
3. 如還是無法解除鎖定，請以電話聯絡中華三菱體系服務廠處理，請勿未繫安全帶行駛，以免觸法及發生危險。

■ 懷孕婦女使用安全帶

⚠ 警告

- 安全帶可以提供包括孕婦在內的車內乘員保護。因此孕婦乘車時也需繫上安全帶，以避免發生事故時，造成孕婦本身及胎兒的傷害。孕婦在使用安全帶時，務必將腰帶段平貼在大腿上方的髖骨部位，不得直接繞在腹部。若有任何疑問，請洽詢專業醫師。

■ 預縮式安全帶系統與拉力限制器系統 *(若有此配備)

駕駛側座椅或前乘客側座椅配備一組預縮器安全帶氣囊。

● 預縮器系統

當點火開關轉到“ON”或“START”位置而前方發生撞擊足以傷害到駕駛人與前乘客時，預縮器系統將立即各別的縮回安全帶，使安全帶發揮到最大的效果。

⚠ 警告

- 要從您的預縮式安全帶系統獲得最佳的結果，確認您有正確的調整座椅與繫上安全帶。

⚠ 注意

- 安裝任何音響設備或是在靠近預縮式安全帶或是地板控制台的維修都必須由中華三菱體系服務廠執行。因為這些作業會影響到預縮式安全帶系統。
- 如果您要將車輛報廢，請洽中華三菱體系服務廠。這樣做是很重要的，因為預縮式安全帶的意外擊發會導致傷害。

📖 備註

- 當車輛前方遭遇到嚴重的撞擊時，即使未繫上安全帶，預縮式安全帶也會作動。
- 預縮式安全帶的設計只能作用一次。預縮式安全帶已經作動之後，必須由中華三菱體系服務廠更換。

● SRS 警告

SRS 氣囊以及預縮式安全帶都共用相同的警示燈/顯示符號。請參閱在第 6-31 頁的“SRS 警示燈/顯示符號”。

● 拉力限制器系統

發生碰撞時，每個拉力限制器可以有有效的吸收安全帶所受到的負荷，將乘客所受到的撞擊降到最小。

■ 兒童安全防護

搭載兒童時，請依兒童的身材選用適合的兒童安全座椅。

依照政府法令規定：小客車附載幼童（指年齡在四歲以下，且體重在十八公斤以下之兒童。）應依下列規定方式乘坐，法令實施後未依規定乘坐時將會受罰。

1. 一歲以下或體重未達十公斤之嬰兒，應放置於車輛後座之嬰兒用臥床，使兒童平臥。（參考下頁圖 A）

2. 一歲以上至四歲以下，且體重在十公斤以上至十八公斤以下之幼童，應坐於車輛後座之幼童用座椅。（參考下頁圖 B）

3. 四歲以上至十二歲以下或體重逾十八公斤至三十六公斤以下之兒童，應坐於車輛後座並妥使用安全帶。

4. 每一安全椅以乘坐一位幼童為限。如因幼童體型特殊明顯無法依規定使用者，得選用適當之安全椅或使用適當之輔助椅墊，以使其能適當繫上安全帶。（參考圖 C）

請依照兒童的身高、體重，加裝適合及合格的兒童安全椅（指符合國家標準 CNS 11497 汽車用兒童保護裝置並經經濟部標準檢驗局檢驗合格，且標印有商品檢驗標識之安全椅），並繫上安全帶，乘坐於後座靠門側座位以確保安全。

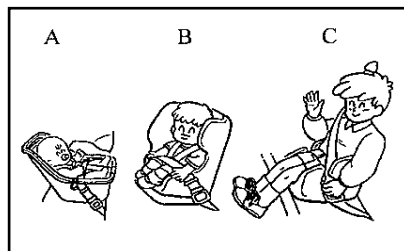

所有孩童需放置於適合他們年齡及體型之兒童安全座椅中，以獲得最大之保護。

備註

- 以上孩童乘坐依年齡、身高及體重之區分方式，若與政府法令規定有差異時，以政府法令規定為準。

當您的車輛有乘坐兒童時，兒童乘車時必須依照兒童的大小選擇適合的安全座椅乘坐。大部份的國家都有立法規定。有關前座椅乘坐兒童的法律規定會應國家而不同。建議您必須遵守相關的規定。

警告

- 請讓兒童坐在後座椅。
- 將兒童抱著是無法取代安全座椅。沒有使用正確的安全座椅會導致兒童嚴重傷害或是死亡。
- 每個安全座椅或是固定裝置限一個兒童使用。
- 極度危險！
前座椅有氣囊保護的車輛上切勿使用兒童安全座椅！

警告

- 安全座椅不得放置於前乘客座椅，因為氣囊充氣瞬間的力道將會撞擊兒童，造成極為嚴重甚至致命的傷害且會因違反政府法令規定而受罰。兒童安全座椅僅限放置於後座椅。

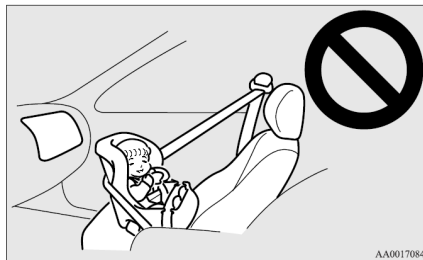

警告

- 兒童安全座椅應安裝在後座靠門側座位上；嚴禁安裝於前座<即使是將座椅往後退到底>，因為兒童若無受到適當防護設備之保護，可能會使兒童受到嚴重傷害或致死之危險，且會違反政府法令規定而受罰。

「依規定前排座椅禁止乘載嬰兒、幼童及兒童」



● 嬰兒與小孩

搭載嬰兒或幼童時，請務必遵守以下建議：

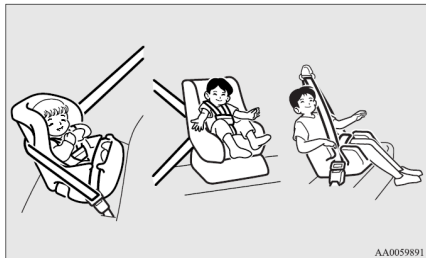

◆ 指示：

- 搭載嬰兒時，務必使用臥式嬰兒安全座椅。搭載幼童時，若是隨車安全帶可能會碰觸到幼童的頸部或臉部時，請使用坐式兒童安全座椅。

- 務必依照兒童的身高及體重選用適當的兒童安全座椅，並且需確定該兒童座椅可以穩固的安裝在座椅上。基於安全性的考量，兒童安全座椅務必裝置在後座椅上。
- 選購安全座椅時，務必先試著在後座椅上安裝，以確認是否能夠安裝牢固。受限於安全帶鎖扣位置及座墊形狀，某些廠商所製造的兒童安全座椅可能無法安裝穩固。
確實拉緊安全帶之後，若兒童安全座椅仍可輕易向前傾倒，或是左右搖晃，表示這種兒童安全座椅並不適用於本車輛，請選擇其他廠牌或型號。

⚠ 警告

- 安裝兒童安全座椅時，請務必依照製造廠商所提供的使用說明書。若違反使用手冊上的安裝說明，有可能會導致兒童遭受嚴重傷害。
- 兒童安全座椅安裝完成後，請試著前後左右搖晃看看，以確認是否牢固。若安全座椅安裝不牢固，萬一發生事故或是緊急煞車時，有可能對兒童或是車內乘員造成傷害。
- 如不需使用兒童安全座椅時，仍需以安全帶確實固定，或者乾脆拆下取出車外另行收藏，以免對兒童造成傷害。

● 較大的兒童

無法乘坐兒童安全坐椅的較大兒童必須坐在後座並且繫上安全帶。安全帶的腰帶部分必須繫在腹部髖骨之下。否則在發生意外事故時安全帶會壓迫在兒童的腹部並且造成傷害。

依據車輛中座椅的位置以及所配備的兒童安全座椅系統，兒童安全座椅可以連接到相關位置。

備註

- 以上孩童乘坐依年齡、身高及體重之區分方式，若與政府法令規定有差異時，以政府法令規定為準。
- 有關中華三菱汽車正廠零件的詳細資訊，請洽詢中華三菱體系服務廠。

● 安裝 ISO-FIX 兒童安全座椅系統到下固定座固定栓

◆ 下固定座位置

您的車輛的後座椅安裝有下固定座用來固定有 ISOFIX 接頭的兒童安全座椅系統。

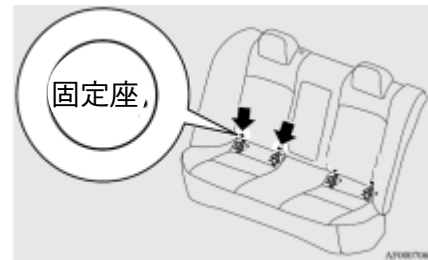

◆固定栓位置

位於後座椅頂部後面的後架上有 1 個接合點，以供固定兒童座椅繫帶之用。

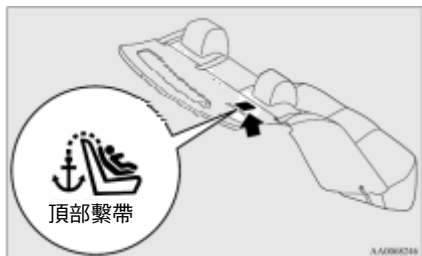

警告

- 兒童安全座椅固定座的設計只能保護正確安裝的兒童安全座椅。絕對不可以用來當作成人安全帶、或固定帶、或連接車輛上其它設備。

◆有 ISO-FIX 固定接頭的兒童安全座椅系統

ISO-FIX 兒童安全座椅系統的設計只適用於附有 ISO-FIX 下固定座的座椅。使用下固定座固定兒童安全座椅系統。不需要使用車輛的安全帶來固定兒童安全座椅系統。

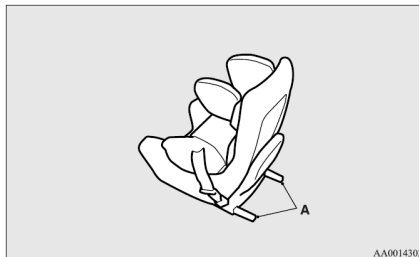

A：ISO-FIX 兒童安全座椅系統接頭

◆安裝

1. 清除接頭周圍的任何外物，並確認車輛的安全帶位於正常的收存位置。
2. 依據兒童安全座椅系統製造商的指示，將兒童安全座椅系統的接頭(A)推入插槽(B)。

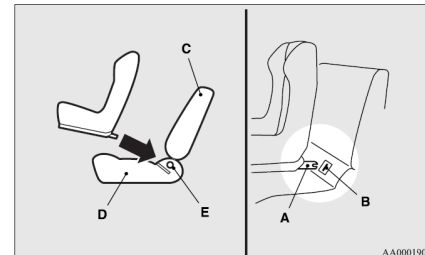

- A：接頭
- B：插槽
- C：車輛椅背
- D：車輛椅墊
- E：下固定座

3. 拆開您想要安裝兒童安全座椅位置的頭枕。
4. 如圖所示用手將蓋子向後拉，以便從繫帶環安裝點將蓋子打開。
5. 將兒童安全座椅系統繫帶掛鉤(F)的頂端固定至繫帶環托架(G)，並鎖緊固定繫帶的頂端使之鎖緊。

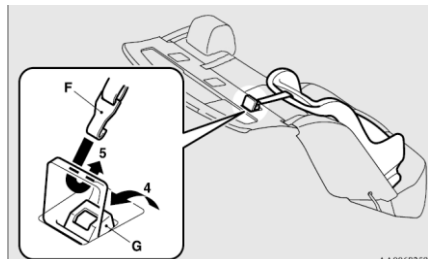

6. 往所有的方向推拉動兒童安全座椅系統以確認是否牢固的繫緊。

◆拆開
依據兒童安全座椅系統製造商指示拆開兒童安全座椅。

● 安裝兒童安全座椅系統到 3 點式安全帶(緊急鎖定機構)或腰帶

◆ 安裝：

1. 繫上安全帶來繫緊兒童安全座椅系統。
當您插入安全帶的舌板到固定扣時，確認有聽到“喀答”聲響。
2. 利用將帶身拉過安全帶的調整裝置來消除腰帶的鬆弛部份。
3 點式安全帶不需要長度調整，可使用鎖定夾(自購)來消除鬆弛的部份。
3. 往所有的方向推拉動兒童安全座椅，以確認是否牢密的繫緊。

⚠ 警告

- 針對某些型式的兒童安全座椅，必須使用鎖定夾(A)以避免在撞擊或車輛突然移動時人員受傷。
依據兒童安全座椅製造商的指示安裝與使用。
當兒童安全座椅被拆開時鎖定夾必須拆開。

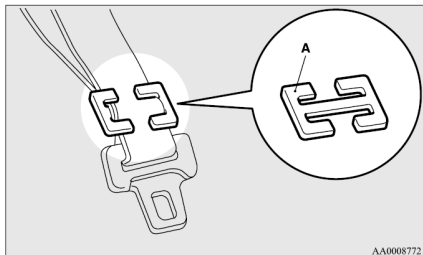

■ 安全帶檢查

- 檢查安全帶是否有傷口、磨損或是邊緣磨損，金屬部分是否有破裂或是變形。如果有缺陷更換安全帶總成。
- 骯髒的安全帶必須使用中性清潔劑在溫水中清潔。用水沖洗之後，將其陰乾。
不可將安全帶漂白或是染色，因為這會影響安全帶的特性。

⚠ 警告

- 發生碰撞後，應該請授權的中華三菱體系服務廠檢查所有座椅安全帶的組件，包括收縮器和相關硬體。建議您更換所有碰撞時使用的座椅安全帶，除非碰撞情況非常輕微，而且安全帶沒有損壞的情況，才可以繼續使用。

⚠ 警告

- 切勿自行修理或更換座椅安全帶總成的任何組件；這項工作只能由授權的中華三菱體系服務廠才能執行，否則可能會降低座椅安全帶的功效，並且在碰撞時造成人員受傷或致命。
- 一旦預先縮緊器作動之後，就無法重複使用，必須與收縮器一起更換。

■ 輔助保護系統(SRS)

- 氣囊* (若有此配備)

本單元將介紹有關駕駛座、前乘客座、側氣囊以及車窗氣囊的若干極為重要的事項。

SRS 駕駛座及前乘客座氣囊的功能在於輔助駕駛座及前乘客座安全帶的防護功能，當車輛遭遇嚴重正面撞擊時，提供駕駛人及前座乘員額外的頭部及胸部保護。

使用雙階段的 SRS 氣囊系統其駕駛座與前乘客座座椅的 SRS 氣囊都是由撞擊感知器(位於車輛的前方)及控制單元(位於車輛底板中央)所控制。

SRS 側氣囊的設計在正確的繫上安全帶時才有保護作用，可以保護駕駛人和前乘客座側面受到嚴重的撞擊時，免於的頭部與胸部傷害。

SRS 車窗氣囊的設計在正確的繫上安全帶時才有保護作用，可以保護駕駛人和前乘客座人員當側面受到嚴重的撞擊時，免於的頭部與胸部傷害。

SRS 絕對無法取代安全帶，為了能夠在各種型式的碰撞及事故中獲得最佳的保護，駕駛人及車內所有乘員都務必繫上安全帶(嬰兒及幼童需使用安全座椅，並且妥善固定在後座椅上)。

● 氣囊的作用原理

SRS 包含下列組件：

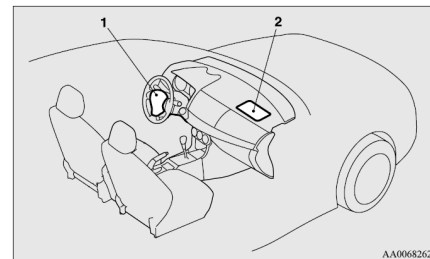

1- 氣囊模組(駕駛座)

2- 氣囊模組(乘客座)

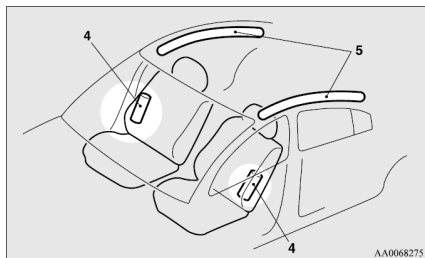

- 3- 側氣囊模組*
- 4- 車窗氣囊模組*

只有點火開關轉到 “ON” 或 “START” 位置氣囊才會作用。

氣囊充氣過程快速並且會產生巨大聲響，與釋放出煙霧與粉末。這些煙霧與粉末並沒有危險性，若是車輛失火，有呼吸道疾病的人，可能會暫時感受到化學品的刺激味道。如果情況許可的話，在氣囊膨脹之後請打開車窗通風。

氣囊展開之後會快速洩氣，所以只有極短暫的時間會影響視線。

⚠ 注意

- 氣囊膨脹非常快速且有力。某些狀況下，碰撞到展開的氣囊可能會造成輕微的割傷、擦傷或燙傷。

⚠ 警告

- 正確的坐姿是很重要的。當氣囊展開期間，如果駕駛側或前乘客側太靠近方向盤或儀表板，會造成嚴重的傷害或致命。氣囊膨脹非常快速且有力。如果駕駛與乘客都未坐好並且未繫上安全帶，則氣囊無法提供完全的保護，並且當氣囊膨脹時會造成嚴重的致命傷害。

⚠ 警告

- 切勿坐在座椅的邊緣或將您的腳部太靠近儀表板坐著，或頭部傾斜或胸部靠近方向盤或儀表板。切勿將雙腳或雙腿靠在儀表板。
- 嬰兒與小孩應坐在後座椅並使用適當的兒童安全座椅系統提供完全的防護。後座椅對於嬰兒與兒童是安全的裝備。

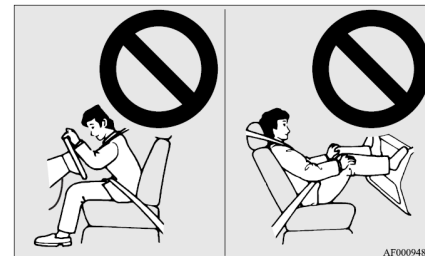

警告

- 搭載兒童時，請務必使用安全座椅。不得讓兒童站立靠在儀錶板，或者是由成人抱在懷中或大腿上。萬一發生事故，或是氣囊充氣時，他們將會遭受嚴重的傷害，甚至致死。兒童乘車時務必正確使用適合的安全座椅。參閱本車主手冊的“兒童安全座椅”章節。

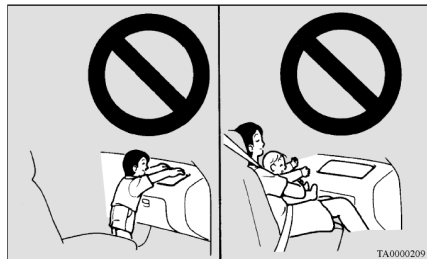

警告

- 非常危險！前座椅有氣囊保護的車輛上切勿使用兒童安全座椅！
- 安全座椅不得放置於前乘客座椅，因為會使兒童過於接近前乘客座氣囊。氣囊瞬間膨脹的力道將會撞擊兒童，造成極為嚴重甚至致命的傷害。兒童安全座椅僅限放置於後座椅。

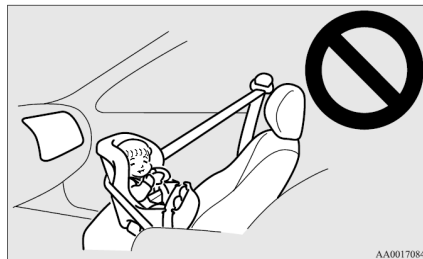

警告

- 對嬰兒及幼童而言，後座是最安全的位置。
- 兒童安全座椅應安裝在後座靠門側座位上；嚴禁安裝於前座 <即使是將座椅往後退到底>，因為兒童若無受到適當防護設備之保護，可能會使兒童受到嚴重傷害或致死之危險，且會違反政府法令規定而受罰。

警告

- 較大的兒童必須坐在後座椅，正確的繫上安全帶，如果需要使用適當高座墊的座椅。

- 安裝兒童安全座椅到有配備前乘客氣囊的車輛之注意事項



- 非常危險！
前座椅有氣囊保護的車輛上切勿使用兒童安全座椅！

- 駕駛座與乘客座前氣囊系統*(若有此配備)

駕駛座氣囊位於方向盤蓋的下方，前乘客座前氣囊則位於手套箱上方的儀錶板飾板內。

依據撞擊的程度駕駛座氣囊以兩種不同的速率膨脹。

即使前乘客座沒有乘員，駕駛座及前乘客座前氣囊仍會同時充氣。

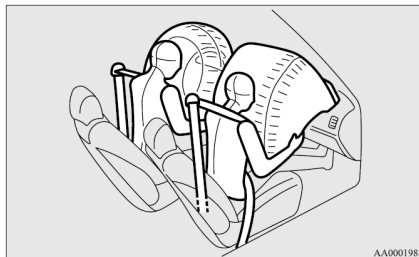

- 前氣囊引爆

- ◆ 前氣囊引爆時機

車輛遭受中等程度以上力道的正面撞擊時，前氣囊才會引爆充氣。典型的撞擊型態如下圖所示。

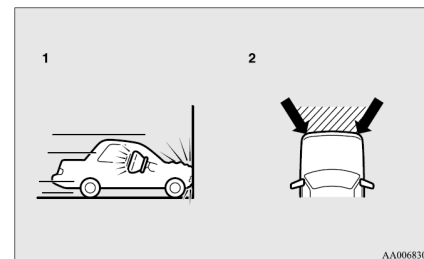

- 1- 以大約每小時 25 公里以上正面撞擊堅固的牆面。
- 2- 介於箭頭之間陰影的區域內中等的到嚴重的前方撞擊。

撞擊力道低於以上程度，前氣囊可能不會充氣。但是若車輛撞擊的物體會因為變形或移動而吸收撞擊力道(例如撞擊靜止中的車輛、柱子或護欄等)，則實際上使氣囊充氣的最低撞擊力道門檻可能需要更高。

由於發生前方正面撞擊時，乘客身體很容易會向前衝，因此請隨時繫上安全帶。安全帶可以在氣囊開始充氣的初期，協助乘員在身體與方向盤或儀錶板之間維持適當的安全距離。氣囊在充氣初期具有極大爆發力，因此極可能會造成嚴重甚至致命的傷害。

切記，座椅安全帶是車輛最主要的撞擊防護設備，而 SRS (輔助保護系統) 僅限於提供輔助保護功能，因此基於您與所有乘員的安全考量，乘車時請務必繫上安全帶。

◆當下列狀況下前氣囊可能不會引爆

為了保護車內乘員，車身上設計有吸撞結構，因此當車輛遭遇某些特定狀況的前方撞擊時，氣囊可能不會充氣(有時車身可能因為吸收撞擊力道的因素而明顯變形)。在這種狀況下，不論車身變形或受損狀況是否嚴重，氣囊可能都不會充氣。

如圖所示是氣囊可能不會充氣的幾種典型狀況。

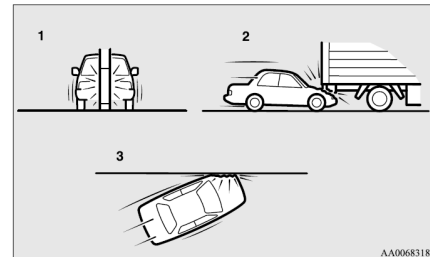

- 1- 當碰撞電線杆、樹木或其它狹窄的物體
- 2- 車輛衝到卡車後下方的碰撞
- 3- 傾斜角度的碰撞

因為前氣囊不會在所有碰撞的情況下保護乘客，所以請務必適當的繫上座椅安全帶。

◆前氣囊在下列狀況下不會展開
下圖所示之狀況下，前氣囊不會展開。

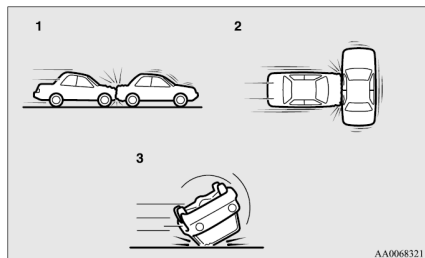

- 1- 後端撞擊
- 2- 側邊撞擊
- 3- 車輛翻滾

因為前氣囊不會在所有碰撞的情況下保護乘客，所以請務必要適當的繫上座椅安全帶。

◆ 前氣囊可能引爆的狀況

當車輛底部遭受中等程度以上的撞擊(底盤受損)時，氣囊有可能會充氣。如圖所示為幾種典型狀況。

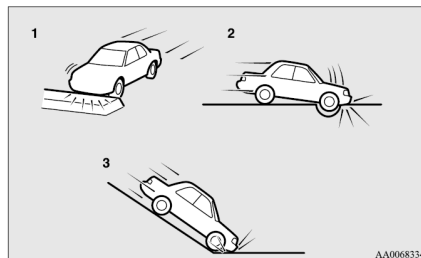

- 1- 碰撞到突起的中央分隔島或路緣
- 2- 車輛行經深洞或凹洞
- 3- 車輛在陡峭的斜坡往下行駛時撞擊到地面

由於當車輛遭遇如圖所示的撞擊時，氣囊可能會充氣，同時您的身體也極可能會向前傾，因此乘車時務必正確繫上安全帶。

安全帶可以在氣囊開始充氣的初期，協助乘員的身體與方向盤或儀錶板之間維持適當的安全距離。氣囊在充氣初期具有極大爆發力，一旦接觸將會造成極為嚴重甚至致命的傷害。

某些不預期的撞擊會讓乘客很容易移位，且氣囊可能會展開，所以請務必繫緊安全帶。

安全帶能夠在氣囊展開的第一階段讓您與方向盤及儀錶板之間保持安全的距離。

警告

- 不得在方向盤蓋或手套箱上方黏貼任何物品，例如徽章或飾品，萬一氣囊充氣，這些物體可能會撞擊乘員，造成意外傷害。
- 切勿在擋風玻璃下方安裝或放置任何配件。這些物體可能會影響氣囊充氣作用，或者在氣囊充氣時撞擊乘員，造成意外傷害。

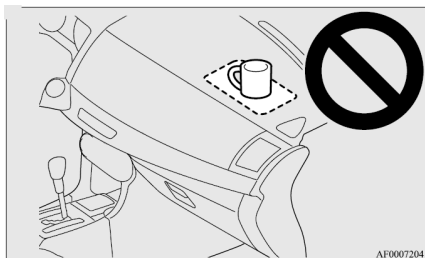

警告

- 切勿將行李、寵物或任何物品放在氣囊與駕駛座或前面乘客座椅之間，因為這樣會影響氣囊的功效，或者在氣囊膨脹時造成人員重傷或致命。
- 切勿把附件裝接至駕駛側儀錶板的下側部位。上述物品會導致駕駛人的膝部氣囊*無法正常充氣展開，或在氣囊展開時使此等物品飛擲而使乘客受到重傷。

警告

- 不可在駕駛者或前座乘員身體與氣囊之間放置任何行李、寵物或其他物品。否則會影響氣囊的功能或是在氣囊充氣時發生意外。
- 氣囊剛充氣後，氣囊相關組件會變得高熱，此時請勿碰觸，以免灼傷。

警告

- 氣囊僅能充氣一次。一旦氣囊充氣過後，就無法再發揮功能，因此必須予以更換。並且須委由中華三菱體系服務廠人員徹底檢查相關組件的功能。

● 側氣囊系統*(若有此配備)

側氣囊(A)安裝於駕駛側與前乘客側椅背。

側氣囊的設計即使前座椅無乘客，只要車輛遭受側邊撞擊時，側氣囊就會展開。

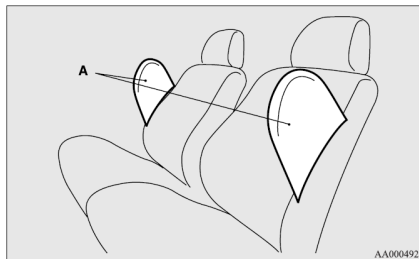

如圖所示的標籤是黏貼於有側氣囊的椅背。

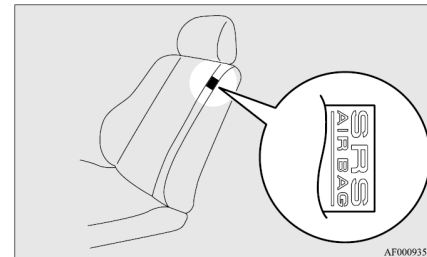

● 車窗氣囊系統*(若有此配備)

車窗氣囊安裝於前及後車門柱與車頂軌架上。車窗氣囊的設計即使前座椅或後座椅無乘客只要車輛遭受側邊撞擊時就會展開。

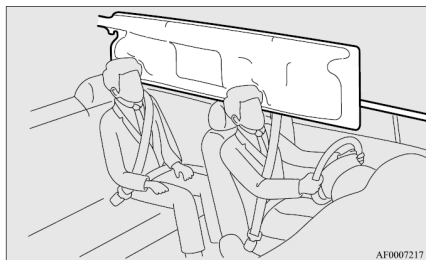

● 側氣囊與車窗氣囊的展開

- ◆ 側氣囊與車窗氣囊在下列狀況下可能展開...

側氣囊與車窗氣囊的設計是當車輛的乘客室中央遭受到中等到嚴重的側邊撞擊時展開。其一般的狀況如圖所示。

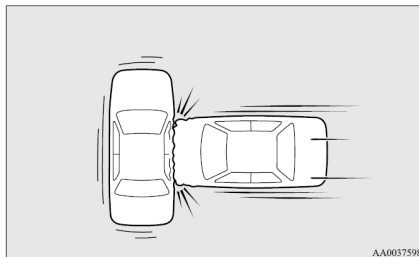

您車輛的安全帶是在撞擊您最基本的保護裝置。SRS (輔助保護系統)側氣囊與車窗氣囊的設計只是提供額外的保護。因此，為了您與所有乘客的安全，請務必要繫上座椅安全帶。

- ◆ 側氣囊與車窗氣囊在下列狀況下可能不會展開...

在某些型式的側邊撞擊之下，車輛車身結構的設計，會吸收震動力以保護乘客避免受傷。(車輛車身的側邊部位會在撞擊時明顯地變形)。在這種狀況下，側氣囊與車窗氣囊因為車身的變形與損壞而不會展開。

圖中所示為一些典型的範例。

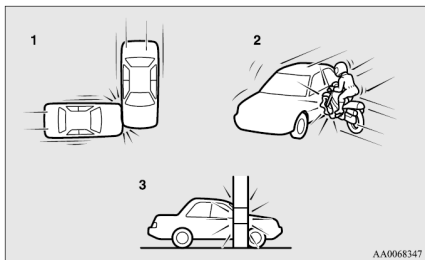

- 1- 遠離乘客室部位的側邊撞擊
- 2- 摩托車或其它類似的小型車輛撞擊車輛的側邊
- 3- 撞擊電線杆，樹木或其它狹窄的物體

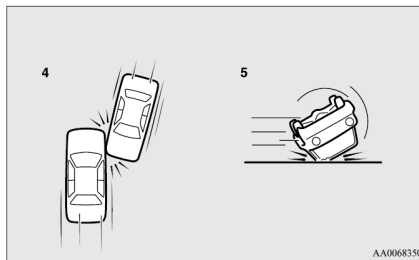

- 4- 斜邊側撞
- 5- 車輛翻滾

因為側氣囊與車窗氣囊不會在所有碰撞的情況下保護乘客，所以請務必要適當的繫上座椅安全帶。

◆ 側氣囊與車窗氣囊在下列狀況下不會展開...

如圖所示，側氣囊與車窗氣囊不會在所有碰撞的情況下展開來保護乘客。

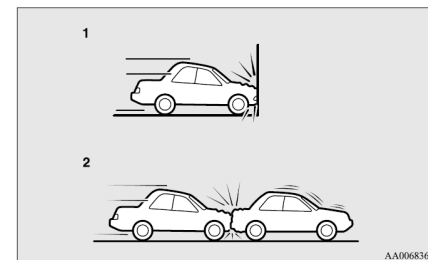

- 1- 正面撞擊
- 2- 後端撞擊

因為側氣囊與車窗氣囊不會在所有碰撞的情況下保護乘客，所以請務必要適當的繫上座椅安全帶。

⚠ 警告

- 側氣囊與車窗氣囊的設計是在某種程度的側邊撞擊時用來輔助駕駛側與乘客側安全帶。因此必須隨時正確的繫上安全帶，並且駕駛與乘客都必須坐正並且不可以傾靠車窗或車門。
- 側氣囊與車窗氣囊膨脹的力量很大。為了減少側氣囊與車窗氣囊展開時嚴重的傷害或人員致命的傷害，駕駛與乘客不可以將手臂伸出車窗，並且不可以傾靠車門。



⚠ 警告

- 為了減少側氣囊展開時的傷害，切勿讓任何後座乘員特別是兒童，依靠在前座椅的椅背。
- 切勿在座椅的前方 - 前座椅的背後放置任何物品。否則會阻礙正常的側氣囊膨脹，並且在側氣囊展開時會造成物品拋出而受到傷害。
- 切勿在前座椅的椅背上放置貼紙，標籤或額外的裝飾品。否則會阻礙正常的側氣囊膨脹。
- 切勿在有側氣囊的座椅上安裝椅套。切勿覆蓋住有側氣囊的座椅。如此會阻礙正常的側氣囊膨脹。

⚠ 警告

- 切勿在車窗氣囊(B)作動範圍的零件上，例如前擋風玻璃，側窗玻璃，前與後車柱以及車頂側邊或握把上安裝麥克風(A)或任何其他的裝置或飾品。當車窗氣囊膨脹時，麥克風或其它裝置或物品將用力的拋出或車窗氣囊可能無法正確的作動，而造成傷亡或嚴重的傷害。

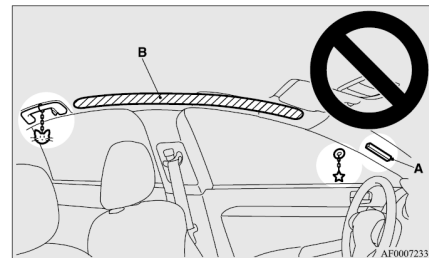

⚠ 警告

- 切勿放置衣架或任何重物或尖銳的物品到外套掛鉤上。如果車窗氣囊作動，任何這類的物品會被強大的力量推出並會阻礙車窗氣囊正確的膨脹。請直接將外套掛在外套掛鉤上(不要使用衣架)。確認掛鉤上的外套口袋中沒有重物或尖銳的物品。
- 即使兒童坐於兒童安全座椅中，切勿讓兒童傾靠或接近前車門。兒童的頭部也不可以傾靠或接近側氣囊與氣簾所在的位置。如果側氣囊與車窗氣囊膨脹時會發生危險。未遵照這些指示會對兒童造成嚴重的或致命的傷害。

⚠ 警告

- 建議在側氣囊與車窗氣囊系統組件周圍的工作，必須交由授權的中華三菱體系服務廠執行。

SRS 警示燈/顯示符號

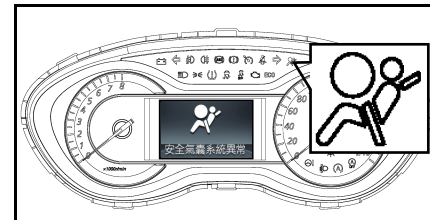

若 SRS 系統故障時，警示燈會亮起且“安全汽囊系統異常”會顯示在多重資訊顯示幕的資訊螢幕上。

正常狀況下，當點火開關轉到“ON”位置時警示燈必須亮起，幾秒鐘後熄滅。

當 SRS 氣囊及預縮式安全帶系統作動時，警示燈會持續亮起。

SRS 氣囊警示及預縮式安全帶系統警示共用警示燈/顯示符號。

⚠ 警告

- 若警示燈/顯示符號如所示出現，則系統可能故障。在這種情況下，撞擊時 SRS 氣囊或預縮式安全帶系統可能無法適當地作用，必須交由授權的中華三菱體系服務廠來處理：
 - 即使當點火開關轉到“ON”位置，警示燈不亮或幾秒鐘後持續點亮
 - 當行駛期間警示燈亮起
 - 當行駛期間警告顯示符號出現

● SRS 維修

整個 SRS 氣囊系統及預縮式安全帶系統必須在使用 10 年後，委由中華三菱體系服務廠人員徹底檢查相關組件的功能。

⚠ 警告

- 任何 SRS 系統及其週邊組件的維修或保養工作務必交由中華三菱體系服務廠人員實施。切勿由其他人員進行 SRS 系統的檢查、保養或維修工作。同時，除了中華三菱體系服務廠之外，不得讓任何人處理或丟棄 SRS 系統任何組件。
- 處理 SRS 系統任何組件時，若稍有疏忽，就可能會導致氣囊意外充氣，或者使氣囊失效。並有可能會導致嚴重的傷害。

⚠ 警告

- 切勿自行改裝車輛方向盤、座椅安全帶或是任何 SRS 組件。像是更換方向盤、改裝前保險桿或車身結構都可能影響 SRS 系統的功能，並可能會導致意外傷害。
- 若車輛遭受前方撞擊，但是氣囊並沒有充氣，請於事後委由中華三菱體系服務廠人員徹底檢查氣囊系統的狀況，並視狀況更換受損組件，以確定 SRS 系統功能是否正常。
- 如果您的車輛有任何的損壞，請交由授權的中華三菱體系服務廠檢查 SRS 系統，以確保系統正常運作。
- 在有側氣囊的車輛，切勿改裝您的前座椅、中央車柱及中控台。如此會影響 SRS 的功能並導致傷害。

 警告

如果您發現靠近側氣囊的座椅織物、前、後車柱以及車頂側軌有任何的刮傷、破裂或損壞的部份，您必須交由授權的中華三菱體系服務廠檢查 SRS 系統。

 備註

- 當您將車輛所有權移轉給其他人時，請告知新車主，此車配備 SRS 系統，並請車主參考使用手冊中相關的資料。
- 如果您的車輛必須報廢，請依當地法規的規定處理，並洽請中華三菱體系服務廠，安全地拆下氣囊系統。

● AWS 事故警示燈號

當 SRS 輔助氣囊作動時，危險警告燈會自動亮起並閃爍，提醒周圍來車，以降低發生二次碰撞的機率。

■ 儀錶

1 2 3 4

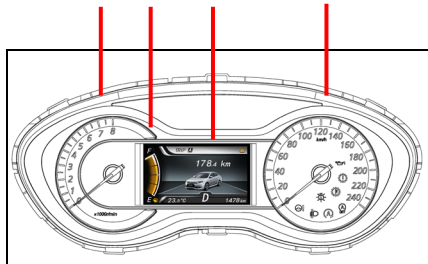

- 1 - 轉速錶 → P.7-1
- 2 - 燃油錶 → P.7-3
- 3 - 多功能資訊顯示區 → P.7-8
- 4 - 速率錶 → P.7-1

● 速率錶

◆ km/h 的顯示
速率錶用來顯示車輛的行駛時速 (km/h)。

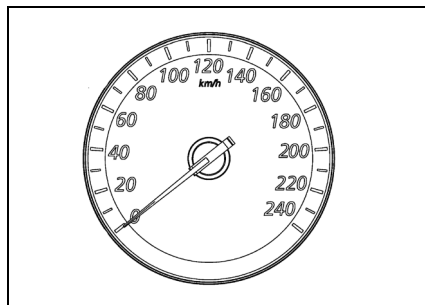

● 轉速錶

轉速錶用來顯示引擎每分鐘的轉速 (rpm)。轉速錶可以幫助您獲得更經濟的駕駛，也可以警告您引擎轉速過快 (紅色區：6500rpm 以上)。

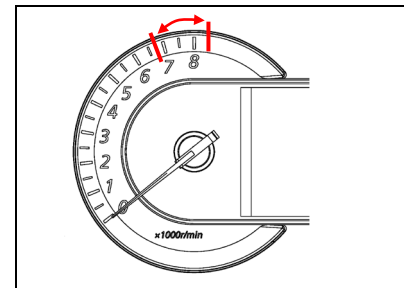

⚠ 注意

- 開車的時候不可讓轉速錶指針升到紅色區域 (引擎轉速過高)。

■ 多功能資訊顯示器

多功能資訊顯示器在 IG ON 時可以顯示下列資訊：里程錶/旅程錶、排檔桿位置、剩餘油量、車外溫度。若壓按多功能資訊幕開關則可切換顯示旅程錶、保養提示、引擎溫度、可續航里程、平均油耗、平均車速、功能設定、警告訊息、倒車輔助警示畫面。

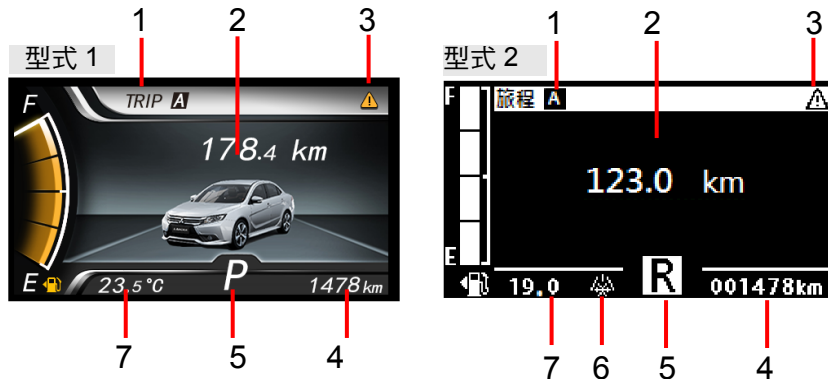

*有警告訊息出現，位置 3 會出現 “!” 符號

- | | |
|---------------|------------------|
| 1 - 功能資訊文字顯示區 | 2 - 功能資訊圖形/數值顯示區 |
| 3 - 警告顯示幕 | 4 - 里程錶 |
| 5 - 排檔桿位置顯示幕 | 6 - 結凍警報圖形顯示 |
| 7 - 車外溫度顯示顯示幕 | |



- 可以改變平均油耗單位、溫度單位、顯示語言以及其他設定。
參照第 7-18 頁的 “改變功能設定(點火開關 “ON” 時)”。
- 顯示幕會因點火開關是 “OFF” 或 “ON” 而不同。
參照第 7-5 頁的 “資訊螢幕(點火開關 “OFF” 時)”。
參照第 7-29 頁的 “警告顯示列表(點火開關 “OFF” 時)”。
參照第 7-7 頁的 “資訊螢幕(點火開關從 “OFF” 轉到 “ON” 時)”。
參照第 7-8 頁的 “資訊螢幕(點火開關 “ON” 時)”。
參照第 7-31 頁的 “警告顯示列表(點火開關 “ON” 時)”。

● 多功能資訊幕開關

可透過按壓位於儀表板左側的『多功能資訊幕開關』，切換多功能資訊顯示器顯示資訊。

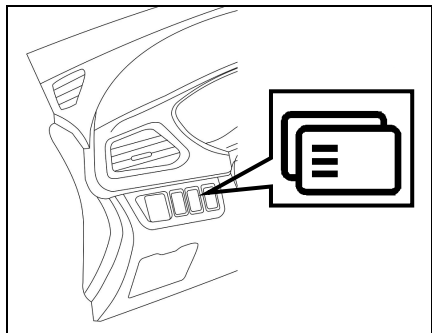

顯示幕出現 “!” 符號。若您按下『多功能資訊幕開關』並且從警告顯示幕回到之前的螢幕，右上方就會顯示 “!” 號。參照第 7-6 頁 “回到警告顯示之前的螢幕”。如果顯示幕出現了其他的警告，這個符號也會顯示。在消除了造成警告顯示的原因之後，“!” 號就會自動消失。



備註

- 顯示 “!” 號時，警告顯示幕會在資訊螢幕上重新顯示。
- 參照第 7-5 頁的 “資訊螢幕 (點火開關 “OFF” 時)”。
- 參照第 7-8 頁的 “資訊螢幕 (點火開關 “ON” 時)”。

● 資訊螢幕(點火開關 “OFF” 時)

每當您輕輕按下『多功能資訊幕開關』時，顯示幕就會以下列順序切換。

型式 2 為例

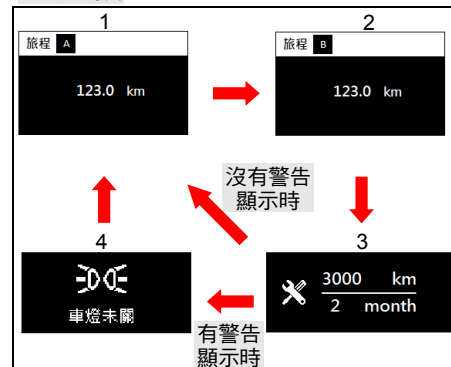

- 1 - 旅程錶 **A**
- 2 - 旅程錶 **B**
- 3 - 保養提示
- 4 - 警告顯示幕重新顯示

● 里程錶/旅程錶

每當您輕按『多功能資訊幕開關』時，顯示幕就會切換。

旅程錶 **A** → 旅程錶 **B** → 保養提示 → 警告顯示幕 → 旅程錶 **A**

◆ 里程錶

里程錶用來顯示行駛的距離。

◆ 旅程錶

旅程錶指出在兩點之間所行駛的距離。

旅程錶 **A** 與旅程錶 **B** 的使用例子。

可以測量兩個目前所行駛的距離，使用旅程錶 **A** 測量從家裡開始到現在的距離，使用旅程錶 **B** 測量從路上特定點開始到現在的距離。

旅程錶重設

若要將顯示器重設，按住多功能資訊幕開關兩秒以上。如此只會將目前顯示的數值重設。

範例

如果顯示的是旅程錶 **A**，只有旅程錶 **A** 會被重設。



備註

- 若沒有警告顯示，切換順序是：旅程錶 **A** → 旅程錶 **B** → 保養提示 → 旅程錶 **A**。
- 旅程錶 **A** 與 **B** 最高都可以計數到 999.9 km。當旅程錶超出 999.9 km 時，就會回到 0.0 km。
- 將電瓶端子拆下時，旅程錶顯示 **A** 與 **B** 的記憶就會消除，而顯示也會回到 0.0 km。

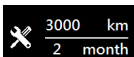

保養提示

這顯示出距離下次定期檢查所剩的距離與月數。

參照第 7-15 頁 “保養提示”。

● 中斷顯示幕(點火開關 “OFF” 時)

要發布訊息時，例如燈光提醒，會發出警報聲而且多功能資訊顯示幕會切換到警告顯示幕。參照適當的頁面並且採取必要的措施。在消除了造成警告顯示的原因之後，警告顯示就會自動消失。參照第 7-29 頁的 “警告顯示列表(點火開關 “OFF” 時)”。

型式 2 為例

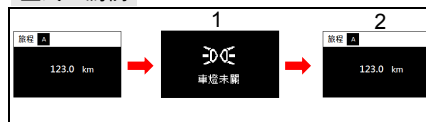

1 - 產生資訊

2 - 消除成因後

◆ 回到警告顯示之前的螢幕
即使警告顯示的原因沒有消除，您也可以回到顯示警告訊息之前所顯示的螢幕(例如：旅程 A)。如果您按下『多功能資訊幕開關』，顯示幕就會切換到顯示警告訊息之前所顯示的螢幕，並且顯示 “!” 號。

型式 2 為例

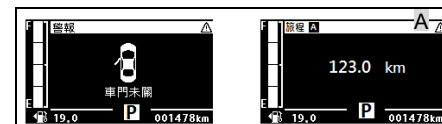

A - “!” 號

重新顯示警告顯示幕

顯示 “!” 符號時，若您輕按多功能資訊幕開關幾次，就會重新顯示您切換掉的警告顯示幕。

參照第 7-5 頁的 “資訊螢幕(點火開關 “OFF” 時)”。

● 車門未關警告顯示幕(點火開關 “OFF” 時)

若是任一扇車門或是行李箱蓋沒有完全關閉，螢幕會顯示出開啟的車門或是行李箱蓋。

型式 2 為例



車門開啟(上圖為左前門開啟)

● 資訊螢幕(點火開關從 “OFF” 轉到 “ON” 時)

當點火開關轉到 “ON” 時，顯示幕會以下列順序切換。

型式 2 為例

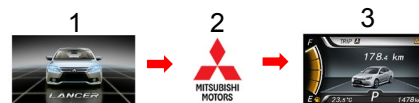

◆系統檢查螢幕

當點火開關轉到“ON”時，系統會進行檢查：

- 1- 資訊螢幕會依左欄順序顯示。
- 2- 指示燈與警告燈會先全部亮起，再依檢查結果熄滅或亮起。
- 3- 速率錶與轉速錶的指針會作動，再回到原始位置。



備註

- 系統檢查螢幕顯示會因為配備而不同。

◆保養提示

定期檢查的時間來到時，“保養提醒”會在點火開關“ON”螢幕顯示後的幾秒顯示出來，請參照 P.7-15 “保養提示”單元。

型式 1



型式 2



● 資訊螢幕 (點火開關“ON”時)

每當您輕輕按下多功能資訊幕開關時，顯示幕就會以下列順序切換。

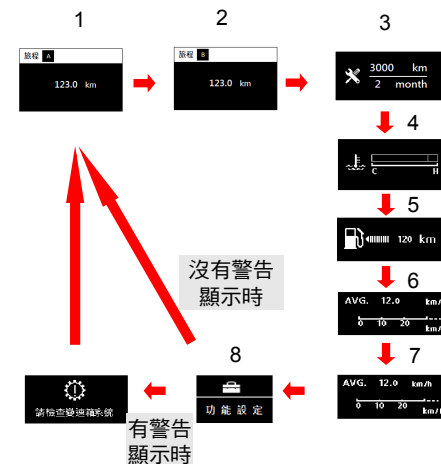

- 1 - 旅程錶 **A**
- 2 - 旅程錶 **B**
- 3 - 保養提示
- 4 - 引擎溫度
- 5 - 可續航里程
- 6 - 平均油耗
- 7 - 平均車速
- 8 - 功能設定

(警告畫面/倒車輔助警示畫面)



備註

- 操作多功能資訊幕開關之前務必將車輛停在安全的地方。參照第 7-18 頁 “改變功能設定(點火開關 “ON” 時)”。
- 當有資訊要發布時，例如系統錯誤，會發出警報聲並且切換螢幕顯示。
參照第 7-12 頁 “中斷顯示幕 (點火開關 “ON” 時)”。



里程錶/旅程錶

操作方法與點火開關

“OFF” 時相同。

更多細節請參照第 7-4 頁

“里程錶/旅程錶”。

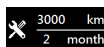

保養提示

這顯示出距離下次定期保養所剩的距離與月數。參照第 7-15 頁 “保養提示”。



引擎冷卻液溫度顯示

這顯示出引擎冷卻液溫度。

如果冷卻液過熱，引擎冷卻液溫度顯示幕會自動出現而且 “” 也會閃爍。

行駛時要注意引擎冷卻液溫度顯示。



注意

- 如果引擎過熱，顯示幕會被一個警告顯示中斷。然後引擎冷卻液溫度顯示幕會出現而且 “” 也會閃爍。在這種情況下，條狀圖位在紅色區域。請立刻將車輛停在安全的地方並且採取必要的措施。參照第 4-5 頁 “引擎過熱”。



駕駛範圍顯示

這顯示出剩餘燃油大概的行駛範圍(您還可以行駛多少公里或英哩)。

當行駛範圍低於約 50 km (30 英哩)時，就會顯示 “---”，請儘快加油。



備註

- 剩餘距離是依據之前的油耗數據得來，實際距離會因為行駛狀況而不同(道路狀況、行駛方式等等)。拆下電瓶端子時，之前的油耗數據就會被消除，會顯示出不同於之前的數值，請將顯示的距離視為概略的參考。
- 加油的時候，行駛範圍顯示就會更新。
然而如果您只加了少量的油，就無法顯示正確的數值。請儘可能將油箱加滿。
- 只有在很少的情況下，當您將車輛停在極陡斜的路面時，顯示的行駛範圍數值會改變。這是因為燃油在油箱裡面的移動所造成的，這不是發生故障。



備註

- 顯示設定可以改變成偏好的單位(公里或英哩)。參照第 7-18 頁 “改變功能設定(點火開關 “ON” 時)”。

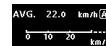

平均速度顯示

這顯示出從上次重設到目前時間的平均速度。有下列兩種模式設定。有關平均速度顯示設定的方法，請參照第 7-18 頁 “改變功能設定(點火開關 “ON” 時)”。

◆手動重設模式

- 在顯示了平均速度時，若您按住多功能資訊幕開關，就會重設那時的平均速度。
- 將點火開關從 “ACC” 或是 “LOCK” 切換到 “ON” 時，模式設定會自動從手動切換到自動。

◆自動重設模式

- 在顯示了平均速度時，若您按住多功能資訊幕開關，就會重設那時的平均速度。
- 若是點火開關在 “ACC” 或是 “LOCK” 約 4 小時以上，平均速度顯示就會自動重設。



備註

- 無法測量到平均速度時就會顯示 “--”。
- 原始(預設)設定是 “自動重設模式”。
- 可以將顯示設定改變到偏好的單位(km/h 或是 mph)。參照第 7-18 頁 “改變功能設定(點火開關在 “ON” 時)”。
- 若是拆下電瓶，平均速度顯示的手動重設模式或是自動重設模式的記憶就會消除。

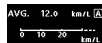

平均油耗顯示

這顯示出從上次重設到目前時間的平均油耗。有下列兩種模式設定。有關平均油耗顯示設定的方法，請參照第 7-18 頁 “改變功能設定(點火開關 “ON” 時)”。

◆手動重設模式

- 在顯示了平均油耗時，若您按住多功能資訊幕開關，就會重設那時的平均油耗。
- 將點火開關從 “ACC” 或是 “LOCK” 切換到 “ON” 時，模式設定會自動從手動切換到自動。

◆自動重設模式

- 在顯示了平均油耗時，若您按住多功能資訊幕開關，就會重設那時的平均油耗。
- 若是點火開關在 “ACC” 或是 “LOCK” 約 4 小時以上，平均油耗顯示就會自動重設。



備註

- 無法測量到平均油耗時就會顯示 “--”。
- 原始(預設)設定是 “自動重設模式”。
- 平均油耗會因為行駛狀況而不同(道路狀況、行駛方式等等)。顯示的油耗會與實際油耗不同。請將顯示的油耗視為概略的參考。
- 若是拆下電瓶，平均油耗顯示的手動重設模式或是自動重設模式的記憶就會消除。



備註

- 可以將顯示設定改變到偏好的單位(km/L、mpg (US)、mpg (UK)或是 L/100 km)。參照第 7-18 頁 “改變功能設定(點火開關 “ON” 時)”。



瞬間油耗顯示

行駛時會使用條狀圖顯示瞬間油耗。



備註

- 無法測量到瞬間油耗時，就不會顯示條狀圖。
- 可以將顯示設定改變到偏好的單位(km/L、mpg (US)、mpg (UK)或是 L/100 km)。參照第 7-18 頁 “改變功能設定(點火開關 “ON” 時)”。



功能設定螢幕

可以依照想要的方式修改 “平均車速顯示”、“平均油耗單位”、“溫度顯示單位”、“語言”、“操作音設定”、“休息提醒”、“速限警示”、“輪胎模式”、“胎壓初始化”、“亮度”、以及 “恢復原廠設定” 等設定。有關進一步的細節請參照 P.7-18 “改變功能設定(點火開關在 “ON” 時)” 單元。

● 中斷顯示幕(點火開關“ON”時)

◆ 警告顯示

要發佈訊息時，例如系統錯誤，會發出警報聲而且多功能資訊顯示幕會切換到警告顯示幕。

參照警告列表並且採取必要的措施。

參照第 7-31 頁的“警告顯示列表(點火開關“ON”時)”。

在消除了造成警告顯示的成因之後，警告顯示就會自動消失。

回到警告顯示之前的螢幕

即使警告顯示的成因沒有消除，您也可以回到顯示警告訊息之前所顯示的螢幕。

如果您按下多功能資訊幕開關，顯示幕就會切換到顯示警告訊息之前所顯示的螢幕，並且顯示“!”號。

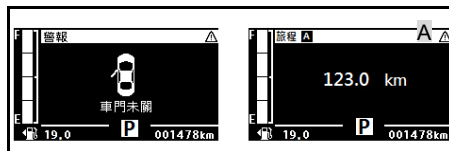

A - “!” 號(警告顯示)

◆ 重新顯示警告顯示幕

顯示“!”符號時，若您輕按多功能資訊幕開關幾次，就會重新顯示您切換掉的警告顯示幕。

◆ 其他中斷顯示

每個系統的操作狀態顯示在資訊螢幕。

有關進一步的細節請參照警告顯示列表中的適當頁面。

參照第 7-37 頁“其他中斷顯示(點火開關“ON”時)”。



排檔桿位置顯示幕

顯示排檔桿的位置。

參照第 8-14 頁“排檔桿檔位顯示”。



車外溫度顯示幕

顯示車外的溫度。

 備註

- 顯示設定可以改變成偏好的單位(°C或°F)。
參照第 7-18 頁的 “改變功能設定(點火開關 “ON” 時)”。
- 戶外溫度顯示範圍在 -30°C 到 50°C (-22°F 到 122°F)。
- 因為行駛狀況之類的因素，顯示的溫度會與實際的戶外溫度些微差異。

- 剩餘油量顯示幕顯示剩餘的油量。

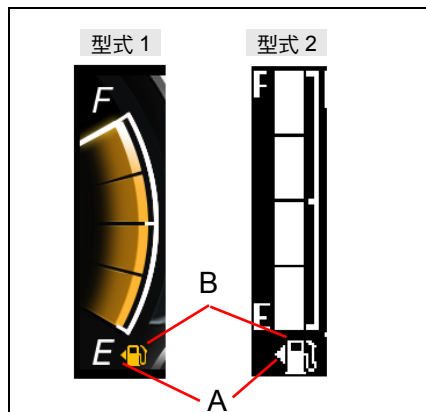
 注意

- 不可將燃油耗盡，否則會對觸媒轉換器產生不良的影響。若警告顯示出現，儘快加油。

 備註

- 加油之後需要幾秒的時間讓顯示穩定。
- 若是點火開關在 “ON” 位置時加油，油量錶指示的燃油水平可能是錯誤的。

- ◆ 加油蓋標示
箭頭(A)指出加油口位於車輛的左側。

◆剩餘油量警告顯示

當燃油減少到剩下約 13 公升時，資訊螢幕就會切換到『油量過低警告顯示』的中斷顯示，而剩餘油量顯示上的“”符號(B)也會緩慢的閃爍(約每秒一次)。幾秒之後，資訊螢幕會從剩餘油量警告顯示回到之前的螢幕。

當燃油進一步的減少到剩下約 9 公升時，資訊螢幕就會切換到『油量過低警告顯示』，而剩餘油量顯示上的“”符號(B)也會快速的閃爍(約每秒兩次)。



- 在斜坡或彎道時，由於燃油在油箱裡面移動會造成顯示不正確。

● 保養提示

顯示距離第一次定期檢查(1,000 km)所剩的時間，以及之後依保養里程顯示。
檢查時間到達時，會顯示“---”來提醒駕駛。

型式 2 為例



1. 顯示距離下次定期檢查所剩的時間。



- 距離顯示的單位為“100 km”。時間顯示的單位為“月”。

2. 檢查時間到達時提醒駕駛，請儘速至中華三菱體系服務廠保養。

到了那個時候，當點火開關從“OFF”切換到“ON”時，“保養提醒”畫面會在資訊螢幕上顯示幾秒鐘，提醒請儘速至中華三菱體系服務廠保養。



保養提醒

3. 在您的愛車於中華三菱體系服務廠保養檢查，重設之後它就會重新顯示距離下次定期檢查所剩的時間。



注意

- 顧客要負責確認執行定期檢查與保養。必須執行檢查與保養防止意外與故障。



備註

- 點火開關“ON”時不可以重設“---”顯示幕。
- 顯示“---”時，在一定距離以及一段時間後，顯示幕就會重設，並且顯示距離下次定期檢查所剩的時間。
- 如果您意外的重設了顯示器，請洽詢中華三菱體系服務廠。

● 車門未關警告顯示幕(點火開關“ON”時)

若是任一扇車門或是行李箱蓋沒有完全關閉，這會顯示出開啟的車門或是行李箱蓋。

若車速超過約 8 km/h 卻有車門未關時，警告燈將會閃爍同時發出 4 次警告聲。以此方式通知駕駛有車門未關，請儘速停妥車輛關妥車門後再繼續行駛。



- 移動您的愛車前，檢查警告燈是 OFF 的。



- 為了防止電瓶電力耗盡，如果您讓車門長時間開啟，燈光會自動熄滅。參照第 9-25 頁的“車內燈光自動切斷功能”。

● 改變功能設定(點火開關 “ON” 時)

多功能資訊顯示平均油耗、平均車速、油耗單位、溫度單位、語言、警告聲顯示剩餘時間，顯示可以依需要進行調整。

此外，所有設定也可恢復回到原廠設定。

◆ 改變功能設定

1. 將車子停在安全的地方。
確實拉起手煞車，並且將排檔桿排入 “P” (駐車)檔。
2. 輕壓多功能資訊幕開關幾次，將資訊螢幕切換到功能設定螢幕。
參照 P.7-8 “資訊螢幕(點火開關 “ON” 時)”。

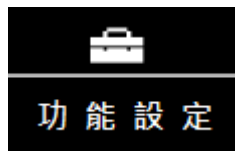

⚠ 注意

- 基於安全，操作之前請先停車。即使您在行駛期間操作多功能資訊幕開關，功能設定螢幕也不會顯示。

3. 按住多功能資訊幕開關 2 秒以上，將設定模式螢幕切換到選單螢幕。

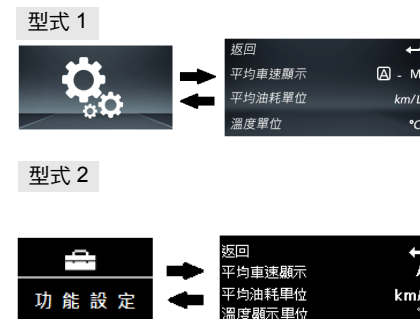



- 若要從選單螢幕回到功能設定螢幕，按住多功能資訊幕開關 2 秒以上。
- 若在選單螢幕顯示約 8 秒內沒有操作，顯示幕就會回到功能設定螢幕。

4. 從選單螢幕上選擇要改變的項目，並且改變到想要的設定。有關操作方法的進一步細節請參照下列項目。
- 參照本頁“改變平均車速顯示重設模式”單元。
- 參照 P.7-20 “改變油耗顯示單位”單元。
- 參照 P.7-21 “改變溫度顯示單位”單元。
- 參照 P.7-22 “改變顯示語言”單元
- 參照 P.7-23 “操作音設定”單元。

參照 P.7-23 “改變休息提醒顯示的剩餘時間”單元。

參照 P.7-24 “調整速限警示”單元。

參照 P.7-25 “設定輪胎模式”單元。

參照 P.7-25 “改變輪胎胎壓”單元。

參照 P.7-25 “改變亮度顯示”單元。

參照 P.7-26 “恢復到原廠設定”單元。

◆改變平均車速顯示的重設模式
平均速度顯示的模式條件可以在“自動設定”與“手動設定”之間切換。

1. 按住多功能資訊幕開關 2 秒以上，將顯示幕從設定模式螢幕切換到選單螢幕。參照 P.7-18 “改變功能設定”單元。

2. 輕壓多功能資訊幕開關選擇“平均車速顯示”。

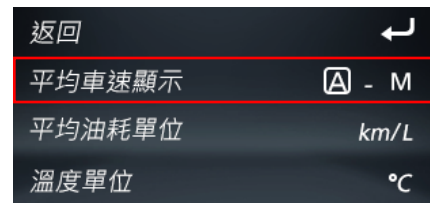

3. 按住多功能資訊幕開關 2 秒以上，進入 A 或 M 設定選項，輕按開關可依序切換 A(自動重設模式) →M(手動重設模式)→A(自動重設模式)。選擇模式後，按住開關 2 秒以上，即可設定改變到選擇的模式條件。

手動設定模式

- 若您在平均油耗與平均車速顯示時按下多功能資訊幕開關，就會重設當時顯示的平均油耗與平均車速。
- 當點火開關從 “ACC” 或是 “LOCK” 切換到 “ON” 時，模式設定會自動從手動(M)模式切換到自動(A)模式。

自動設定模式

- 若您在平均油耗與平均車速顯示時按下多功能資訊幕開關，就會重設當時顯示的平均油耗與平均車速。
- 若是點火開關在 “ACC” 或是 “LOCK” 約四小時以上，平均油耗顯示與平均車速顯示就會自動重設。



備註

- 若是拆下電瓶，平均速度顯示的手動重設模式或是自動重設模式的記憶就會消除。

◆改變油耗顯示單位

油耗的顯示單位可以切換。距離、速度與數量單位也會切換來配合選擇的油耗單位。

1. 按住多功能資訊幕開關 2 秒以上，將設定模式螢幕切換到選單螢幕。
參照 P.7-18 “改變功能設定” 單元。
2. 輕壓多功能資訊幕開關選擇 “平均油耗單位”。

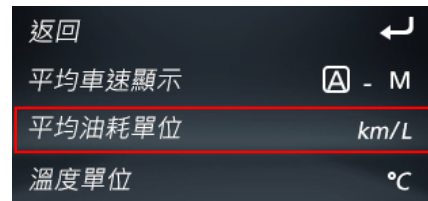

3. 按住多功能資訊幕開關 2 秒以上來顯示 “平均油耗單位”。
4. 輕壓多功能資訊幕開關以返回 → km/L → L/100 km → mpg(US) → mpg(UK) → 返回的順序切換。

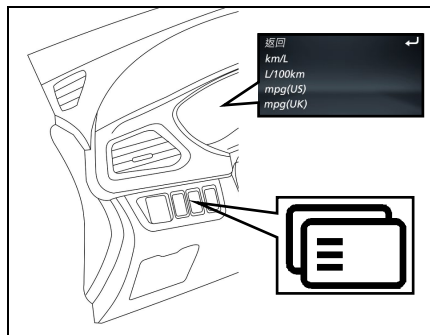

- 按住多功能資訊幕開關 2 秒以上，將設定改變到選擇的單位。



備註

- 雖然切換了行駛範圍、平均油耗、平均速度與瞬間油耗的顯示單位，但是指針(速率錶)、里程錶與旅程錶的單位還是維持不變。
- 若是拆下電瓶，單位設定的記憶就會被消除，並且自動回到 km/L。

距離與速度單位也以下列的組合切換來配合選擇的油耗單位。

油耗	距離(行駛範圍)	速度(平均速度)
km/L	km	km/h
L/100 Km	km	km/h
mpg (US)	mile(s)	mph
mpg (UK)	mile(s)	mph

- ◆ 改變溫度顯示單位
溫度的顯示單位可以切換。

- 按住多功能資訊幕開關 2 秒以上，將設定模式螢幕切換到選單螢幕。
參照 P.7-18 “改變功能設定”單元。
- 輕壓多功能資訊幕開關選擇“溫度單位”。

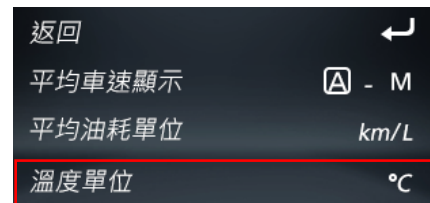

3. 按住多功能資訊幕開關 2 秒以上，以 °C → °F → °C 的順序切換，設定改變到選擇的溫度單位。



備註

- 若是拆下電瓶，單位設定就會從記憶消除並且自動設定到 °C。

◆ 改變顯示語言

多功能資訊顯示的語言可以切換。

1. 按住多功能資訊幕開關 2 秒以上，將設定模式螢幕切換到選單螢幕。
參照 P.7-18 “改變功能設定”單元。
2. 輕壓多功能資訊幕開關選擇 “語言 (Lang.)”。(位在 MENU 2/3)。

型式 1 為例

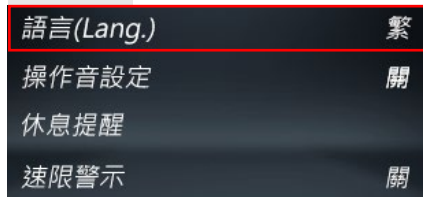

3. 按住多功能資訊幕開關 2 秒以上來顯示 “語言”。
4. 輕壓多功能資訊幕開關以 RETURN → 繁體中文 → 簡體中文 → ENGLISH → RETURN

的順序切換。

型式 1 為例

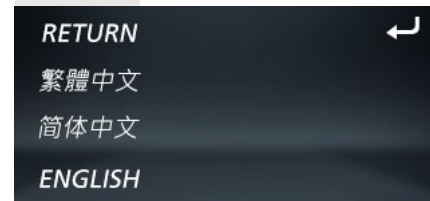

5. 若您按住多功能資訊幕開關 2 秒以上，設定就會改變到選擇的語言。



備註

- 若是拆下電瓶，單位設定就會從記憶消除並且自動回到 “繁體中文”。

◆操作音設定

您可以關閉多功能資訊幕開關的操作聲音。

1. 按住多功能資訊幕開關 2 秒以上，將設定模式螢幕切換到選單螢幕。
參照 P.7-18 “改變功能設定”。
2. 輕壓多功能資訊幕開關選擇“操作聲音設定”。(位在 MENU 2/3)。

語言(Lang.)	繁
操作音設定	開 - <input type="checkbox"/> 關
休息提醒	4:00
速限警示	130

3. 輕壓多功能資訊幕開關以開(操作聲音開啟)→關(操作聲音關閉)→開(操作聲音開啟)的順序切換。
4. 設定改變到選擇的條件。



備註

- 若是拆下電瓶，操作聲音設定就會從記憶消除並且自動回到『開』(操作聲音開啟)。
- 操作聲音設定只會解除多功能資訊幕開關的操作聲音。無法解除警告顯示與其他聲音。

◆改變休息提醒顯示的剩餘時間顯示出現的剩餘時間可以改變。

1. 按住多功能資訊幕開關 2 秒以上，將設定模式螢幕切換到選單螢幕。參照 P.7-18 “改變功能設定”單元。
2. 輕壓多功能資訊幕開關選擇“休息提醒”。(位在 MENU 2/3)。

型式 1 為例

語言(Lang.)	繁
操作音設定	開 - <input type="checkbox"/> 關
休息提醒	4:00
速限警示	130

3. 按住多功能資訊幕開關約 2 秒以上來選擇“休息提醒”(剩餘時間設定)。

型式 1 為例

返回	←
關	2:30
1:00	3:00
1:30	3:30
2:00	4:00

- 輕壓多功能資訊幕開關選擇顯示的剩餘時間。
- 按住多功能資訊幕開關 2 秒以上，設定就會改變到選擇的時間。



備註

- 若是拆下電瓶，時間提醒設定就會從記憶消除並且自動設定到 OFF。
- 行駛時間在點火開關關閉時重設。

◆調整速限警示

您可以改變調整速限。

- 按住多功能資訊幕開關 2 秒以上，將設定模式螢幕切換到選單螢幕。
參照 P.7-18 “改變功能設定”。
- 輕壓多功能資訊幕開關選擇“速限警示”。(位在 MENU 2/3)。

型式 1 為例

語言(Lang.)	繁
操作音設定	開 - <input type="checkbox"/> 關
休息提醒	4:00
速限警示	130

- 按住多功能資訊幕開關約 2 秒以上來選擇“速限警示”。

返回	←
關	110 km/h
90 km/h	120 km/h
100 km/h	

- 輕壓多功能資訊幕開關以切換速限。
- 按住多功能資訊幕開關 2 秒以上，設定就會改變到選擇的速限。

◆設定輪胎模式

您可以設定 2 組輪胎胎壓。

1. 按住多功能資訊幕開關 2 秒以上，將設定模式螢幕切換到選單螢幕。
參照 P.7-18 “改變功能設定”。
2. 輕壓多功能資訊幕開關選擇“輪胎模式”。(位在 MENU 3/3)。

型式 1 為例

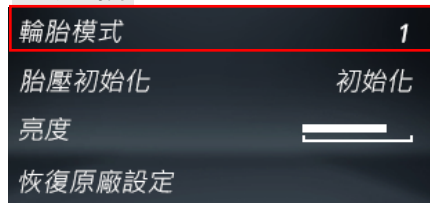

3. 輕壓多功能資訊幕開關以切換輪胎模式 1 或 2。
4. 設定改變到選擇的條件。

◆改變輪胎胎壓

您可以設定輪胎胎壓警告下限值。

1. 按住多功能資訊幕開關 2 秒以上，將設定模式螢幕切換到選單螢幕。
參照 P.7-18 “改變功能設定”。
2. 輕壓多功能資訊幕開關選擇“胎壓初始化”。(位在 MENU 3/3)。

型式 1 為例

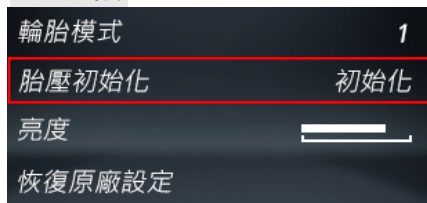

3. 按住多功能資訊幕開關 3 秒以上，警告燈會閃爍。(以現在輪胎溫度下的標準胎壓為設定值)
4. 行駛一段時間，如果警告燈熄滅，表示改變完成。

◆改變亮度顯示

您可以改變調整儀錶亮度。

1. 按住多功能資訊幕開關 2 秒以上，將設定模式螢幕切換到選單螢幕。
參照 P.7-18 “改變功能設定”。
2. 輕壓多功能資訊幕開關選擇“亮度”。(位在 MENU 3/3)。

型式 1 為例

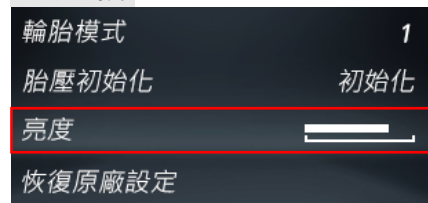

3. 按住多功能資訊幕開關 2 秒以上，亮度會變化(增加)。
4. 設定改變到選擇的條件。

◆恢復原廠設定

所有的功能設定都可以恢復到原廠設定值。

1. 按住多功能資訊幕開關 2 秒以上，將設定模式螢幕切換到選單螢幕。參照 P.7-18 “改變功能設定” 單元。
2. 輕壓多功能資訊幕開關選擇 “恢復原廠設定”。(位在 MENU 3/3)。

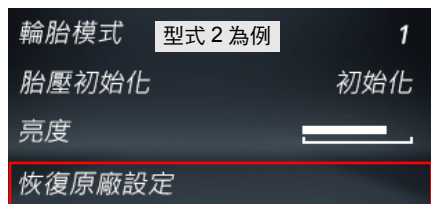

3. 當您按住多功能資訊幕開關 2 秒以上，警告聲以及所有功能設定都會恢復到原廠設定。



備註

- 原廠設定如下：
 - 平均油耗與平均速度重設模式：A(自動重設)
 - 油耗顯示單位：km/L
 - 溫度單位：°C(攝氏)
 - 顯示語言：繁體中文
 - 操作音設定：開
 - 休息提醒：關
 - 速限提醒：關
 - 輪胎模式：1
 - 亮度：第 6 段(日間模式)
第 3 段(夜間模式)

■ 指示燈、警告燈與資訊螢幕顯示列表

"*" 表示部份車型配備

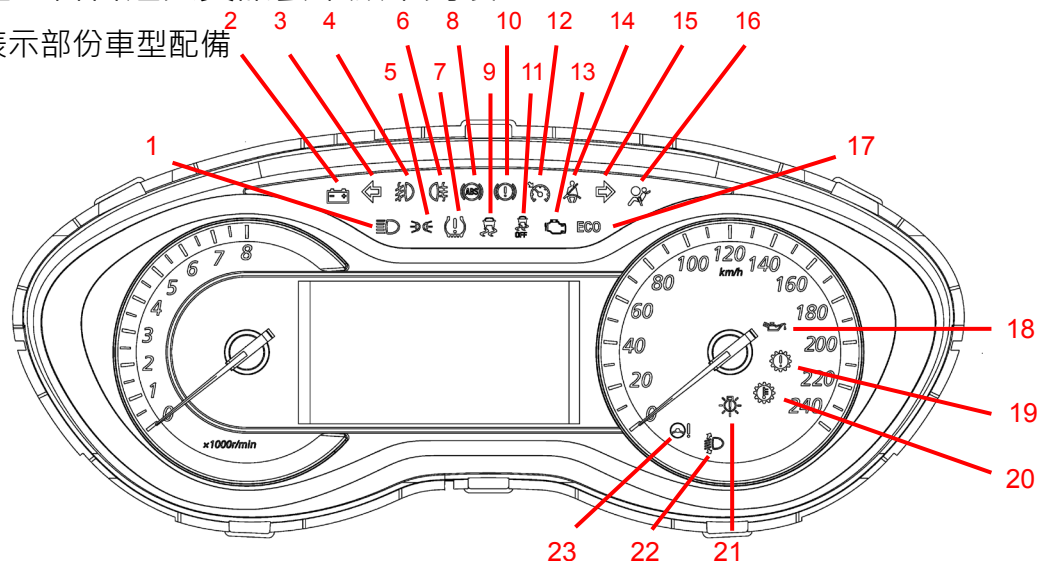

- 1 - 遠光燈指示燈→P7-39
- 2 - 充電警告燈→P7-41
- 3 - 方向/危險警告燈→P7-39
- 4 - 前霧燈指示燈→P7-39
- 5 - 位置燈指示燈→P7-39
- 6 - 後霧燈指示燈→P7-39
- 7 - 胎壓警告燈→P7-42
- 8 - ABS (防煞車鎖死)警告燈→P7-42

- 9 - ASC 作動燈→P8-29
- 10 - 煞車警告燈→P7-39
- 11 - ASC OFF 指示燈→P8-28
- 12 - 定速指示燈→P8-32
- 13 - 引擎警告燈→P7-40
- 14 - 安全帶未繫警告燈→P7-42
- 15 - 方向/危險警告燈→P7-39
- 16 - SRS(輔助保護系統)警告燈→P7-42

- 17 - ECO 指示燈→P7-39
- 18 - 機油壓力警告燈→P7-42
- 19 - 自動變速箱警告燈→P7-42
- 20 - 變速箱油溫警告燈→P7-42
- 21 - LED 頭燈失效警告燈*→P7-43
- 22 - 頭燈高度調整警告燈*→P7-43
- 23 - 電動轉向(EPS)警告燈→P7-43

● 資訊螢幕顯示列表

當有資訊要發佈時，例如燈光提醒，就會發出一聲提示聲而螢幕也會切換到下列的顯示幕。參照適當的頁面並且採取必要的措施。

在消除了造成警告顯示的成因之後，警告顯示就會自動消失。

參照第 7-29 頁的 “警告顯示列表(點火開關 “OFF” 時)”。

參照第 7-31 頁的 “警告顯示列表(點火開關 “ON” 時)”。





參照第 7-37 頁的 “其他中斷顯示(點火開關 “ON” 時)”。





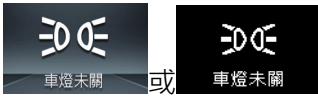

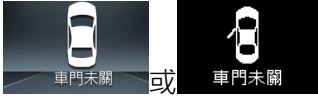





備註

- 只有在下列極少數的情況下，資訊螢幕才會顯示警告並且發出警告聲。
 - 這是由系統選擇干擾所造成的，例如雜訊或是強電磁波，而且這並不是一種功能性問題。
 - 例如：從非法無線電組、電線火花或是雷達站所接收到的極強電磁波。
 - 異常電壓或是靜電釋放是經由安裝在上面的電氣設備(包括售服市場零件)所產生的。
- 若警告顯示出現許多次，洽詢中華三菱服務廠。













◆ 警告顯示列表(點火開關 “OFF” 時)













螢幕	原因	解決方式(參考)
	<ul style="list-style-type: none"> ● 您忘記關閉燈光。 	請關閉燈光。 參照第 7-46 頁 “燈光自動關閉功能”。
	<ul style="list-style-type: none"> ● 防盜警報系統正在作動。 	請解除防盜警報系統。參照第 5-33 頁 “防盜警報系統”。
	<ul style="list-style-type: none"> ● 車門開啟 	將開啟的車門關閉
	<ul style="list-style-type: none"> ● 熄火之後，當點火開關在 “LOCK” 以外的位置時，曾經嘗試開啟駕駛座車門。 ● 當點火開關在 “LOCK” 以外的位置時，曾經嘗試鎖上所有車門與行李箱蓋。 	<ul style="list-style-type: none"> ● 將點火開關轉到 “LOCK” 位置。 ● 參照第 5-16 頁 “點火開關閉閉提醒系統”。
	<ul style="list-style-type: none"> ● 起動引擎時，排檔桿不在 P 或 N 檔位置，或按壓引擎開關時沒有踩下煞車。 	將排檔桿排入 P 檔













螢幕	原因	解決方式(參考)
 或 	<ul style="list-style-type: none"> ● 引擎熄火，排檔桿不在 P(駐車)檔位上。 	<p>請將排檔桿排至 P(駐車)位置，將操作模式切換至 OFF。</p>
 或   或   或   或 	<ul style="list-style-type: none"> ● 免鑰匙操作系統發生故障。 	<ul style="list-style-type: none"> ● 參照第 5-6 頁 “免鑰匙操作系統” 相關內容作處置。





若有其它警告畫面不清楚其代表意義，請洽中華三菱服務廠。





◆ 警告顯示列表(點火開關 “ON” 時)

螢幕	原因	解決方式(參考)
 未偵測到鑰匙 或  未偵測到鑰匙	<ul style="list-style-type: none"> ● 免鑰匙操作系統發生故障。 	<ul style="list-style-type: none"> ● 參照第 5-6 頁 “免鑰匙操作系統” 相關內容作處置。
 車門未完全關閉 或  車門未完全關閉		
 請移除鑰匙 或  請移除鑰匙		
 請檢查鑰匙系統 或  請檢查鑰匙系統		
 鑰匙在車內 或  鑰匙在車內		
 鑰匙電力不足 或  鑰匙電力不足		

螢幕	原因	解決方式(參考)
 煞車油系統異常 或  煞車油系統異常	<ul style="list-style-type: none"> ● 煞車油壺裡面的煞車油液面低於最低下限。 ● 煞車系統發生故障。 	<ul style="list-style-type: none"> ● 將車輛停在安全的地方並且檢查。 ● 若警示燈在檢查後仍然亮起，聯絡中華三菱體系服務廠協助處理。 參照第 7-39 頁 “煞車警告顯示”。
 請檢查ABS系統 或  請检查ABS系統	<ul style="list-style-type: none"> ● ABS 發生故障。 	<ul style="list-style-type: none"> ● 避免突然煞車與高速行駛，將車輛停在安全的地方，並且採取矯正措施或聯絡中華三菱體系服務廠協助處理。 參照第 8-25 頁 “ABS 警告燈/顯示器”。
 請檢查晶片防盜系統 或  請检查晶片防盜系統	<ul style="list-style-type: none"> ● 晶片系統發生故障 	<ul style="list-style-type: none"> ● 請連絡中華三菱體系服務廠協助處理。
 引擎過熱,請停止駕駛 或  引擎過熱,請停止駕駛	<ul style="list-style-type: none"> ● 引擎過熱。 	<ul style="list-style-type: none"> ● 將車輛停在安全的地方並且採取矯正措施。 參照第 4-5 頁 “引擎過熱”。
 充電系統異常 或  充電系統異常	<ul style="list-style-type: none"> ● 充電系統故障。 	<ul style="list-style-type: none"> ● 立刻將車子停在安全的地方，並且連絡中華三菱體系服務廠協助處理。 參照第 7-41 頁 “充電警告顯示”。
 變速箱油溫過高,請停止駕駛 或  变速箱油温过高	<ul style="list-style-type: none"> ● 自動變速箱 (CVT) 油溫度太高。 	<ul style="list-style-type: none"> ● 參照第 8-13 頁 “自動變速箱 INVECS-III 6 CVT”。

螢幕	原因	解決方式(參考)
 或 	<ul style="list-style-type: none"> ● 燃油太低 	<ul style="list-style-type: none"> ● 儘快加油。 參照第 7-14 頁 “剩餘油量警告顯示”。
 或   或   或   或 	<ul style="list-style-type: none"> ● 車門(其中一扇為例)/行李箱蓋/引擎蓋沒有完全關閉。 	<ul style="list-style-type: none"> ● 確實關閉顯示的車門/引擎蓋/行李箱蓋。 參照第 7-31 頁 “車門未關警告顯示幕(點火開關 “ON” 時)。
 或 	<ul style="list-style-type: none"> ● 在手煞車拉起的情況下行駛。 	<ul style="list-style-type: none"> ● 放開手煞車。 參照第 7-44 頁 “煞車警告顯示”。

螢幕	原因	解決方式(參考)
 <p>駕駛請繫安全帶 或 駕駛請繫安全帶</p>	<ul style="list-style-type: none"> ● 您將點火開關轉到“ON”位置卻沒有繫上安全帶。 	<ul style="list-style-type: none"> ● 正確的繫上安全帶。參照第 6-9 頁 “駕駛側安全帶提醒器/警示燈與顯示符號”。
 <p>低溫路滑,請注意行車安全 或 低溫路滑,請注意行車安全</p>	<ul style="list-style-type: none"> ● 戶外溫度低於 3°C 亮起,亮起後溫度要再高於 6°C 時熄滅。 	<ul style="list-style-type: none"> ● 小心路面結冰。 ● 即使沒有顯示這個警告訊息,路面也可能是結冰的,所以要小心行駛。
 <p>請檢查燃油系統 或 請檢查燃油系統</p>	<ul style="list-style-type: none"> ● 燃油系統故障。 	<ul style="list-style-type: none"> ● 將您的愛車開到中華三菱體系服務廠檢查。
 <p>引擎機油壓力過低 或 引擎機油壓力過低</p>	<ul style="list-style-type: none"> ● 引擎機油循環系統故障。 	<ul style="list-style-type: none"> ● 立刻將車子停在安全的地方,並且連絡附近中華三菱體系服務廠。參照第 7-45 頁 “油壓警告顯示”。

螢幕	原因	解決方式(參考)
 <p>安全氣囊系統異常 或 安全氣囊系統異常</p>	<ul style="list-style-type: none"> ● SRS 氣囊或是預張力器系統故障。 	<ul style="list-style-type: none"> ● 將您的愛車開到中華三菱體系服務廠檢查。 參照第 6-31 頁 “SRS 警告燈/顯示符號”。
 <p>請檢查頭燈自動調整系統 或 請檢查頭燈自動調整系統</p>	<ul style="list-style-type: none"> ● 自動頭燈水平調整系統故障。 	<ul style="list-style-type: none"> ● 將您的愛車開到中華三菱體系服務廠檢查。 參照第 7-50 頁 “自動頭燈水平調整”。
 <p>請檢查轉向系統 或 請檢查轉向系統</p>	<ul style="list-style-type: none"> ● EPS 電動轉向系統故障。 	<ul style="list-style-type: none"> ● 將您的愛車開到中華三菱體系服務廠檢查。參照第 7-43 頁 “電動轉向 (EPS)警告燈”。
 <p>請檢查變速箱系統 或 請檢查變速箱系統</p>	<ul style="list-style-type: none"> ● CVT 故障。 	<ul style="list-style-type: none"> ● 將您的愛車開到授權的中華三菱體系服務廠檢查。 參照第 8-17 頁 “自動變速箱 INVECS-III 6 CVT”。

儀錶與控制

螢幕	原因	解決方式(參考)
 請檢查引擎 或  請檢查引擎	<ul style="list-style-type: none"> ● 引擎系統異常 	<ul style="list-style-type: none"> ● 將您的愛車開到授權的中華三菱體系服務廠檢查。
 胎壓過低 或  胎壓過低	<ul style="list-style-type: none"> ● 胎壓過低(TPMS) 	<ul style="list-style-type: none"> ● 參照第 8-40 頁 “胎壓監控系統”。
 請檢查胎壓系統 或  請檢查胎壓系統	<ul style="list-style-type: none"> ● 胎壓系統(TPMS) 異常 	<ul style="list-style-type: none"> ● 參照第 8-40 頁 “胎壓監控系統”。
 請檢查LED頭燈系統 或  請檢查LED頭燈系統	<ul style="list-style-type: none"> ● LED 頭燈系統異常。 	<ul style="list-style-type: none"> ● 將您的愛車開到授權的中華三菱體系服務廠檢查。
 請檢查車身穩定控制系統 或  請檢查車身穩定控制系統	<ul style="list-style-type: none"> ● ASC 系統異常 	<ul style="list-style-type: none"> ● 參照第 8-22 頁 “陡坡起步輔助系統” 或第 8-26 頁 “主動式穩定性能控制”。

若有其它警告畫面不清楚其代表意義，請洽中華三菱服務廠

◆其他中斷顯示(點火開關 “ON” 時)

每個系統的操作狀態顯示在資訊螢幕。進一步的細節請參照系統的適當頁面。

提醒駕駛人定期檢查時間

螢幕	解決方案
 <p>保養提醒 或 保養提醒</p>	由中華三菱體系服務廠檢查您的愛車。有關進一步的細節請參照第 7-15 頁 “保養提醒”。

休息間隔的設定可以改變。

螢幕	解決方案
	<p>將車停在安全的地方，關閉引擎並且休息一下。</p> <p>使用此螢幕當作長途行駛期間休息的粗略參考。</p> <p>從旅程開始到顯示這個訊息的期間，是可以設定的。參照第 7-18 頁 “改變功能設定(點火開關 “ON” 時)。</p> <p>抵達設定時間時，顯示器與提示聲會提醒駕駛。如果您沒有休息而持續行駛，提示聲會響起一次，鼓勵您休息一下。</p> <ul style="list-style-type: none">● 在下列情況下，行駛時間會重設而顯示器也會恢復到之前顯示的螢幕。在此之後，當再度抵達設定時間之後，提示聲與顯示幕會鼓勵您休息一下。<ul style="list-style-type: none">● 提示聲響起 1 次。● 多功能資訊幕開關按住約 2 秒以上。

若有其它警告畫面不清楚其代表意義，請洽中華三菱服務廠

■ 指示燈(" *" 表示部份車型配備)

 方向指示燈/危險警告燈
操作方向燈時此指示燈就會閃爍。

備註

- 若指示燈閃爍速度太快時，則必須檢查方向燈是否接觸不良或是燈泡損壞。
當危險警告燈開關按下時，所有方向燈都會持續閃爍。

 遠光指示燈
當頭燈切換到遠光燈時，指示燈將點亮。

 前霧燈指示燈*
當前霧燈點亮時，此指示



燈會點亮。
後霧燈指示燈
當後霧燈點亮時，此指示燈會點亮。



位置燈指示燈
當車燈點亮時，此指示燈亮起。



ECO 指示燈
當達到良好的燃油消耗率時，將顯示此指示燈。

■ 警告燈



煞車警告燈
點火開關轉到 "ON" 位置時，指示燈會點亮幾秒鐘。多功能資訊顯示幕上也會出現警告訊息。
點火開關轉到 "ON" 位置時，煞車警告燈會在下列情況下亮起：

- 手煞車拉起時。
- 煞車油位低於規定油位時。
- 煞車迴路無法正確操作時。

行駛之前，確認手煞車是完全放開的，而且煞車警告燈是 OFF 的。

 注意

- 在下列情況下可能會降低煞車性能。請將車輛停放於安全位置並且連絡中華三菱體系服務廠。
- 手煞車拉起時警告燈未亮起或手煞車釋放時警告燈未熄滅。
- 在行駛中煞車警告燈仍然亮起。
- 如果煞車警告燈與 ABS 警告燈同時亮起，煞車力分配功能就無法作用，所以重踩煞車會導致車輛不穩，避免重踩煞車與高速行駛。將車輛停在安全的地方並且聯絡中華三菱體系服務廠。
- 當煞車性能退化時，必須使用下列方式停下車輛。
- 比平常更用力的踩下煞車。即使已經將煞車踩到底，也要持續用力踩著。

 注意

- 如果煞車失效，切換至低速檔使用引擎煞車，並且拉手煞車（壓住鎖扣方式），使車速降低。踩下煞車踏板作用煞車燈及開啟危險警告燈來提醒後面的車輛。



檢查引擎警告燈

此警告燈是在車上診斷系統的一部份，是用來監控廢氣排放、引擎及自動變速箱控制系統。

若偵測到這些系統發生故障時，此警告燈就會亮起或閃爍。

雖然通常您的車輛還可以行駛而不需要拖吊，還是請您儘速在中華三菱體系服務廠讓系統受檢。

當點火開關轉到“ON”時此警告燈也會亮起，然後在引擎啟動後熄滅。若引擎啟動之後沒有熄滅，將車輛開到中華三菱體系服務廠檢查。

 注意

- 若此警告燈亮起時作長時間行駛，會進一步損壞廢氣排放控制系統，也會影響燃油經濟性與可駕駛性。
- 如果此警告燈在點火開關轉到“ON”時沒有亮起，請至中華三菱體系服務廠檢查。
- 如果警告燈在引擎運轉時亮起，避免高速行駛並且讓中華三菱體系服務廠檢查系統。油門踏板與煞車踏板的回應在這些狀況下會受到負面影響。

 備註

- 引擎電子控制模組會儲存車上診斷系統的故障資訊(特別是廢氣排放系統的資料)。若是電瓶電纜線拆除造成急速的診斷困難，此資訊就會被消除。當檢查引擎警告燈亮起時，不可拆下電瓶電纜線。



充電警告燈

這個警告燈在點火開關轉到“ON”時亮起，並且在引擎啟動後熄滅。多功能資訊顯示器也會顯示警告訊息。

 注意

- 如果警告燈在引擎運轉時亮起，表示充電系統故障。立刻將您的車子停在安全的地方並且就近聯絡中華三菱體系服務廠。

**安全帶未繫警告燈**

當駕駛座安全帶未繫時，此指示燈亮起。

**SRS 警告燈**

此警告燈在點火開關轉到“ON”時亮起，並且在數秒後熄滅。若偵測到這些系統發生故障時，此警告燈就會亮起。

**自動變速箱警告燈**

此警告燈在點火開關轉到“ON”時亮起，並且在數秒後熄滅。若偵測到這些系統發生故障時，此警告燈就會亮起。

**變速箱油溫警告燈**

此警告燈在點火開關轉到“ON”時亮起，並且在數秒後熄滅。若偵測到這些系統發生故障時，此警告燈就會亮起。

**胎壓警告燈***

此警告燈在點火開關轉到“ON”時亮起，並且在引擎啟動數秒後熄滅。若偵測到這些系統發生故障時，此警告燈就會亮起。

**ABS 警告燈**

此警告燈在點火開關轉到“ON”時亮起，數秒後熄滅。若偵測到這些系統發生故障時，此警告燈就會亮起。

**注意**

如果 ABS 警告燈一直亮著或未亮起，表示可能有故障，請儘速至中華三菱體系服務廠執行檢查。

**機油壓力警告燈**

在正常的狀況下，當點火開關轉到「ON」位置時，警告燈應該會亮起，然後在引擎發動後就會熄滅。如果引擎運轉時警告燈亮起，表示機油壓力太低。多功能資訊顯示幕上也會出現警告訊息。



備註

- 機油壓力警告燈不能用來顯示引擎機油油位，必須使用機油尺來檢查機油油位。



注意

- 如果引擎機油不足或機油油位不正常，警告燈亮起時，請勿駕駛車輛。否則引擎可能會無潤滑而燒毀及受損。
- 如果引擎運轉時警告燈亮起，請立即將車輛停到安全的位置並檢查引擎機油油位。
- 如果引擎機油油位正常但警告燈卻亮起，請洽詢中華三菱體系服務廠執行後續處理。



電動轉向(EPS)警告燈

此警告燈在點火開關轉到“ON”時亮起，並且在引擎啟動數秒後熄滅。若偵測到這些系統發生故障時，此警告燈就會亮起。多功能資訊顯示幕上也會出現警告訊息。



LED 頭燈失效警告燈*(若有此配備)

若本警告燈亮起，頭燈燈泡可能燒毀或是線路異常，請檢查頭燈燈泡是否不亮或燒毀。



頭燈高度調整警告燈*(若有此配備)

此警告燈在點火開關轉到“ON”時亮起，數秒後自動熄滅。若偵測到這些系統發生故障時，此警告燈就會亮起。

■ 資訊螢幕顯示

● 煞車警告顯示

◆顯示“請釋放手煞車”時
如果您在拉起手煞車的情況下開車，就會顯示這個警告訊息。
儀錶板上的警告燈只有在拉起手煞車時才會亮起。
請將手煞車釋放後顯示會消除。



⚠注意

- 若在拉起手煞車的情況下開車，會導致煞車過熱，使煞車失效並且可能造成煞車故障。如果出現此警告訊息，必須放開手煞車。

◆ 顯示“煞車系統異常”時
當點火開關轉到“ON”位置時，若是煞車油量太低就會顯示此警告訊息“檢查”或“煞車系統必須維修”。
儀錶板上的警告燈也會亮起。



⚠注意

- 如果此警告燈持續亮起而且在行駛中沒有熄滅，會有煞車失效的危險。若是發生此情況，立刻將您的車子停在安全的地方，並且連絡中華三菱體系服務廠。

⚠注意

- 如果煞車警告顯示且煞車警告燈與 ABS 警告燈同時亮起，煞車力分配功能就無法作用，所以重踩煞車會導致車輛不穩。避免重踩煞車與高速行駛。將車輛停在安全的地方並且聯絡中華三菱體系服務廠。
- 當煞車性能退化時，必須使用下列方式停下車輛。
 - 比平常更用力的踩下煞車。即使已經將煞車踩到底，也要持續用力踩著。
 - 如果煞車失效，使用引擎煞車切換至低速檔，並且慢慢地拉手煞車（壓住鎖扣方式），使車速降低。
踩下煞車踏板使煞車燈亮起及開啟危險警告燈來提醒後面的車輛。

● 充電警告顯示

若是充電系統發生故障，多功能資訊顯示器上的資訊螢幕就會顯示“充電系統異常”的警告訊息。儀錶板上的警告燈也會亮起。



充電系統異常

或



充電系統異常

⚠ 注意

- 如果警告燈在引擎運轉時亮起，立刻將您的車子停在安全的地方，並且就近聯絡中華三菱體系服務廠檢修。

● 油壓警告顯示

如果引擎機油油壓在引擎運轉時下降，多功能資訊顯示器上的資訊螢幕就會顯示“引擎機油壓力過低”。



引擎機油壓力過低

或



引擎機油壓力過低

⚠ 注意

- 如果引擎在低引擎機油壓下行駛，或是機油油量正常但是顯示警告訊息的狀況下行駛，引擎可能會縮缸並且損壞。
- 如果警告訊息在引擎運轉時顯示，立刻將您的車子停在安全的地方並且檢查引擎機油油量。

⚠ 注意

- 如果警告訊息在引擎機油油量正常時顯示，就近聯絡中華三菱體系服務廠。

■ 綜合頭燈與變光燈開關

● 頭燈



備註

- 不要在引擎靜止(沒有運轉)時讓燈光長時間開啟。如此會導致電瓶電力耗盡。
- 下雨或是洗車時，燈罩裡面有時候會起霧，這是正常的現象不是功能問題。當燈光開啟時，燈泡的熱度就會移除霧氣。如果燈殼裡面有積水時，請儘速前往中華三菱體系服務廠檢修。

◆轉動開關開啟燈光。

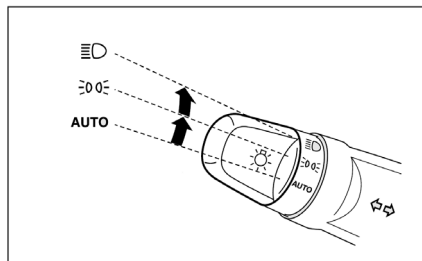

AUTO	當點火開關在“ON”位置時，頭燈、車燈、尾燈、車牌燈與儀表板燈會自動地依照外面燈光亮度開啟及關閉。當點火開關轉到“OFF”位置時全部燈光會自動地關閉。
	小燈、尾燈、牌照燈與儀表板燈開啟
	頭燈與其他燈光開啟



備註

- 當點火開關於 ON 時，因自動 ON/OFF 控制頭燈關閉時，前霧燈與後霧燈會同時關閉，當頭燈因自動 ON/OFF 控制開啟時，前霧燈會同時點亮，但後霧燈仍關閉，若是要再次點亮後霧燈時，請再次操作開關。
- 請不要放置任何東西於自動頭燈感知器(A)上，或使用玻璃清潔劑清潔。

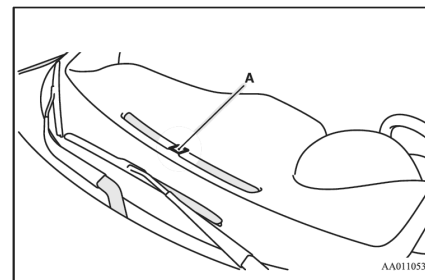



備註

- 當頭燈開關在“**AUTO**”位置而頭燈無法自動點亮時，請使用手動方式開啟頭燈，並請盡速至中華三菱體系服務體系檢查。
- 燈光(頭燈、霧燈等)自動關閉功能
- 燈光開關在“**☰**”位置、點火開關轉到“**LOCK**”位置或是“**ACC**”位置或是將鑰匙從點火開關拔出時，燈光會在打開駕駛座車門時自動熄滅。

[使用鑰匙啟動引擎]

- 若是鑰匙拔除而且駕駛座車門開啟時，就會發出間歇的高音警報聲提醒駕駛人關閉燈光。

● 安全護送照明系統 (若有此配備)

當點火開關轉至“**LOCK**”位置後(按鍵型點火開關車輛在“**OFF**”位置)，此功能可使近光燈點亮約 30 秒。

1. 將燈光開關轉至“**LOCK**”位置。
2. 將點火開關轉至“**LOCK**”位置。若是使用鑰匙啟動引擎，請將鑰匙自點火開關處取下。
3. 在將點火開關轉至“**LOCK**”位置後的 60 秒內，將方向燈開關朝自己的方向扳動。

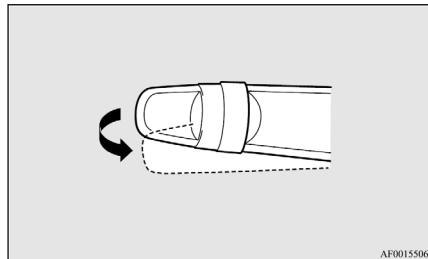

AF0015506

4. 近光燈將會點亮約 30 秒，近光燈熄滅後，若要再次點亮，可在點火開關轉至“**LOCK**”位置後的 60 秒內，將方向燈開關朝自己的方向扳，近光燈便可再點亮起約 30 秒。



備註

1. 當安全護送照明系統作動時，進行下列操作會取消其功能。
 - 將方向燈開關朝自己的方向扳。
 - 將頭燈開關轉至“**☰**”或“**☷**”位置。
 - 將點火開關轉至“**ON**”位置。
2. 下列功能可進行調整。若需更多資訊，請洽中華三菱體系服務廠。
 - 頭燈持續點亮的時間。
 - 停用安全護送照明系統。

[使用免鑰匙操作功能啟動引擎]

- 若是點火開關轉到“LOCK”位置而且駕駛座車門是打開的，就會發出間歇的高音警報聲提醒駕駛人關閉燈光。
- 若是在燈光開關轉到“

備註

- 若是您將燈光開關放在“

備註

- 當引擎是使用鑰匙啟動時，若駕駛座車門是開啟的而且拔除鑰匙，燈光監視器就會發出間歇的高音警報聲。警告聲以下列方式停止。
 - 將燈光開關轉到“OFF”位置。
 - 將鑰匙從點火開關拔出。
 - 關閉駕駛座車門。



- 當引擎是使用免鑰匙操作功能起動時，若駕駛座車門開啟而且點火開關在“LOCK”位置時，燈光監視器就會發出間歇的高音警報聲，以提醒駕駛人。
警告聲以下列方式停止。
 - 將燈光開關轉到“OFF”位置。
 - 將點火開關轉到“LOCK”以外位置。
 - 關閉駕駛座車門。

● 燈光監視器警報器

[使用鑰匙起動引擎時]

若是駕駛座車門在鑰匙位於“LOCK”或是“ACC”位置時開啟，或是燈光開啟時從點火開關拔出時，就會發出警報聲提醒駕駛人關閉燈光。

[使用免鑰匙操作功能起動引擎時]

若是燈光亮起時將點火開關轉到“LOCK”或“ACC”位置時，或是點火開關轉到“LOCK”位置時駕駛座車門開啟，就會發出警報聲提醒駕駛人關閉燈光。

在這兩種情況下，如果自動關閉功能是啟動的、燈光開關是關閉的，或是車門關閉，警報器就會自動停止。

● 變光開關 (遠光/近光燈切換)

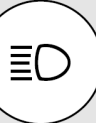
當燈光開在“”位置時，要從遠光燈變換到近光燈(或是近光燈到遠光燈)，將撥桿往(1)撥動。儀錶板上的遠光指示燈光亮起時，表示頭燈在遠光燈的位置。

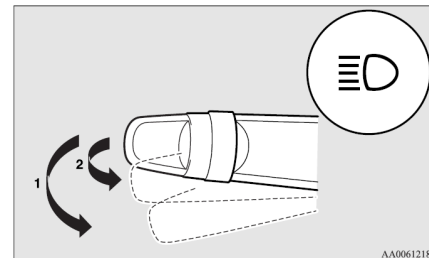

● 超車燈

輕輕將撥桿朝向您自己的方向(2)撥動，以閃爍遠光燈，撥桿放掉之後燈光將恢復到正常。

遠光燈點亮時，在儀錶板上遠光指示燈會亮起。



備註

- 即使燈光開關關閉時，還是可以閃爍遠光燈。
- 頭燈切換到遠光燈時，如果將燈光開關關閉，當燈光開關下一次轉到 “D” 位置時，頭燈會自動恢復到近光燈的位置。

■ 自動頭燈水平調整*

此機構會自動調整依照車輛狀況的改變調整頭燈方向(光束位置)，例如乘員數量或是行李重量。若是頭燈在點火開關在 “ON” 的位置時亮起，頭燈的光束位置會在車輛停止時自動調整。

◆ 頭燈警告顯示

若是自動頭燈水平調整系統發生故障，多功能資訊顯示器上的資訊螢幕就會顯示 “請檢查頭燈自動調整系統”。



或



- 若顯示出此警告訊息，系統可能故障。由中華三菱體系服務廠檢查車子。

■ 方向燈/變換車道信號

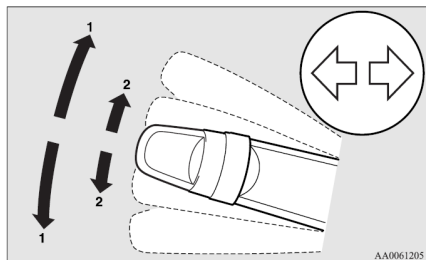

1 - 方向燈

正常轉彎時使用位置(1)。在完成轉彎後撥桿會自動恢復到原來位置。

2 - 變換車道信號

將撥桿輕輕的移到位置(2)來變換車道，方向燈以及儀錶板上的指示燈只會在撥桿操作時閃爍。此外，當您將撥桿輕輕移動到位置(2)然後放開時，方向燈以及儀錶板上的指示燈會閃爍 3 次。



備註

- 若是燈光閃爍的比平常還快，表示方向燈燈泡可能燒毀。請儘速前往中華三菱體系服務廠檢修。

■ 危險警告燈開關

當車輛因為緊急情況要停放在路上時，打開危險警告燈開關。不管點火開關在什麼位置，危險警告燈都可以操作。

按下開關開啟危險警告燈，所有方向燈會同時閃爍。

按下這個開關的時候，所有閃光燈會持續閃爍，儀錶板上的方向燈指示器也會持續閃爍。

再度按下開關就可以關閉。

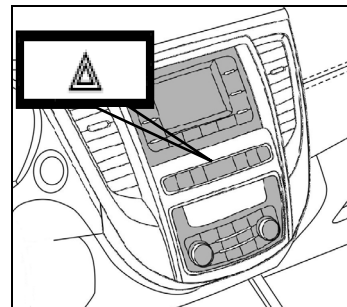

■ 霧燈開關

● 前霧燈開關*

頭燈或是尾燈開啟時可以開啟前霧燈。將旋鈕往“ON”方向旋轉來開啟前霧燈。儀錶板上的指示燈也會亮起。將旋鈕往“OFF”方向旋轉來關閉前霧燈。當您放開旋鈕，它就會自動回到原始位置。

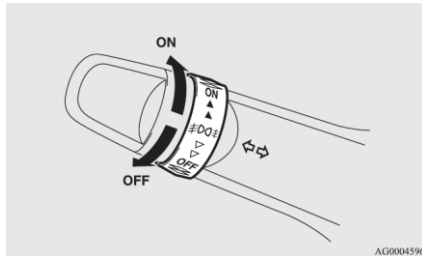

備註

- 前霧燈會隨著頭燈與尾燈關閉而自動關閉。若要再次開啟前霧燈，在開啟頭燈與尾燈之後將旋鈕往“ON”方向旋轉。
- 前霧燈只能在有霧狀況下使用，否則過度的眩光會讓對面駕駛短暫性視盲。

● 後霧燈開關

頭燈或是前霧燈(若有配備)開啟時可以操作後霧燈。當後霧燈開啟時儀錶板上的指示燈會亮起。

[沒有配備前霧燈的車輛]

將旋鈕在“ON”方向轉動一次來開啟後霧燈。若要關閉後霧燈，將旋鈕往“OFF”方向再轉動一次。當您放開旋鈕時，旋鈕會自動回到原位。

[有配備前霧燈的車輛]

將旋鈕在“ON”方向轉動一次來開啟前霧燈。將旋鈕在“ON”方向再轉動一次來開啟後霧燈。若要關閉後霧燈，將旋鈕往“OFF”方向再轉動一次。當您放開旋鈕時，旋鈕會自動回到原位。

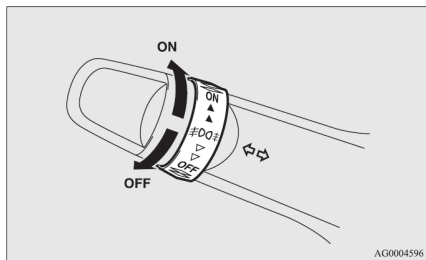

■ 前擋風玻璃雨刷與清洗器開關

擋風玻璃雨刷與清洗器可以在點火開關位在“ON”或是“ACC”位置時操作。若是雨刷片凍結在擋風玻璃時，切勿操作雨刷，否則雨刷馬達可能會受損。



備註

- 當頭燈或是前霧燈(若有配備)關閉時，後霧燈會自動關閉。
- 若要將後霧燈再次開啟，在頭燈開啟後將旋鈕在“ON”方向再轉動一次。(沒有前霧燈的車輛)
- 若要將後霧燈再次開啟，在頭燈開啟後將旋鈕在“ON”方向再轉動兩次。(有前霧燈的車輛)

● 擋風玻璃雨刷

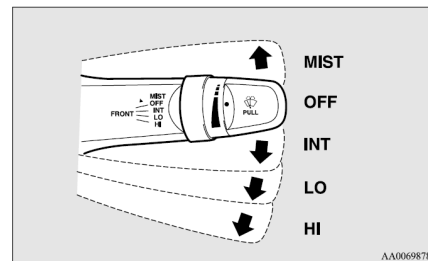

- MIST - 除霧功能
雨刷會操作一次。
- OFF - 關閉
- INT - 間歇(速度感應)
- LO - 慢速
- HI - 快速

- ◆ 調整間歇雨刷間隔時間
當撥桿撥到 “INT” (速度感應式間歇作動)位置時，可以轉動旋鈕(B)來調整間歇間隔。

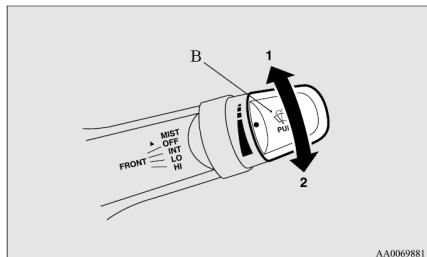

- 1 - 快速
- 2 - 慢速

- ◆ 除霧功能
將撥桿移到箭頭的方向並放開，雨刷將刷動一次。
行駛於霧區或毛毛雨中時可以使用此種功能。

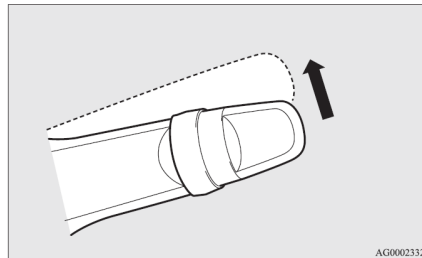

- 前擋風玻璃清洗器
只要將撥桿朝向您的方向撥動，清洗器就會噴出清洗液到擋風玻璃上。噴水的時候雨刷會自動的刷動數次。

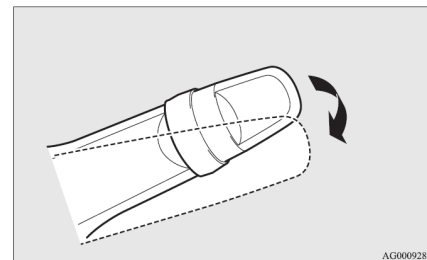

⚠ 注意

- 在寒冷天氣使用清洗器可能會導致清洗液在玻璃上結冰導致視線不良。在使用清洗器之前請先除去玻璃上的結冰。

- 雨刷與清洗器使用應遵守的注意事項
- 如果雨刷因結冰或其它外物阻礙時，即使雨刷開關已經關閉，馬達仍有可能燒毀。若前擋玻璃上有沉積物形成時，請將車輛停靠在安全的地方，將引擎熄火，清潔玻璃使雨刷可以順暢刷動。
- 當玻璃乾燥時不要使用雨刷，否則會刮傷玻璃，而且也會損壞雨刷片。
- 在寒冷的氣候下使用雨刷前，檢查雨刷片沒有結凍在玻璃上，否則馬達會燒壞。
- 每次使用清洗器避免超過 20 秒鐘。雨刷儲水筒中沒有雨刷水時，不要作動清洗器，否則馬達可能會損壞。
- 定期檢查雨刷水箱並且依需要加水。

在寒冷的氣候下，可以添加避免雨刷水結冰的清潔劑。否則清洗器不能作動，並且可能會損壞系統組件。

■ 後擋玻璃除霧器開關

引擎運轉時可以操作後擋除霧器開關。

按下開關開啟後擋除霧器。大約 20 分鐘後就會自動關閉。要提前關閉只要再按一下開關即可。

除霧器開啟的時候指示燈(A)會亮起。

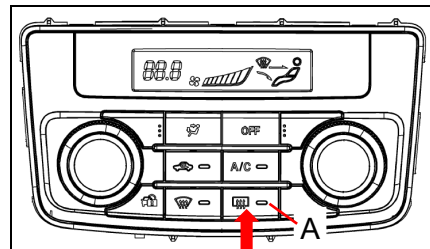

 備註

- 除霧器不是用來溶化雪的而是用來除霧的。
開啟除霧器開關之前先將雪移除。
- 在起動引擎的時候或是引擎熄火的時候不要使用後擋除霧器避免浪費電瓶的電力。霧氣除去之後立刻關閉除霧器。
- 清潔後擋玻璃的內側時，使用軟布沿著加熱電線輕輕擦拭，小心不要損壞電線。
- 不要讓東西碰觸到後擋玻璃的內側，或張貼隔熱紙時須小心作業，否則可能會損壞或是弄斷電線。

 喇叭開關

按下方向盤上的“”記號或周圍部位，即可作動喇叭。

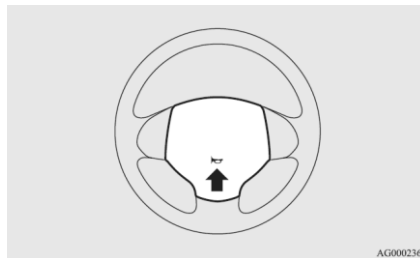

■ 頭燈照射角度宣導

臺灣地區為左側駕駛的行車環境，為避免頭燈光束干擾到對向來車駕駛者的視線，而影響行車安全，通常左邊頭燈的照射角度會較低，而右邊的照射角度會較高，右邊的照射距離相對較左邊遠，這是正常現象，請安心駕駛。

配備 HID 氙氣頭燈的車輛，因為頭燈亮度較亮，所以上述現象會更明顯。

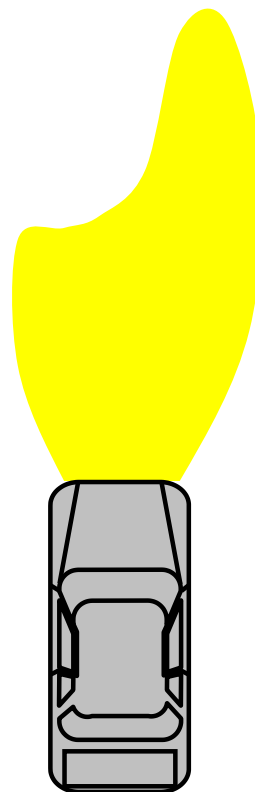

■ 手動頭燈水平調整*

頭燈水平調整開關，主要避免對向駕駛者產生眩光現象，請根據車輛負載適時調整頭燈照射位置，以確保本車駕駛者視線。

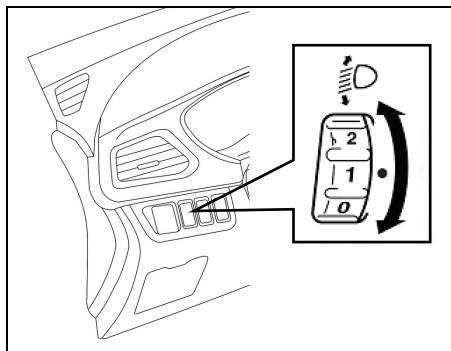

⚠ 注意

- 請正確調整頭燈照射角度，避免頭燈照射角度過低影響夜間行駛視線，或照射角度過高影響對面來車行駛視線及行車安全。

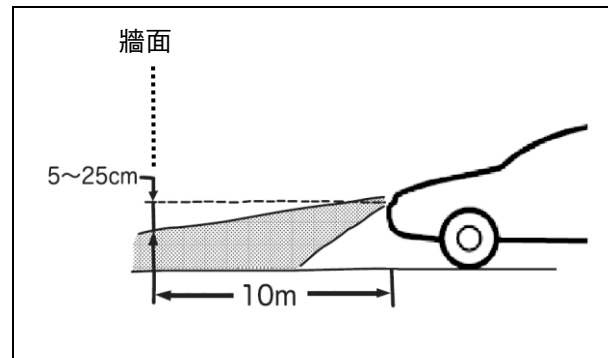

- 頭燈水平調整開關標示的數字愈大，照射位置愈向下方照射，空車無負載時請將開關轉至 0 位置。
- 車輛後方負載重量越高，頭燈照射角度會升高，須將調整開關轉至較大數字位置，將照射角度調低。
- 請根據車輛負載重量或積載位置，調整頭燈水平調整開關段位，如上圖的照射角度或參閱表格之舉例說明。

- 請根據車輛負載狀況選擇頭燈水平調整開關段位，請參閱下表舉例說明。

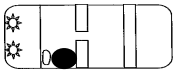
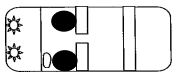
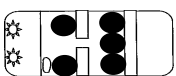
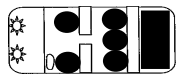
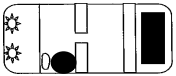
各種負載狀況		開關選擇段位				
		0	1	2	3	4
乘坐 1 員 車輛無負載		●			預留	預留
乘坐 2 員 車輛無負載		●				
所有座位均有乘員 車輛無負載			●			
所有座位均有乘員 及行李箱均佈滿載				●		
乘坐 1 員 及行李箱均佈滿載				●		

■ 經濟性駕駛

要達到經濟性的駕駛必須符合一些技術要求。低油耗的前提就是要適當的調整引擎。為了讓車輛的使用壽命更長以及達到最經濟性的操作，車輛必須定期的依照保養標準由中華三菱體系服務廠保養。燃油經濟性以及廢氣與噪音的產生，深受個人駕駛習慣以及特定操作條件所影響。必須遵守下列要點以便將煞車、輪胎以及引擎的磨損減到最小，並且減少環境污染。

● 起動

避免急加速以及突然起動；此種操作會導致較高的油耗。

● 換檔

僅能在適當車速與引擎轉速時作換檔。儘可能使用最高檔位。

● 市區交通

頻繁的起步與停止會增加平均油耗。儘可能行駛於交通平順的道路上。在壅塞的道路上行駛時，避免在高引擎轉速時使用低速檔。

● 怠速

即使是在怠速期間也會耗油，儘可能避免延長怠速時間。

● 速度

車輛速度愈快油耗愈高，避免全速駕駛，即使只是稍微放開油門踏板也可以省下不少的油量。

● 胎壓

定期檢查胎壓。低胎壓會增加道路的阻力以及油耗。此外，低胎壓對於輪胎磨損與駕駛穩定性會產生負面的影響。

● 負載

行駛中不要將不必要的物品放在行李箱內。特別是在需要頻繁起步與停止的市區行駛期間，車輛重量的增加對於油耗有極大的影響。

● 冷引擎起動

冷引擎起動消耗更多的油料。保持熱引擎持續運轉也會導致不必要的油耗。在引擎起動之後，立刻開車。

● 空調

空調的使用會增加油耗。

■ 駕駛、酒精與藥品

酒駕是最常造成意外的因素之一。即使血液中酒精濃度低於法定值，但對駕駛能力仍有一定程度的影響，因此如果您已經喝了酒，切勿開車，應搭乘由未飲酒者駕駛的車輛、坐計程車或請朋友來接您，或者搭乘大眾運輸工具。喝咖啡或洗冷水澡並不能使您由酒醉清醒過來。

同樣地，藥物也會影響您的警覺、感覺和反應時間，由於這些藥物對您會有影響，因此請在開車前先向您的醫生或藥劑師查詢服藥後是否可以開車。



- 酒後不開車。
喝酒後，您的感覺會不準確，反應會較慢，且您的判斷力會變弱。

■ 安全的駕駛技術

無法完全確保駕駛安全以及防止受傷。然而，我們建議你特別注意下列事項：

● 安全帶

在車輛起步之前，確定你自己以及乘客都已經繫上安全帶。

● 地墊



- 嚴禁使用非原廠配備之腳踏墊，若使用與原廠不同厚度/尺寸/型式腳踏墊或彼此相互重疊腳踏墊或腳踏墊遮住踏板時，將會阻礙煞車或油門踏板的操作而導致嚴重的意外。



- 駕駛座腳踏墊只限本車型使用。
- 將適合車輛的地墊正確的放在車上避免妨礙到踏板。若要防止地墊滑動，使用車輛地毯上的鉤子牢牢的固定住它們。
注意，將地墊放在踏板上或是放在其他地墊之上，會阻礙踏板的操作並且導致嚴重的意外。

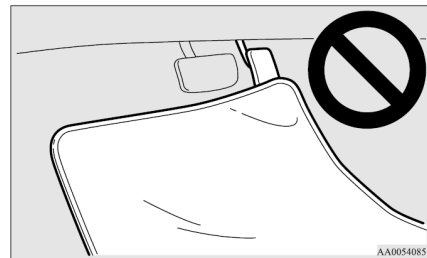

● 車內有兒童

- 車鑰匙未拔除且兒童在車內的時候，絕對不可將兒童單獨留在車內。兒童可能會玩駕駛控制裝置並且導致意外。
- 確認嬰兒以及小孩依照法令與規定適當的乘坐方式，如此可以在發生意外時得到最大的保護。
- 防止兒童在車內玩耍。在車輛行駛中玩耍是非常危險的。

● 行李裝載

裝載行李時要小心不要超過座椅的高度。超出座椅高度是危險的，因為這樣不只會阻礙後面的視線，而且在用力煞車時行李可能會拋擲，影響行車安全。

■ 磨合期間建議

在新車 1,000 公里的磨合期間，建議你將下列的預防措施，當作指導方針來駕駛你的新車，以延長車輛的使用壽命，以及未來的經濟性與性能。

- 不要使用高轉速來持續運轉引擎。
- 避免急速起動、加速、煞車以及延長的高速運轉。
- 配備自排變速箱的車輛，遵守下面所示的磨合期速限。請注意要遵守標示的法定速限。
- 不要超過負載限制。
- 避免牽引拖車。

■ 手煞車

停放車輛的第一步就是要讓車輛完全停止，將手煞車完全拉上。

● 拉起手煞車

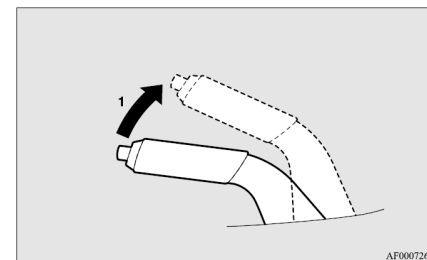

- 1 - 將手煞車拉桿往上拉，並且不要按拉柄末端的按鈕。

備註

- 腳煞車釋放前，拉起手煞車拉桿將車輛固定停止。
- 腳煞車釋放後，若手煞車未能將車輛固定停止時，請儘速至中華三菱體系服務廠檢修。

● 放鬆手煞車

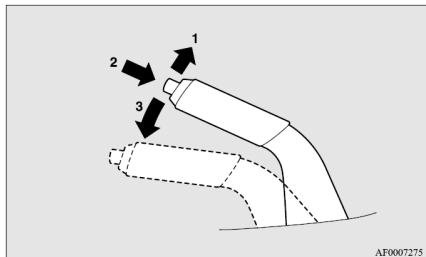

- 1 - 稍微提起手煞車拉柄。
- 2 - 按下手煞車拉柄末端的按鈕。
- 3 - 將拉柄往下壓。

⚠ 注意

- 車輛行駛前，手煞車必須完全釋放，並且需確認煞車警告燈已經熄滅。若行駛中未完全釋放手煞車，則“請釋放手煞車”將會出現在多資訊顯示的資訊幕上。若行駛中未釋放手煞車，則煞車會過熱，造成煞車失效或故障。

煞車警告燈顯示



資訊螢幕顯示



請釋放手煞車

或



請釋放手煞車

⚠ 注意

- 要拉起手煞車前，先緊踏煞車踏板讓車輛完全停止。車輛移動中，拉起手煞車會造成後輪鎖住，因而使車輛不穩定並且使手煞車故障。
- 手煞車完全釋放時，若煞車警告燈未熄滅則煞車系統可能異常。請聯絡中華三菱體系服務廠。有關細節，請參閱第 7-39 頁的“煞車警告燈”。

■ 駐車

停車時，拉上手煞車並且將排檔桿放在 “P” (駐車)位置。

● 在斜坡停車

遵照下述的程序，以避免車輛在路面上移動：(路緣有低於底盤高度的凸出路面水泥止檔條時)

◆ 在下坡停車

下坡停車時應把前輪轉向路緣，並且將車輛往前移動直到靠近路緣邊的車輪輕碰到路緣為止。

拉上手煞車並且將排檔桿放在 “P” (駐車)位置。

如果必要的話，可以在輪下放置止擋塊。

◆ 在上坡停車

上坡停車時應把前輪轉向離開路緣，並且將車輛往後移動直到靠近路緣邊的車輪輕碰到路緣。

拉上手煞車並且將排檔桿放在 “P” (駐車)位置。

必要的話，在車輪下放置止擋塊。

備註

- 在將排檔桿移動到 “P” (駐車)之前，確認先拉手煞車。若將排檔桿移動到 “P” (駐車)時未先拉手煞車，則會使得要排到 “P” (駐車)檔時有比正常更多的阻抗。在此情況下，當想要重新行駛時，排檔時會變得較為困難。

● 引擎運轉時駐車

當您停車小睡或小憩時，切勿繼續運轉引擎，並且絕不可在密閉或通風不良的地方引擎運轉。如果引擎繼續運轉，若不慎移動排檔桿，或有毒的廢氣進入車廂時，便會造成嚴重的受傷或死亡。

● 該在何處駐車



- 由於底盤上排氣系統的溫度很高，因此絕對不可以將車輛停在易燃物料，如乾草皮或樹葉上方，否則可能會造成火災。

● 當離開車輛時

離開車輛時，務必把鑰匙從點火開關上取下，並鎖上所有的車門。盡量將車停在安全明亮的地方。

■ 方向盤高度調整

1. 握住方向盤，放鬆方向盤鎖桿。
2. 調整方向盤到適當的高度。
3. 將調整鎖桿往上推緊，使鎖桿緊緊的鎖住。

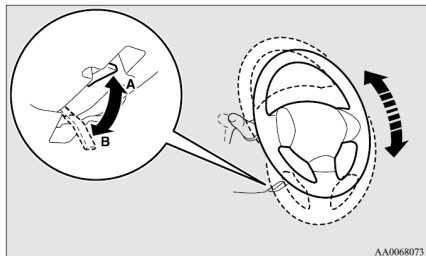

A - 鎖緊
B - 釋放



- 不要在車輛行進當中，企圖調整方向盤。

■ 車內後視鏡

只有在調整完座位之後才調整後視鏡，如此才可以清楚的看到車輛後面情況。



- 行駛時切勿調整車外後視鏡，以免發生危險。必須要在行駛前調整好後視鏡。

調整後視鏡可以讓後車窗的視野最大化。

- 調整後視鏡的垂直位置

可以將後視鏡上下移動調整其位置。

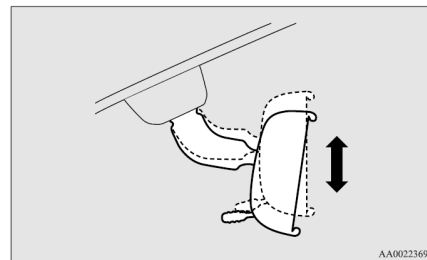

AA0022369

● 減少眩光

在後視鏡底部的控制桿(A)可以用來調整鏡子，減少夜間駕駛因為後面車輛大燈所造成的眩光。

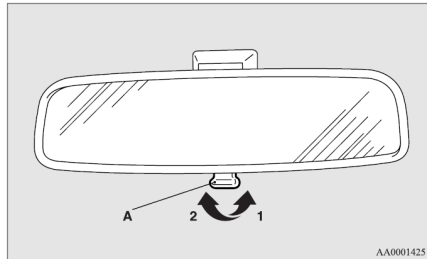

- 1 - 正常位置
- 2 - 防眩光位置

■ 車外後視鏡

● 調整後視鏡位置

當點火開關在 “ON” 或 “ACC” 位置時，可以操作車外後視鏡。

- 不要在車輛行進當中企圖調整後視鏡，這樣子是危險的。必須在開車之前調整好。
- 你的車輛配備的是凸面鏡，請將這個列入考慮，你從鏡子上所看到的東西會比從正常平面鏡子上所看到的東西來的小與遠。
在變換車道的時候，不要完全依賴這個鏡子來評估後方車輛的距離。

1. 將撥桿(A)移動至在想要調整的後視鏡的相同側。

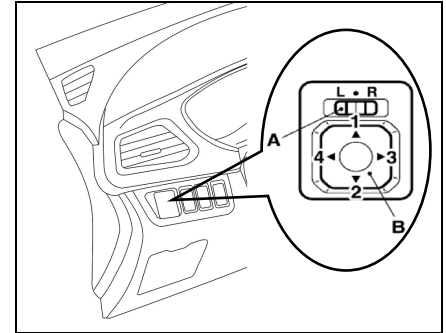

- L - 左側車外後視鏡調整
- R - 右側車外後視鏡調整

2. 將開關(B)朝左、右、上、下的方向按壓來調整後視鏡位置。
 - 1 - 上
 - 2 - 下
 - 3 - 右
 - 4 - 左
3. 調整後將控制桿(A)回歸到中間(●)位置。

● 後視鏡摺疊 (手動)

車外後視鏡可以往側車窗方向摺疊，預防在狹窄區域停車時受損。用手將後視鏡朝車後的方向推將它摺入。

當摺出後視鏡時，朝車前的方向將它摺出，直到扣入定位。

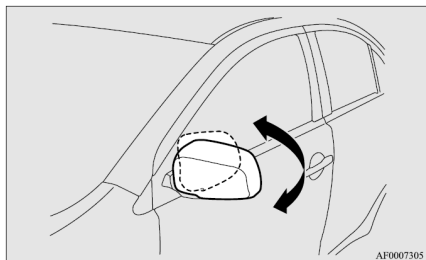

⚠ 注意

- 不可在後視鏡處於收摺的狀態下開車，否則就無法察覺後方來車的安全距離而導致意外發生。

● 後視鏡摺疊 (電動) *

◆ 後視鏡摺疊開關

當點火開關轉至「ON」或「ACC」位置時，即可操作後視鏡收摺開關。按下後視鏡收摺開關以收摺後視鏡，再按一次開關即可將後視鏡展開。

點火開關轉至「OFF」之後的 30 秒內，仍可將後視鏡收摺或展開。

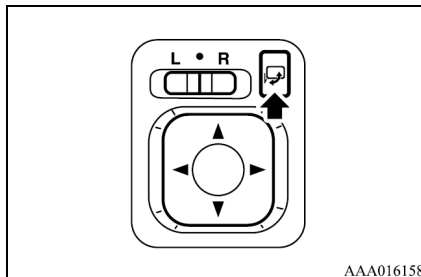

 備註

- 當後視鏡正在作動時，小心請勿讓手或任何物品被後視鏡夾到。
- 可利用遙控中控的遙控開關將後視鏡收摺或展開。請參考 5-24 頁的「電動後視鏡收摺」。
- 非電動摺疊後視鏡也可以用手將它摺入或摺出。
- 當車外後視鏡因凍結而無法移動時，不可重複地按下後視鏡摺疊開關，否則可能會造成馬達過熱而損壞。

■ 點火開關

[配備免鑰匙操作系統的車輛]

有關配備免鑰匙操作系統的車輛，請參閱第 5-12 頁的“免鑰匙操作系統：點火開關”。

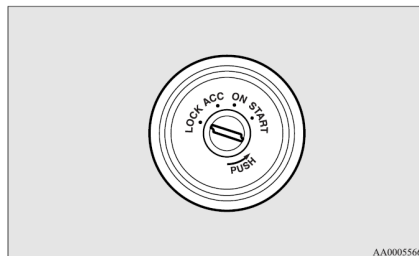

● LOCK (OFF)

引擎熄火並且方向盤鎖住。只有當點火開關在這個位置時，鑰匙才可以插入或拔出。

● ACC (OFF)

引擎停止，但是音響系統和其他電器裝置仍然可以操作。

● ON

引擎運轉中，車輛的所有電器裝置都可以操作。

● START

轉動鑰匙到此位置時，起動馬達開始運轉。引擎起動且鑰匙釋放後，鑰匙會自動回復到“ON”位置。

 備註

- 因本車配備有晶片防盜系統，在起動引擎時，由鑰匙內部發射器所傳送的 ID 碼必須與抑制裝置電腦中所登錄的 ID 碼相吻合。參考第 5-2 頁的“晶片防盜系統”。
- ACC 模式使用 30 分鐘後，音響及其它電子設備將自動斷電。將點火開關轉至 OFF 再轉回 ACC 即可恢復電源。

● 拔出鑰匙或 LOCK

拔出鑰匙時，鑰匙在 “ACC” 位置時將它推入並壓住直到鑰匙轉到 “LOCK” 的位置，再拔出鑰匙。

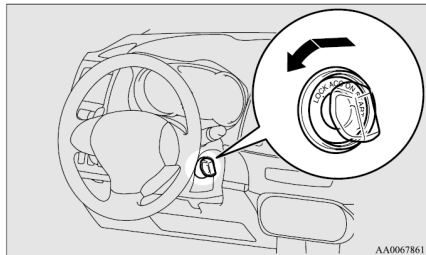

⚠ 注意

- 車輛行進當中不可將鑰匙從點火開關轉至 LOCK 位置。如此會讓方向盤鎖上而失去控制。
- 若行駛中將引擎熄火，動力輔助煞車將失去功能，而造成煞車效果衰減。此外，動力轉向系統也會失去功能，因此需要用更大的力量轉動方向盤。
- 引擎沒有運轉時，請勿長時間將點火鑰匙保持在 “ON” 位置，否則將造成電瓶的電力耗盡。
- 引擎運轉時，切勿將點火開關轉到 “START” 位置，否則將造成起動馬達等零件損壞。

■ 方向盤鎖

[未配備免鑰匙操作系統的車輛]

◆ 上鎖

在 “LOCK” 位置下將鑰匙拔下。轉動方向盤直到其上鎖。

◆ 開鎖

當往左與往右轉動方向盤的同時轉動點火開關到 “ACC” 位置。

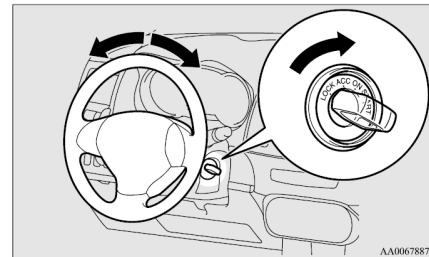

⚠ 注意

- 停放車輛或離開車輛時，必須將鑰匙拔下並攜出，不可將鑰匙放在車上。

■ 起動

[配備免鑰匙操作系統的車輛]

有關配備免鑰匙操作系統的車輛的操作資訊，參考第 5 章的“免鑰匙操作系統：起動”。

[未配備免鑰匙操作系統的車輛]

● 起動注意事項

切勿操作起動馬達超過 10 秒；否則將造成電瓶電力用盡。若引擎無法起動，請將點火開關轉回到“LOCK”位置，等待數秒鐘，然後再起動引擎。連續重複起動引擎將造成起動馬達損壞。



- 切勿在密閉或通風不良的空間內長時間運轉引擎，否則可能產生一氧化碳。一氧化碳是一種無味氣體，並且會導致人員致命。



- 切勿以推或拉動車輛的方式來起動引擎。
- 切勿以提高引擎轉速或高速行駛的方式來將引擎暖車。
- 引擎起動後，必須馬上放開點火鑰匙，否則會造成起動馬達損壞。

● 起動引擎

◆ 正常狀況

起動程序如下：

1. 插入鑰匙並且繫上安全帶。
2. 拉起手煞車。
3. 踩住煞車踏板。
4. 確定將排檔桿排到 “P” (駐車) 檔位。

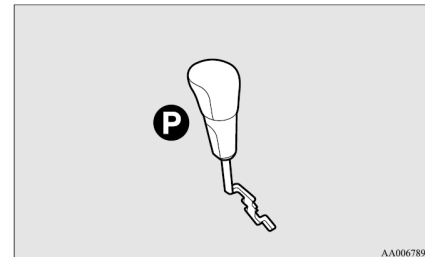

5. 在將點火鑰匙轉到 “ON” 位置之後，並且在引擎起動之前，確定所有的警告燈都正常。

6. 將點火鑰匙轉到 “START” 位置，且不需要踩下油門踏板，引擎起動之後立即將點火鑰匙放開。

◆在極冷的環境溫度

如果引擎無法起動，在起動引擎的時候將油門踏板踩到約一半的位置。引擎起動之後放開油門踏板。

 注意

● 起動引擎時，確認要踩住煞車踏板。在極冷的環境溫度下，在引擎起動之後立刻將你的腳移到煞車踏板上。

◆ 引擎內部油氣過多

如果在起動期間因多次未能順利起動引擎，造成內部油氣過多。首先打起動馬達 5 到 6 秒，同時將油門踏板踩到底，然後放開油門踏板起動引擎。

◆停車

要停車時，請先讓車輛完全停止，拉起手煞車，然後將排檔桿排至 “P” (駐車)檔。

如果要離開車輛一定要關閉引擎並且拔除鑰匙。

 備註

● 在斜坡時，將排檔桿排入 “P” (駐車)檔之前一定要先拉起手煞車。若在拉起手煞車之前，將排檔桿移動至 “P” (駐車)位置時，則在下一次行駛車輛時，排檔桿自 “P” (駐車)檔排出時，需要用力的移動排檔桿。

◆自動變速箱未換檔

行駛中若變速箱未換檔，或是您的愛車在上坡起步時車輛無法前進，即表示變速箱發生故障，導致安全裝置作動。請儘速連絡中華三菱體系服務廠進行檢查。

■ 自動變速箱 INVECS-III 6 CVT

INVECS-III利用最佳化和適切化功能，讓檔位齒輪比與行駛和道路的狀況相吻合。CVT具有自動變換齒輪比的功能，並且在所有的車輛操作狀況下，無級數地配合行駛的狀況。因此它可真正的順暢、無震動的操作以及具有優越的燃油經濟性。

⚠ 注意

- 在剛開始行駛後，CVT 油液仍然冷卻時，無法發生自動降檔。必要時，踩下油門，以手動的方式以產生降檔。必須依據道路狀況，安全地行駛車輛。

● 排檔桿操作

CVT 會根據車速與油門踏板位置自動選擇最佳檔位。

排檔桿(A)有兩個換檔控制區：主控制區(B)和手動控制區(C)。

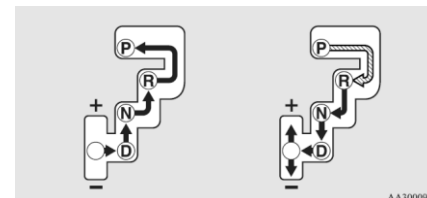
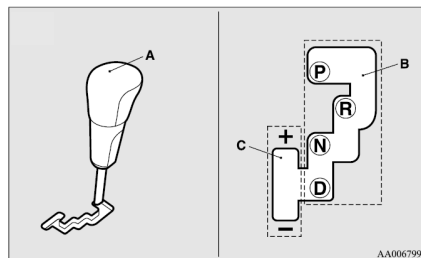

	踩下煞車踏板時，經由此控制門移動排檔桿。
	經由此控制門移動排檔桿。



- 當將排檔桿從 “P” (駐車) 或 “N” (空檔) 位置切換檔位時，必須要踩下煞車踏板。切勿將腳置於油門踏板上。

備註

- 為避免操作錯誤，確實將排檔桿移動到每個檔位並握住，在移動排檔桿後必須要檢查排檔桿顯示器所顯示的檔位。
- 若煞車踏板未踩下和踩住，則換檔鎖定裝置會作動，以避免排檔桿從 “P” (駐車) 位置被移動。

● 排檔桿檔位顯示

當點火開關轉到 “ON” 的位置時，排檔桿的位置會在多資訊顯示器上指示出來。

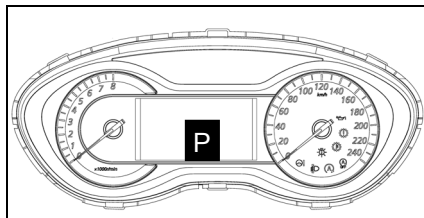

● 排檔桿檔位(主控制區)

- ◆ “P” 駐車檔
P 檔位會鎖定變速箱避免車輛移動。在 “P” (駐車) 檔時可起動引擎。
- ◆ “R” 倒車檔
R 檔位是倒車時使用。

注意

- 當車輛行進中時，切勿將排檔桿切換到 “P” (駐車) 或 “R” (倒檔) 的位置，以避免變速箱損壞。

◆ “N” 空檔

在 N 檔位時，變速箱為分離狀態。其狀態如同手動變速箱的空檔位置一般，可於塞車等車輛長時間未移動的情況時使用。



- 車輛行進中請勿將排檔桿排至 “N” 檔(空檔)，因為可能會不小心將排檔桿滑入 “P” (駐車)檔或 “R” (倒車)檔，導致嚴重的意外或喪失引擎煞車。
- 車輛停在斜坡時，請將排檔桿排入 “P” (駐車)檔，且不可在 “N” 檔(空檔)時起動引擎。
- 當要將排檔桿排入或排出 “N” 檔(空檔)時，請務必用你的右腳踩住煞車踏板，將失去控制的風險減到最小。

◆ “D” 行駛檔

此檔位用於正常的行駛。在此檔位時，變速箱將會依照車速和油門自動地選擇適當的檔位。

依據道路狀況，必要時引擎煞車會自動作用。



- 當車輛行進中時，切勿將排檔桿從 “R” (倒檔)切換到 “D” (行駛檔)時，以避免變速箱損壞。

● 手自排模式

不管車輛是靜止不動或行進中，輕輕地將排檔桿從 “D” (行駛檔)位置推進到手動控制區(A)選擇手排模式。輕輕地將排檔桿推回到主控制區(B)，即可恢復 “D” 檔位的操作。

手自排模式時，只要將排檔桿向後和向前即可快速地產生換檔。若方向盤處有配備升降檔速撥桿，亦可用來換檔。和手排變速箱比較，手自排模式可以在踩下油門的狀況下進行換檔。

 備註

- 若車輛配備方向盤升降檔速撥桿，當排檔桿位於主控制區時，您便可以用升降檔速撥桿來切換排檔模式。要回復到“D”檔位操作時，將+(升檔)側升降檔速撥桿向前拉(朝駕駛者)達 2 秒鐘或將車輛停住，或者是將排檔桿由“D”(行駛檔)位置推到手動控制區(A)再將排檔桿推回到主控制區(B)。當回復到“D”檔位的操作時，排檔桿位置顯示器將會切換至“D”(行駛檔)位置。

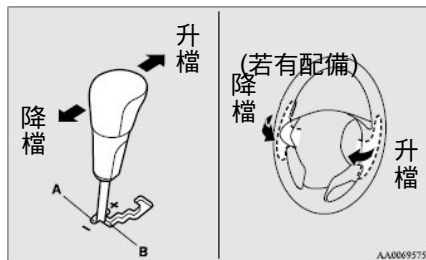

- + (升檔)
每次操作時，變速箱向上升一個檔位。
- (降檔)
每次操作時，變速箱向下降一個檔位。

 注意

- 在手自排模式時，升檔不會自動發生。駕駛者必須依據道路狀況進行升檔的切換，要注意保持引擎轉速在紅色區域之下。

 備註

- 在手自排模式時，僅有 6 個前進檔可以選擇。車輛要倒車或駐車時，依需要將排檔桿移動至“R”(倒檔)或“P”(駐車)檔。
- 在某個車速時，當排檔桿被移至“+(升檔)”位置時，變速箱可以拒絕進行升檔，以維持良好的運轉性能。同樣的在某個車速時，當排檔桿被移至“-(降檔)”位置時，變速箱可以拒絕進行降檔，以避免引擎超速運轉。若有此情況發生時，蜂鳴器會作動以指示不會產生降檔。
- 手自排模式時，當車速減慢時會發生自動降檔。當車輛停止時，會自動地選擇 1 檔檔位。

◆手自排模式顯示

在手自排模式時，目前所選擇的檔位會在多資訊顯示器上顯示。

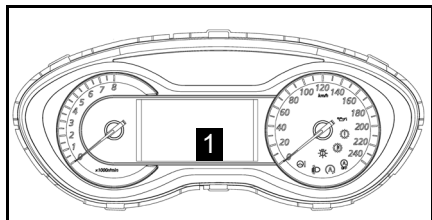

● 當在 CVT 發生故障時

◆當出現警告顯示時

若在多資訊顯示器的資訊螢幕上有下列警告顯示時，表示系統可能故障。



或



注意

- 若行駛時變速箱發生故障時，在多資訊顯示器的資訊螢幕上會出現左側之 或 警告顯示(變速箱過熱減慢速度或變速箱需要維修)。在此情況下，立即將車輛停靠在安全的地方並且遵照下述的這些程序：
當 警告顯示器有顯示時自動變速箱油過熱。將車輛停靠在安全的地方，排檔桿排入 “P” (駐車)的位置並在引擎運轉的狀態下打開引擎蓋，讓引擎冷卻下來。一會兒過後，確認 警告顯示器是否不再顯示。若顯示器不再顯示，則可繼續行駛。若警告顯示依舊或經常顯示時，則請至中華三菱體系服務廠進行檢查。

 注意

一會兒過後，確認  警告顯示器是否不再顯示。若顯示器不再顯示，則可繼續行駛。若警告顯示依舊或經常顯示時，則請至中華三菱體系服務廠進行檢查。

[當  警告顯示器有顯示時] 可能 CVT 發生故障，它會導致安全裝置起動，請由中華三菱體系服務廠進行檢查。

● CVT 的操作

 注意

- 在引擎運轉且車輛靜止不動的狀況下，選擇檔位之前，請踩下煞車踏板以免車輛衝出。在 CVT 接合後車輛便會開始移動，尤其是在引擎轉速高、快怠速或空調作用中時，所以只能在您準備行駛時才可鬆開煞車。
- 只能以右腳踩下煞車踏板。若以左腳踩煞車踏板，發生突發狀況時，可能會讓駕駛人反應不及。
- 為了避免急加速，從 “P” (駐車) 檔或 “N” 檔(空檔) 排至其他檔位時，請勿讓引擎高轉速運轉。

 注意

- 當另一腳踩在煞車踏板上時，若踩下油門踏板，將會影響煞車效果，並可能導致煞車來令片快速磨耗。
- 當車輛靜止煞車踏板踩下時，請勿提升引擎轉速，以免 CVT 損壞。同時，當排檔桿在 “D” (行駛檔)，踩住煞車踏板時，即使在踩下油門時，引擎的轉速也無法上升到排檔桿在 “N” (空檔) 時所測得的轉速相同。

◆超車加速

“D” 檔行駛時，若想獲得額外的加速性(超車時)，請將油門踏板踩深，如此 CVT 便會自動降檔。



備註

- 手自排模式時，當油門踩到底時，也不會產生降檔。

◆上坡/下坡行駛

● 上坡行駛

若電腦判定當切換較高檔位無法維持目前的速度時，則 CVT 不會升檔至較高的檔位。

為了能使車輛的性能更為順暢，若攀爬陡坡時鬆開油門，則 CVT 不會升檔。這是正常的，因為電腦暫時地防止換檔，當到達山坡頂端後，將會恢復正常的換檔功能。

● 下坡行駛

當行駛於陡下坡時，電腦會自動地選擇較低的檔位，此功能可協助引擎煞車的作用以減輕低使用腳煞車的需要。

◆停車等候

等待紅燈等情況下暫停時，可將排檔桿保持在“D”（行駛）檔並踩下煞車踏板。

若要長時間停止時，則可將排檔桿排至“N”檔（空檔）並作用手煞車。



注意

- 請勿在坡道上利用控制油門踏板來保持車輛靜止，必須使用手煞車和/或腳煞車來保持車輛靜止。
- 請根據路況選擇適合的檔位。當車輛在上坡路段倒車時，排檔桿絕不可在“D”或手自排

模式檔位，或是車輛在下坡路段前進時，排檔桿絕不可在“R”檔位。

否則引擎可能會熄火，且煞車踏板和方向盤的操作力道會無預警增加，可能會造成事故。

◆停車

要停車時，請先讓車輛完全停止，拉起手煞車，然後將排檔桿排至“P”（駐車）檔。

如果要離開車輛一定要關閉引擎並且拔除鑰匙。



備註

- 在斜坡時，將排檔桿排入“P”（駐車）檔之前一定要先拉起手煞車。若在拉起手煞車之前，將排檔桿移動至“P”（駐車）位置時，則在下一行駛車輛時，排檔桿自“P”（駐車）檔排出時，需要用力的移動排檔桿。

◆CVT 未換檔

行駛中若變速箱未換檔，或是您的愛車在上坡起步時車輛無法前進，即表示變速箱發生故障，導致安全裝置作動。請儘速交由中華三菱體系服務廠進行檢查。

■ 煞車

煞車系統的所有零件與安全都是息息相關的。依照保養手冊的規定，讓三菱體系服務廠定期保養車輛。

注意

- 絕對不要在行駛中將你的腳放在煞車踏板上來“支配”煞車。這樣會導致煞車過熱與變弱。

● 煞車系統

主煞車分成兩個煞車迴路。此車輛配備動力輔助煞車。如果其中一個煞車迴路失效，另一個迴路還可以停住車輛。如果因為某些原因造成動力輔助煞車失效，還是能夠煞車，然而如果發生這種情況，必須用更大的力氣踩下煞車踏板。此時請儘速至中華三菱體系服務廠進行維修。



- 絕對不可以在引擎 OFF 的情況下沿著下坡將車輛滑下來。每當車輛移動時一定要引擎保持運轉。如果你在行駛當中關閉引擎，動力輔助將會停止作用導致你的煞車失效。
- 如果動力輔助失效或是任一個煞車液壓系統故障時，立即前往三菱體系服務廠維修。

● 警告顯示

煞車系統故障時煞車警告燈就會點亮。同時在多資訊顯示器上會顯示警告，參考在第7-32、7-39頁的“煞車警告燈”和“煞車警告顯示”。

● 煞車潮濕時

起動之後，立即在以低速行駛期間檢查煞車系統，尤其是煞車潮濕時，以便確認可以正常煞車。

在大雨中行駛、通過大水坑之後或是清洗車輛之後，煞車碟上可能形成一層水膜讓煞車無法正常運作。如果發生這種情況，緩慢的行駛並且輕輕的踩住煞車踏板讓煞車乾燥至煞車恢復正常。

● 下坡行駛

當行駛於陡下坡時，排到低速檔來利用引擎煞車的優點，可以防止煞車過熱。



- 切勿將任何物品放置在煞車踏板附近，或讓地毯滑落到煞車踏板下，否則緊急狀況時，煞車力將受到影響。任何時候都必須確認煞車踏板可以順利操作，並且確認地毯確實的定位。

● 煞車來令片

- 避免重踩煞車的情況。
新煞車在前 200 公里必須溫和的使用來磨合。
- 碟式煞車具有警告裝置，當煞車蹄片到達使用限度時，在煞車的時候會發出尖銳的金屬聲。
如果你聽到這種聲音，請儘速至三菱體系服務廠檢修煞車系統。



- 磨損的煞車來令片讓行駛中的車輛更難煞車，並且會導致意外。

■ 陡坡起步輔助系統*

(HSA)(若有此配備)

陡坡起步輔助系統可避免車輛於陡峭的陡坡起步時向後移動。當駕駛者將腳由煞車踏板移動至油門踏板時，系統會持續提供約 2 秒的煞車力。

注意

- 不可過度依賴陡坡起步輔助系統來防止車輛向後移動。在某些狀況下，例如：煞車未有效踩下、車輛負載過大、陡坡過於陡峭等，即使陡坡起步輔助系統有作動，但車輛仍有可能下滑。
- 陡坡起步輔助系統無法使車輛在斜坡上停留超過 2 秒以上。

注意

- 在上坡路段，不可藉由重覆踩放煞車踏板，作動陡坡起步輔助系統，使車輛停止於陡坡上，否則可能會造成意外。
- 當陡坡起步輔助系統作動時，不可將點火開關轉至 " LOCK " 或 " ACC " 位置，或是操作模式切換至 " ACC " 或 " OFF " 位置。否則陡坡起步輔助系統將會停止作動，而有造成意外的風險。

◆ 操作方式

1. 踩下煞車，使車輛完全停止。
2. 將排檔桿移到 " D " 檔位置。

備註

- 當以倒車方式上坡時，將排檔桿移至 " R " 位置。

3. 放開煞車踏板，陡坡起步輔助系統將會維持煞車力量，使車輛停止約 2 秒。
4. 踩下油門踏板，陡坡起步輔助系統將會逐漸釋放煞車力量，使車輛開始移動。

備註

- 當下列所有車況皆符合時，陡坡起步輔助系統才會有作用。
 - 引擎運轉中。(當引擎起動或剛起動時，陡坡起步輔助系統不會作動。
 - 排檔桿位於 " P " 或 " N " 檔以外的位置。
 - 踩下煞車踏板，使車輛完全靜止。
 - 手煞車釋放。

 備註

- 若於放開煞車踏板前先踩下油門踏板，則陡坡起步輔助系統將不會作動。
- 當以倒車方式爬坡時，陡坡起步輔助系統也可提供輔助。

◆ 警告顯示

若系統有異常時，則會警告燈會點亮且出現警告顯示。

警告燈



警告顯示

 注意

- 若出現警告顯示，則系統將不會作動，請小心起步行駛。
 - 將車輛停放於安全處所，然後將引擎熄火。再次起動引擎，檢查警告顯示是否熄滅，若熄滅表示陡坡起步輔助系統已恢復正常。
- 若警告顯示持續出現或行駛中再度出現，請盡速至中華三菱體系服務廠進行檢修。

■ 防鎖死煞車系統(ABS)

ABS在煞車期間幫助防止車輪鎖死，保持方向穩定性，確保可操控性並且提供最佳的煞車力。

● 行車建議

- 要一直與前車保持安全距離。即使有安裝 ABS 的車輛，在下列情況下你的車輛需要更長的停車距離：
 - 在碎石子路或是雪覆蓋的道路上駕駛。
 - 行駛於崎嶇不平的道路上。
- ABS 作動時，您可能會感覺到煞車踏板的脈動，車身與方向盤的振動並且要踩住踏板作抵抗。這是 ABS 作動正常的結果，並不是表示有故障。在此情況下，只要緊緊的踩住煞車踏板，不要踩放煞車，否則會降低煞車性能。

- ABS 的操作不受限於緊急煞車的情況。當你行駛於出入孔、道路施工鋼板上或是行駛在階梯或是有高度差的道路上、道路標線或是其他車輪很難抓住的路面上，本系統都可以防止車輪鎖死。
- 本車型 ABS 系統於將點火開關轉到 “ON” 時 ABS 警告燈會亮起並會進行靜態自主檢測。另外，引擎起動後車速第一次達 7~10km/hr 以上時，ABS 會進行動態自主檢測，實際驅動馬達、電磁閥確認作動機能，更能確保行車安全；此時若聽到輕微作動聲或感覺到煞車踏板的輕微脈動，屬正常現象，請您安心使用。
- ABS 在車輛加速超過約 10 km/h 的車速後開始作用，當車輛減速至約 5 km/h 以下時停止作用。

⚠ 注意

- ABS 是無法防止意外發生。駕駛有責任遵守安全措施與小心駕駛。
- 4 個車輪的都要是一樣的規格與大小。如果不一樣的話，ABS 的功能無法正常發揮功能。

● ABS 警告燈/顯示器

若系統發生故障時，ABS警告燈會點亮並且多資訊器的資訊螢幕上顯示 “請檢查ABS系統” 或 “ABS系統異常”。

在正常的狀況下，當將點火開關轉到 “ON” 的位置時ABS警告燈會亮起並且在幾秒鐘之後熄滅。

ABS 警告燈



資訊螢幕



注意

- 出現下述的警告燈/顯示器的狀況時表示 ABS 功能不正常並且只有標準的煞車系統在作用。(標準的煞車系統正常的作用。)如果發生這種狀況，則請將車輛開到中華三菱體系服務廠進行檢查。
- 當點火開關在“ON”的位置時，警告燈不亮或一直亮著且不會熄滅時。
- 行駛時，警告燈亮起。
- 行駛時，有警告顯示出現。

● 若行駛中警告燈/顯示器亮起

- ◆ 如果只有 ABS 警告燈/顯示器亮起

避免重踩煞車與高速行駛。將車輛停在安全的地方。

重新起動引擎並且檢查警告燈是否在行駛幾分鐘之後熄滅；如果熄滅的話，就沒有問題。

然而，如果沒有熄滅的話，或是在汽車行駛後又再度點亮，請儘速至中華三菱體系服務廠進行檢查。

- ◆ 如果只有 ABS 警告燈/顯示器和煞車警告燈/顯示器同時亮起

ABS 和煞車力分配的功能可能無法作用，所以緊急煞車會使得車輛不穩定。

避免緊急煞車以及高速行駛。將車輛停在安全的地方。並儘速至中華三菱體系服務廠進行檢查。

警告燈



資訊螢幕

型式 1



型式 2



 備註

- ABS 警告燈和煞車警告燈同時亮起並且警告顯示交互的出現在多資訊顯示的資訊螢幕上。

- 在結冰的道路行駛之後

在雪地道路行駛之後，去除任何黏著在車輪區域上的雪和冰。當在配備有 ABS 的車輛進行此工作時，要小心不要損壞位於每個車輪上的輪速感知器(A)和電線。

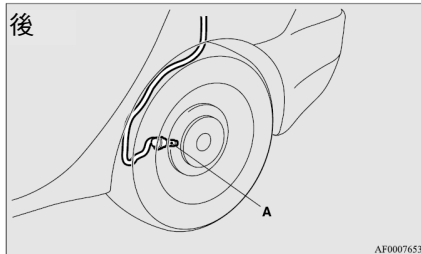
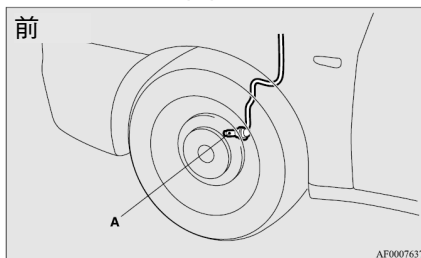

- 主動式穩定性能控制* (ASC)(若有此配備)

主動式穩定性能控制(ASC)對於防鎖死煞車系統、循跡控制功能和穩定性控制功能，採取全面的控制以協助維修車輛的控制和循跡能力。請閱讀此章節有關防鎖死煞車系統、循跡控制功能和主動式穩定性能控制功能的頁次。

防鎖死煞車系統 (ABS) →P.8-23
循跡控制功能 →P.8-27
主動式穩定性能控制→P.8-26

注意

- 勿過度依賴 ASC，即使是 ASC 也無法防止車輛上所發生的物理自然法則。此系統就像是其他的系統一樣有其極限，並且無法在所有的環境之下協助您維持車輛的循跡以及控制，毫無顧忌的行駛可能會導致事故的發生，您必須要小心駕駛並注意交通、道路以及環境的狀況。
- 要確定在所有的車輪上使用相同指定型式和尺寸的輪胎，否則 ASC 將無法正常的作作用。
- 在您的車上切勿安裝市售的限滑差速器(LSD)，否則 ASC 會停止正常的功能。

備註

- 在下述的狀況下，可能會聽到來自引擎室所發出的嘎嘎聲。此聲音和 ASC 的檢查作業有關，它不是表示發生故障。
 - 當點火開關或操作模式於“ON”的位置時。
 - 當引擎起動後，車輛已行駛一會兒時。
- 當 ASC 被啟動時，您可以感覺到車身的震動或聽到來自引擎室所發出的嘎嘎聲。這是表示此系統正常的作用，而不是指有故障發生。
- 當防鎖死煞車系統警告燈點亮時，ASC 不作用。

循跡控制功能

在滑溜的表面上，循跡控制功能避免驅動車輪過度的空轉，因此可以協助車輛從停止狀態移動，同時它提供足夠的驅動力以及在加速時的轉向性能。

注意

- 當在雪地或結冰道路行駛時，要確定安裝雪地輪胎並以適當的車速行駛。

主動式穩定性能控制

主動式穩定性能控制的設計，是要協助駕駛者維持在滑溜道路和快速轉向操控時車輛的控制。它是藉由引擎輸出的控制以及每個車輪的煞車來作動。

備註

- 主動式穩定性能控制在約 15km/h 或以上的速度時作動。

● “ASC OFF” 開關

當將點火開關或操作模式切換到“ON”的位置時，ASC 會自動地被啟動。將“ASC OFF”開關壓下 3 秒鐘以上，即可解除系統啟動。

當ASC解除時，指示燈會點亮，再次壓下“ASC OFF”開關，即可啟動ASC。

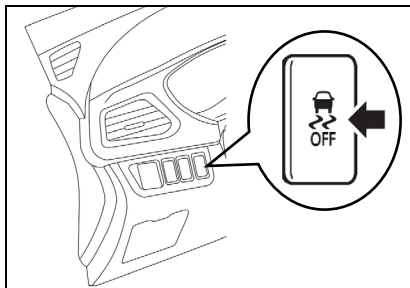

注意

- 為了安全的理由，請在車輛停止的狀態下操作“ASC OFF”開關。

注意

- 在正常行駛狀況時，請保持ASC在ON的位置。

備註

- 當要駛出泥濘、砂地或雪地時，踩下油門踏板引擎的轉速可能不會上升。在此情況下，暫時地以“ASC OFF”開關將ASC關閉，以利於車輛開出。
- 利用“ASC OFF”開關會將穩定性控制功能和循跡控制功能關閉。
- ASC關閉後持續按壓“ASC OFF”開關，將會啟動錯誤操作的保護功能，並且ASC會恢復到ON的狀態。

● ASC 作動指示燈·ASC OFF 指示燈

ASC 指示燈



當ASC正在作動時，多資訊顯示的資訊螢幕將會變化並且ASC顯示器會閃爍。





ASC OFF 指示燈

當以“ASC OFF”開關將ASC解除啟動時，會點亮。



注意

- 當顯示閃爍時，ASC作動中，它表示道路是滑溜道路或車輪有很大的滑動，若此情況發生時，放鬆油門讓車速減慢下來。

 注意

- 若煞車系統的溫度，因車輛在滑溜路面持續的控制煞車而導致上升時， 指示燈將會閃爍，並且循跡控制的煞車操作也會被中止，以保護煞車系統，但正常的煞車操作及控制引擎的循跡控制系統不會受到影響。請將車輛停靠在安全的地方，等待煞車系統中的溫度下降後， 指示燈將會熄滅，並且恢復循跡控制功能。

 備註

- 當啟動引擎時， 指示燈可能會亮起，這是表示引擎啟動時電瓶電壓瞬間下降。如果指示燈立即熄滅，則表示系統沒有故障。
- 當安裝小型備胎至車輛上時，輪胎的抓地力會降低，使得此 指示燈容易閃爍。

● ASC 警告燈 / 顯示

當車輛行駛系統發生故障時，下列的警告燈/警告顯示會亮起。

警告燈

 -ASC 操作指示燈

 -ASC OFF 指示燈

警告顯示



或



注意

- 此系統可能故障。
將車輛停放在安全的地方並將引擎熄火，再次將引擎啟動並檢查警告燈是否熄滅。如果警告顯示熄滅，則表示沒有異常。如果警告未熄滅或經常顯示時，是不需要立即停止車輛，但請至中華三菱體系服務廠進行檢查。
- 當拖吊 2WD 車輛，點火開關或操作模式在 ON，且僅有前輪或後輪頂起時，可能造成 ASC 系統作動，造成意外。當 2WD 車輛頂起前輪拖吊時，保持點火開關在“LOCK”或“ACC”（操作模式在“OFF”或“ACC”）；當頂起後輪拖吊時保持點火開關在“ACC”（操作模式在“ACC”）位置。
參閱“車輛拖吊”單元於 P.4-18

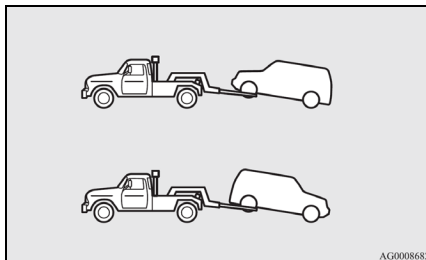

電動輔助轉向系統

當引擎運轉時，電動輔助轉向系統即可作動。

以減少轉動方向盤所需的力量，當無電動輔助時，此系統仍可以機械方式操作。若因為某些原因導致無輔助作用時，仍可以控制車輛轉向，但請注意此時需使用更大的力量來轉動方向盤。若有此情形，請儘速至中華三菱體系服務廠檢修車輛。

注意

- 行駛當中絕對不可以關閉引擎。關閉引擎會很費力來轉動方向盤，且可能造成意外發生。

 備註

- 不斷地反覆將方向盤打到底 (例如路邊停車時) · 電動馬達輔助轉向系統可能會過熱而啟動防過熱保護功能 · 此會使方向盤逐漸變重 · 限制方向盤的操作 · 當輔助系統冷卻後 · 系統即可恢復正常。
- 若車輛靜止時 · 開啟大燈並於原地轉動方向盤 · 大燈可能會變昏暗 · 此為正常現象 · 片刻後大燈亮度將會回復。

● 電動轉向系統警告顯示

警告燈



警告顯示



請檢查轉向系統



請檢查轉向系統

若系統有故障時 · 警告燈會點亮 · 並且多資訊螢幕上將會出現警告顯示。

在正常的狀況下 · 當點火開關或操作模式切換到 ON 時 · 警告燈會亮起幾秒 · 引擎起動後熄滅。

 注意

- 行駛途中若出現警告顯示 · 可能會造成轉向困難。

■ 定速控制* (若有此配備)

定速控制是一個自動的速度控制系統 · 可保持設定的速度 · 它在 40 km/h 或以上的速度時可被啟動。

 注意

- 當您不想要以設定的速度行駛時 · 則關閉定速控制以策安全。
- 當行駛狀況不容許您以相同速度行駛時 · 例如在交通繁忙或多風、結冰道路、雪地、潮濕、滑溜、在陡上/下坡道路上時 · 切勿使用定速控制。

 備註

- 在上坡或下坡時，定速控制無法讓您保持恆定的車速。
- 在上陡坡時速度會降低。若欲保持設定速度，您可能必須使用油門踏板。
- 在下陡坡時，速度會增加超過設定速度。您必須使用煞車踏板來控制車速。結果，設定速度行駛便被解除。

● 定速控制開關

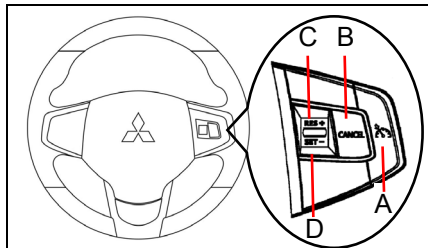

- A- “定速開啟/關閉” 開關
用於開啟和關閉定速控制。
- B- “CANCEL” 開關
用於解除設定速度行駛。
- C- “RES” 開關
用於增高設定的速度並且回復到原先的設定速度。
- D- “SET” 開關
用於降低設定的速度以及設定想要的速度。

 備註

- 當操作定速控制開關時，正確地壓下定速控制開關。若同時壓下兩個或兩個以上的定速控制開關時，則設定速度行駛會自動地解除。

● 啟動

1. 點火開關 “ON” 時，壓下 “定速開啟/關閉” 開關(A) 打開定速控制。 “定速” 指示燈將會亮起。

註：請壓按定速開關『下半部』(箭頭處)來開啟/關閉定速。(開關的上半部無法壓下)

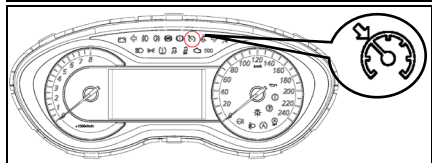
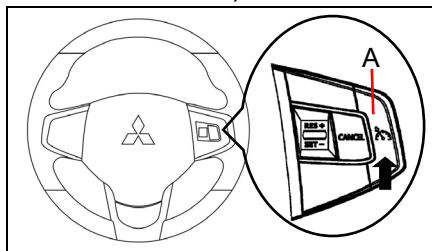

📖 備註

- 如果當將點火開關轉到 “LOCK” 或 “ACC” 位置時，打開定速控制，則定速控制會在您下一次起動引擎時自動打開。 “定速指示燈” 也同樣會亮起。
- 如果電瓶電壓不足，則定速控制的記憶資訊可能會被消除。結果， “定速指示燈” 在當您再次起動引擎時可能不會亮起。若發生此狀況時，再次壓下 “定速開啟/關閉” 開關以打開定速控制。

2. “定速指示燈” 亮起時，以想要的速度加速或減速，然後壓下並釋放 “SET” (滑行設定) 開關(B)。車輛將維持想要的車速。

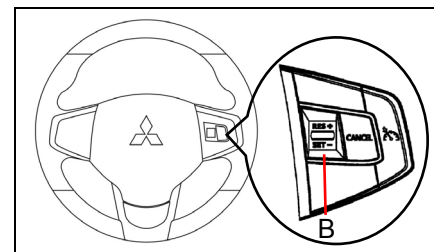

📖 備註

- 當釋放 “SET” (滑行設定) 開關時，此車輛速度將會被設定。

● 增高設定速度

有兩種增高設定速度的方法。

◆ “RES” 開關

當以設定的速度行駛時，壓住“RES”開關(A)，則此速度將會逐漸地增高。

當達到想要的速度時，釋放掉此開關，即已設定好新的巡航速度。

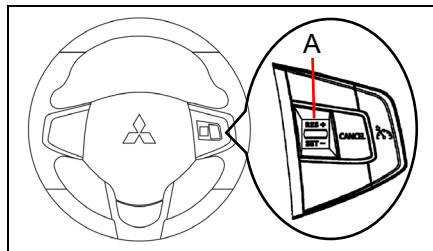

在1秒鐘之內壓下“RES”開關並釋放，即會小量地增高速度。每壓下“RES”開關一次，車速將會增快約1.6 km/h。

◆ 油門踏板

當以設定的速度行駛時，使用油門踏板來到達想要的車速，然後壓下“SET”開關(B)並瞬間放掉此開關，即可設定新的想要的巡航速度。

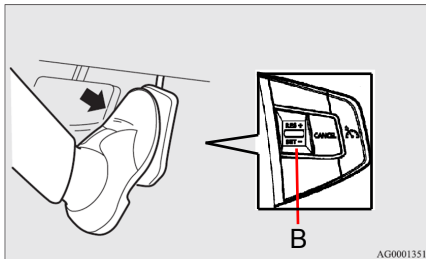

● 減低設定速度

有兩種減低設定速度的方法。

◆ “SET” 開關

當以設定的速度行駛時，壓住“SET”開關(B)，將會逐漸地減慢車速。

當到達想要的車速時，釋放掉此開關，即已設定好新的巡航速度。

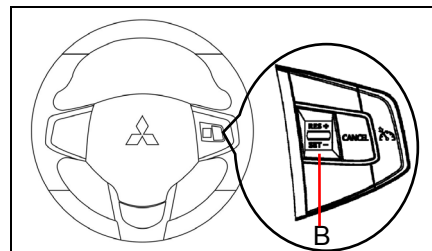

在1秒鐘之內壓下“SET”開關並釋放，即會小量地減慢速度。每壓下“SET”開關一次，車速將會減慢約 1.6 km/h。

◆煞車踏板

當以設定的速度行駛時，使用煞車踏板，解除定速控制，然後壓下“SET” 開關(B)並瞬間釋放掉此開關，即可設定新的想要的巡航速度。

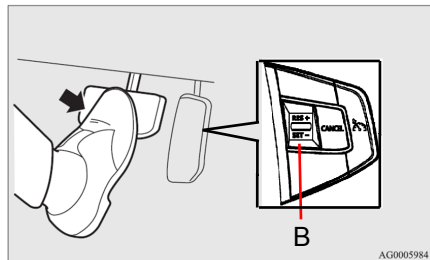

● 暫時性增高或減低車速

◆暫時性增高車速

如同正常一般踩下油門踏板。當釋放掉踏板時，即可回復到原設定的速度。

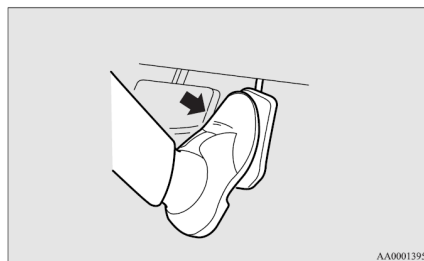

◆暫時性減低車速

踩下煞車以便將速度減低。壓下“RES” 開關(C)，即可回復到原先設定的速度。
參考第 8-37 頁上的“恢復設定”。

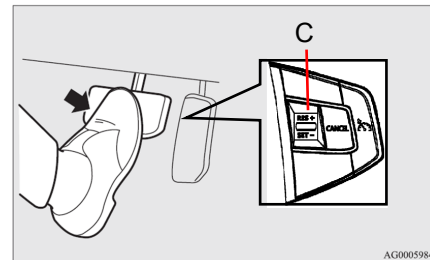

● 解除啟動

設定速度行駛可依下述的方式來解除：

- 壓下 “定速開啟/關閉” 開關(A)(定速控制將會被關閉。)
- 壓下 “CANCEL” (取消)開關(D)。
- 踩下煞車踏板。

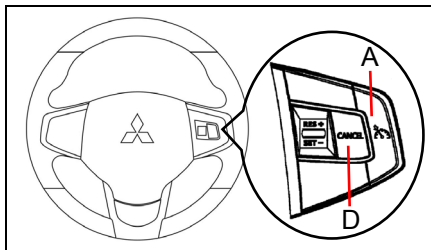

下述任一的方式都可將設定速度行駛自動地解除：

- 當因上坡等原因，而使得車速放慢至 15 km/h 或比設定的速度要來的低時。
- 當車速放慢至 40 km/h 或以下時。



- 雖然當換檔至 “N” (空檔) 位置時，設定速度行駛會解除，但是在行駛中時，切勿將排檔桿移動到 “N” (空檔) 的位置。否則將會導致沒有引擎煞車，並且可能會導致嚴重事故的發生。

設定速度行駛會自動被解除：

- 當引擎轉速上升且接近轉速表紅色區域時(轉速表刻度的紅色部位)。



- 上述所列以外情況下，若設定速度行駛自動被解除，則系統可能有故障。



壓下 “ON OFF” 開關以關閉定速控制，且請至中華三菱體系服務廠進行檢查。

● 恢復設定

如果設定速度行駛是以解除啟動如第 8-36 頁所敘述的狀況解除時，您可以在以 40 km/h 或更高的車速下行駛時，利用壓下“RES” 開關(C)來恢復原先的設定速度。

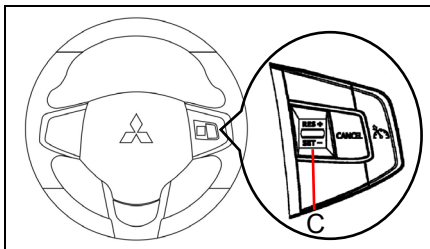

但是在下述任一的狀況下，無法利用開關來恢復原先設定的速度。在這些的狀況時，重複速度設定程序：

- 壓下 “定速開啟/關閉” 開關時。
- 點火開關關閉時。
- “定速指示燈” 熄滅時。

■ 倒車雷達 (若有此配備)

當倒車時，此系統作用。它利用邊角和後感知器來偵測障礙物並使蜂鳴器發出聲響，通知您障礙物約略的距離。

⚠ 注意

- 倒車雷達系統協助您偵測車輛後方和障礙物之間約略的距離，它可偵測到的區域和障礙物有其極限，並且可能無法正確的偵測到某些障礙物。因此，勿太過信賴倒車雷達系統並且要以無此系統的車輛的操作方式小心地操作車輛。
- 要用您自己的眼睛，確認檢查周圍的環境，勿僅只依賴倒車雷達系統來操作車輛。

● 障礙物偵測區域

倒車雷達感知器的偵測區域如后所示，而且這些感知器無法偵測到低或薄的物體或靠近後保險桿的物體，因此要操作車輛時，需確定一安全的方法來檢查周圍的情況。

◆ 後感知器的位置

倒車雷達感知器在後保險桿上共有 3 個。

◆感知器系統偵測區域

車輛至障礙物的距離	警告聲循環
約60至30cm	間歇
約30至10cm	持續
約10至0cm	不感應

📖 備註

- 如果後保險桿遭受到撞擊，則邊角或後感知器可能會失效並且系統可能無法正常作用，請將車輛開到中華三菱體系服務廠進行檢查。
- 這些感知器未直接偵測到位於保險桿下方或靠近保險桿區域的物體，如果物體的高度低於邊角或後感知器的固定位置，即使這些感知器在開始時有偵測到這個區域，但是可能無法繼續進行偵測。

⚠ 注意

- 在下述的狀況下，倒車雷達系統無法正確的操作：
 - 感知器或周圍被冰、雪或泥濘所覆蓋。
 - 感知器結凍。
 - 此系統接收到其他來源的超音波噪音(其他車輛的喇叭、摩托車引擎、煞車、收音機、傾盆大雨、飛濺出的水、輪胎鍊條等)。
 - 這些感知器非常地熱或冷(當車輛長時間停放在熾烈的日照或寒冷天候的狀況下)。
 - 車輛嚴重的傾斜。
 - 車輛行駛於崎嶇不平的道路上(在崎嶇不平、礫石、多山丘或長滿草的地面)。
 - 車輛太靠近障礙物。

 注意

- 感知器或周圍的情況已被用手或貼紙或附加的配附件所掩蓋。
- 倒車雷達系統可能無法正確的偵測下述項目：
 - 像是線網或繩子等薄的物體。
 - 像是雪等會吸收聲波的物體。
 - 有銳角形狀的物體。
 - 像是玻璃等有光滑表面的物體。
 - 像是路邊石等位置低的物體。
- 所提供的距離僅供參考用，因為有各種的原因例如溫度、濕度或障礙物的形狀等而導致距離錯誤。

 備註

- 當倒車雷達系統接收到其他來源的超音波噪音時，蜂鳴器的聲音會比正常警告聲要低，但是這並不是表示有故障。如果不再接收到此噪音之後，蜂鳴器將會停止發出聲響並且系統將會恢復到正常的操作狀況。

■ 倒車顯影系統(倒車 CCD)

音響螢幕在任何功能下，若排到倒檔時，音響螢幕會自動切換到倒車顯影畫面。

 注意

- 不可過度依賴倒車影像輔助系統，隨時確認行駛路徑已淨空。當要倒車時，必須特別小心。
- 倒車時，螢幕上的影像可能跟實際的情況有差異。若您僅看著螢幕倒車，則可能會碰撞到車子、人員、或物體。
- 倒車時，必須以目視及後照鏡檢視車子後方及四週。

■ 胎壓監控系統(TPMS)

胎壓監控系統(TPMS)在車輪上裝有胎壓感知器(A)來監控輪胎壓力。系統僅顯示當胎壓不足時，指示燈亮起。

駕駛可以設定想要的胎壓基準值(可以設定最低胎壓警告值)。

胎壓感知器模式可以設定 2 組(可以依據季節設定為夏天模式或冬天模式)，設定完成後可由多功能資訊開關作切換，模式變更設定請洽中華三菱體系服務廠。

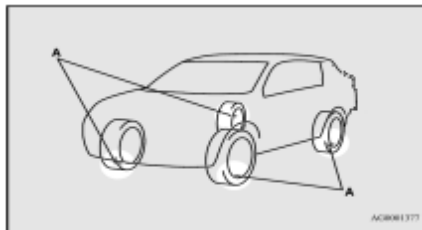

備註

- 裝有胎壓監控系統(TPMS)的車輛仍需定期檢查胎壓。輪胎充填壓力請參閱“輪胎”P.2-11。
- 胎壓感知器(B)安裝在圖示位置，當更換輪胎時，扣眼與墊片(C)需同時更換，詳情請洽詢中華三菱體系服務廠。

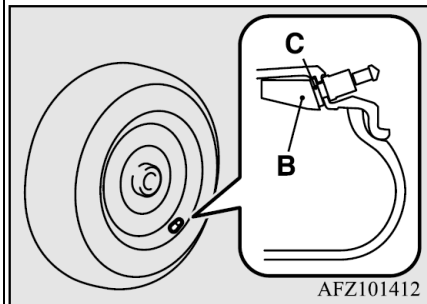

● 胎壓監控系統警告燈/顯示燈



當電源開關切到 ON 時，胎壓監控系統警告燈會點亮幾秒後熄滅。如果一個以上的輪胎胎壓不足，當電源開關 ON 時，警告燈會持續點亮。

 備註

- 此外，警告顯示也會顯示在多功能資訊幕上。



或



 注意

- 當電源開關切到 ON 時，警告燈不會點亮，表示胎壓監控系統(TPMS)未作動，請至中華三菱體系服務廠檢查。此時，系統可能故障，請勿急剎車、急轉彎或高速行駛。

 注意

- 如果胎壓監控系統(TPMS)偵測到故障，警告燈將閃爍約 1 分鐘後並持續點亮。重新開啟電源開關，若故障仍存在，警告燈將會持續點亮。行駛幾分鐘後，檢查警告燈是否熄滅，若熄滅，表示系統正常。重新開啟電源開關，若警告燈未熄滅或再次閃爍，請至中華三菱體系服務廠檢查，此時因系統可能故障，請勿急剎車、急轉彎或高速行駛。

 備註

- 此外，警告顯示也會顯示在多功能資訊幕上。



或



請每月檢查各輪胎壓，並維持在胎壓標籤上的壓力(如果您車輛的輪胎配置與標籤不同尺寸時，請充填適當的胎壓)。

為了增加安全性，您的車輛配有胎壓監控系統(TPMS)，當 1 個以上的輪胎壓力不足時，指示燈會點亮。

當胎壓不足指示燈點亮時，請盡速檢查您的輪胎，並充填至適當的壓力，行駛時胎壓不足或會造成輪胎過熱和損壞。

胎壓不足會減少燃油效率、輪胎壽命，並可能影響車輛操控與剎車性能。

裝有胎壓監控系統(TPMS)仍需定期檢查胎壓。即使胎壓未達點亮胎壓警告燈的數值，車主有義務要維持在正常胎壓。

當系統未正常作動時，警告燈會點亮。

警告燈與最低胎壓指示燈結合。

當系統偵測到故障，指示燈將閃爍約 1 分鐘並持續點亮，只要故障存在，指示燈就會持續點亮。

當警告燈點亮時，系統可能無法偵測最低壓力值。

胎壓監控系統(TPMS)故障的原因包含安裝不正確、不同廠牌、不同輪胎或輪圈。更換輪胎或輪圈後，請檢查胎壓監控系統(TPMS)故障燈是否點亮與作動功能是否正常。

● 行駛時警告燈 / 顯示燈點亮

1. 如果警告燈點亮時，請勿急剎車、急轉彎和高速行駛，請盡快停車並調整胎壓至適當值，請參閱“輪胎” P.2-11。

備註

- 此外，警告顯示也會顯示在多功能資訊幕上。
- 當檢查或調整胎壓時，不要施加壓力到氣嘴閥門，以免損壞。
- 檢查或調整胎壓後，務必安裝氣嘴蓋到氣嘴上。若未安裝氣嘴蓋，髒污或水氣進入汽門，造成胎壓感知器損壞。

備註

- 不要使用金屬的氣嘴蓋否則可能造成胎壓感知器銹蝕或損壞。
- 一旦調整後，行駛幾分鐘，警告燈將會熄滅。

2. 調整胎壓後行駛 10 分鐘後，若警告燈仍持續點亮時，檢查輪胎是否被刺穿，請盡速至中華三菱體系服務廠檢修。

警告

- 當行駛時，警告燈/顯示燈點亮，請勿急剎車、急轉彎和高速行駛。沒氣的輪胎會影響車輛性能且容易造成意外。



注意

- 車輪爆胎或快速洩漏時，警告燈/顯示燈可能不會立即點亮。



備註

- 避免胎壓感知器損壞，若輪胎有任何穿刺傷，請立即至中華三菱體系服務廠。
- 請勿使用氣溶膠在刺穿的輪胎上，否則胎壓感知器可能損壞，若輪胎有任何穿刺傷，請立即至中華三菱體系服務廠。
- 使用輪胎修復工具可能造成胎壓感知器損壞，若使用後請立即至中華三菱體系服務廠檢查並維修。

在下列環境下，胎壓監控系統 (TPMS) 可能無法正常作動。

- 車輛的無線裝置與附近車輛的頻率相同。
- 雪或冰卡在輪胎內側的擋泥板。
- 胎壓感知器的電池沒電。
- 使用非原廠的鋼圈。
- 鋼圈無法固定胎壓感知器。
- 未登入輪胎的 ID 碼。
- 車窗顏色會影響無線電波訊號。



備註

- 室外溫度會改變輪胎胎壓，若車輛所在溫度有劇烈變化，胎壓可能會不足(造成警告燈/顯示燈點亮)，請調整至適當胎壓。

● 無論輪胎和鋼圈被換新時

更換輪胎和新的胎壓感知器時，需寫入 ID 碼到胎壓監控系統，請洽詢中華三菱體系服務廠。



注意

- 非原廠輪胎裝置胎壓感知器，可能造成漏氣或感知器受損。

● 重置胎壓警告下限值

依下列步驟執行重置胎壓警告下限值。

1. 多功能資訊幕切換成選單幕。請參閱“多功能資訊幕開關” P.7-3 “改變功能設定” P.7-18。

2. 輕壓多功能資訊開關，選擇

胎壓初始化

初始化

”(重置胎壓警告下限值) ”。

3. 按住多功能資訊幕開關約 2 秒鐘以上。



4. 警告燈開始緩慢閃爍。

5. 行駛一段時間，如果警告燈熄滅，表示重置完成。

備註

- 當胎壓調整或輪胎對調後，需執行重置功能。
- 當輪胎過冷時，應執行重置功能。當輪胎溫熱時(如：行駛後)，胎壓下限警告會比一般更早。

● 輪胎模式變更設定

胎壓感知器模式可以設定 2 組(可以依據季節設定為夏天模式或冬天模式)，設定完成後可由多功能資訊開關作切換，模式變更設定請洽中華三菱體系服務廠。

若 2 組胎壓感知器模式已登入接收器，可依下列步驟變更輪胎模式設定。

1. 多功能資訊幕切換置選項清單，請參閱“多功能資訊幕開關” P.7-3、“變更功能設定” P.7-18 ”。

2. 輕壓多功能資訊開關，選擇

輪胎模式

1 - [OK]

”(輪胎模式設定變更) ”。

3. 壓住多功能資訊開關約 2 秒以上，變更選擇輪胎的模式。

4. 輪胎模式變更後，指示燈的數字改變。



備註

- 每完成這個步驟，輪胎模式就會改變(1 - 2 - 1 - 2...)
- 若只有設定 1 個輪胎模式，則輪胎模式不會改變。
- 當變更輪胎模式時，胎壓警告下限值的重置功能會自動起動(警告燈開始緩慢閃爍)。如果輪胎此時溫熱時，當輪胎冷卻後，重置功能會再次起動。行駛一段時間，如果警告燈熄

滅，表示重置完成。

- 若多功能資訊幕無法顯示 TPMS 畫面，請至中華三菱體系服務廠檢查。

注意

- 當更換備胎時，因備胎未安裝 TPMS 感知器，TPMS 無法偵測該輪胎狀況，請盡速至中華三菱體系服務廠檢修。
- 當車輛打滑或進入隧道式自動洗車機清潔等，因為裝配 TPMS 感知器的車輪有產生速度差情況，TPMS 警告燈可能會點亮，此為正常現象，待行駛一段時間後，警告燈會自動熄滅。

智慧型緊急剎車警示系統(ESS)

- 此裝置用以降低後方碰撞的機率。當緊急剎車時，系統會立即自動地閃爍車上的危險警告燈，以警告車後方附近的駕駛。當緊急剎車訊號系統作動時，儀表總成上的危險警告指示燈也會同時閃爍。

注意

- 當 ABS 警告燈或 ASC 警告燈點亮時，緊急剎車訊號系統有可能不會作動。請參閱 " ABS 警告燈 " 或 " ASC 警告燈 " 的說明。

 備註

[緊急剎車訊號系統取消條件]

- 當有下列任一車況時，緊急剎車訊號系統就會取消
- 放開剎車踏板。
- 按下危險警告燈開關。
- 系統由車輛減速狀況及 ABS 系統作動情形判定目前並非緊急剎車狀態。

■ 第二排中央三點式安全帶

第二排座椅中央安全帶必需如圖示之方式正確使用。

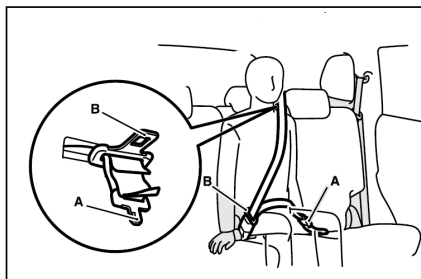

- 請確實安裝舌板(A 與 B)，若是沒有正確的安裝與使用安全帶，會大幅降低保護力，並於車輛發生撞擊或是緊急煞車時造成人員嚴重的傷害。

◆ 繫上安全帶

1. 從座椅上拉出二排座椅中央安全帶。

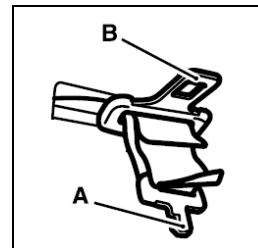

注意

- 若未先將舌板拉出插槽，而直接拉扯舌板或安全帶，將可能導致頂篷及飾蓋毀損。
2. 將安全帶固定扣(C)從椅背上拉出。
 3. 將安全帶上的小舌板(A)確實插入安全帶固定扣(C)。
 4. 將安全帶舌板(B)確實插入安全帶固定扣(D)。

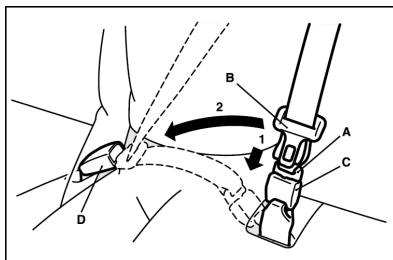

5. 輕輕地拉動安全帶來調整到您想要的鬆緊度。

◆解開安全帶

1. 握住安全帶的舌板並且按下固定扣上的按鈕。

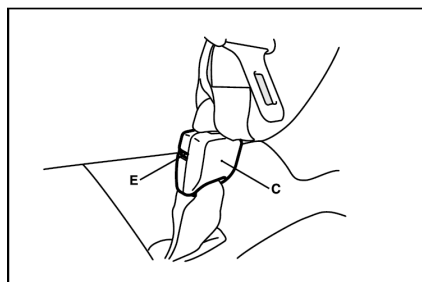

2. 將安全帶收回座椅上。

備註

- 收回安全帶時，請握住安全帶使緩緩自動收回，若是不正確操作可能會造成車輛損壞。
- 使用一字狀的物品(例如鑰匙等)按壓按鈕(E)，釋放安全扣(C)，或使用安全帶舌板(B)前端按壓按鈕(E)。

■ 出風口

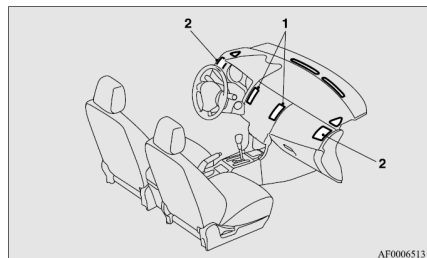

- 1 - 中央出風口
- 2 - 側邊出風口

備註

- 飲料不可放置在儀錶板上。如果噴濺到空調通風口時，會使系統損壞。

● 氣流和風向調整

◆ 中央出風口

操作控制鈕(A)以進行調整。
將控制鈕(A)往外側扳動可關閉出風口。

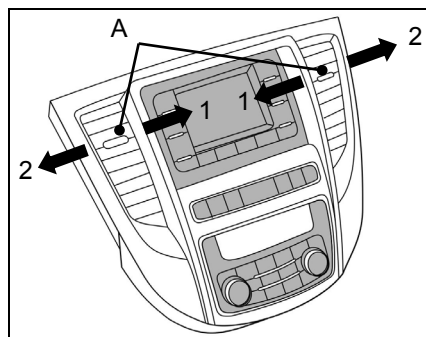

- 1 - 開啟
- 2 - 關閉

◆ 側邊出風口

操作控制鈕(A)以進行調整。
將控制鈕(A)往外側扳動可關閉出風口。

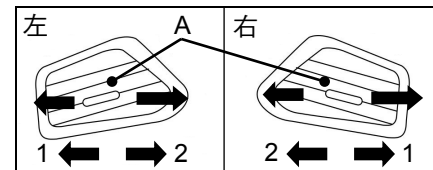

- 1 - 關閉
- 2 - 開啟

備註

- 配備冷氣空調的車輛，出風口送出的冷卻空氣可能會出現霧氣。此為濕空氣突然經由空調冷卻所造成。短暫時間後即可復原。

◆模式選擇鈕

按壓 MODE 開關或除霧開關，變更出風口空氣流量。

型式一

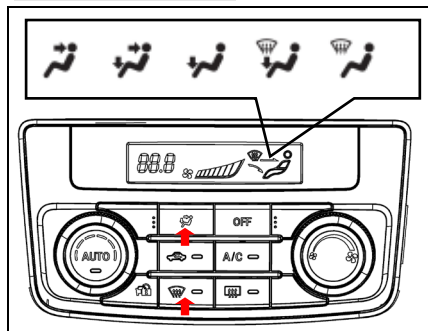

型式二

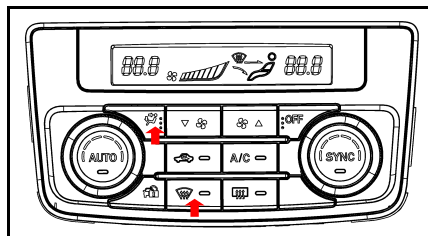

🌀 臉部位置

氣流吹向乘客車艙上半部。

🌀 腿部/臉部位置

氣流吹向乘客車艙上半部，並吹向腿部區域。

🌀 腿部位置

氣流吹向腿部區域、擋風玻璃、車窗、臉部側邊區域。

🌀 腿部/除霧位置

氣流吹向腿部、擋風玻璃、車窗、臉部側邊區域。

🌀 除霧位置

氣流主要吹向擋風玻璃和車窗、臉部側邊區域。

📖 備註

- 冷氣開啟後，為利於前席冷氣快速循環至後席降溫需求，可將儀表板出風口略調向上，左右出風口朝前席乘客肩部安全帶固定處；中央兩出風口調向中央朝後席正中頭枕部。
- 前座椅下方保持淨空，有助於前席冷氣循環至後席。

■ 自動空調

空調僅可在引擎運轉中使用。

● 控制面板

自動空調（型式一）

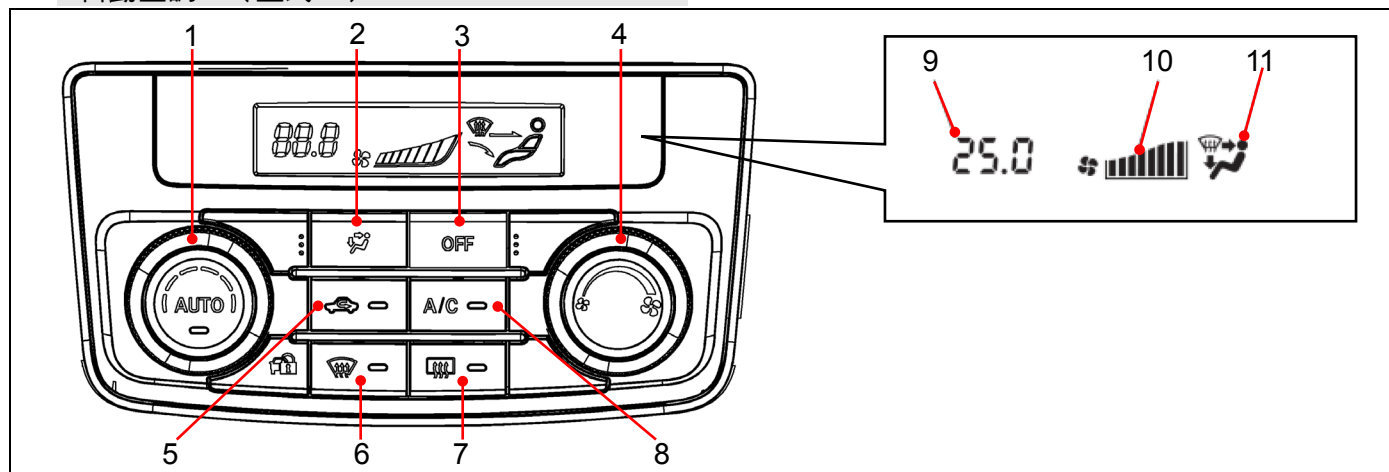

1 - 溫度控制開關(外圈·旋轉) →P.9-6
自動開關(中間·壓按) →P.9-9

2 - 模式選擇開關→P.9-10

3 - A/C OFF 開關→P.9-9

4 - 鼓風機風速選擇開關→P.9-5

5 - 內外氣選擇開關→P.9-7

6 - 前擋除霧開關→P.9-10

7 - 後窗除霧開關→ P.7-55

8 - 冷氣開關→P.9-9

9 - 溫度顯示→P.9-6

10 - 鼓風機風速顯示→P.9-5

11 - 模式選擇顯示→P.9-10

雙區獨立自動空調 (型式二)

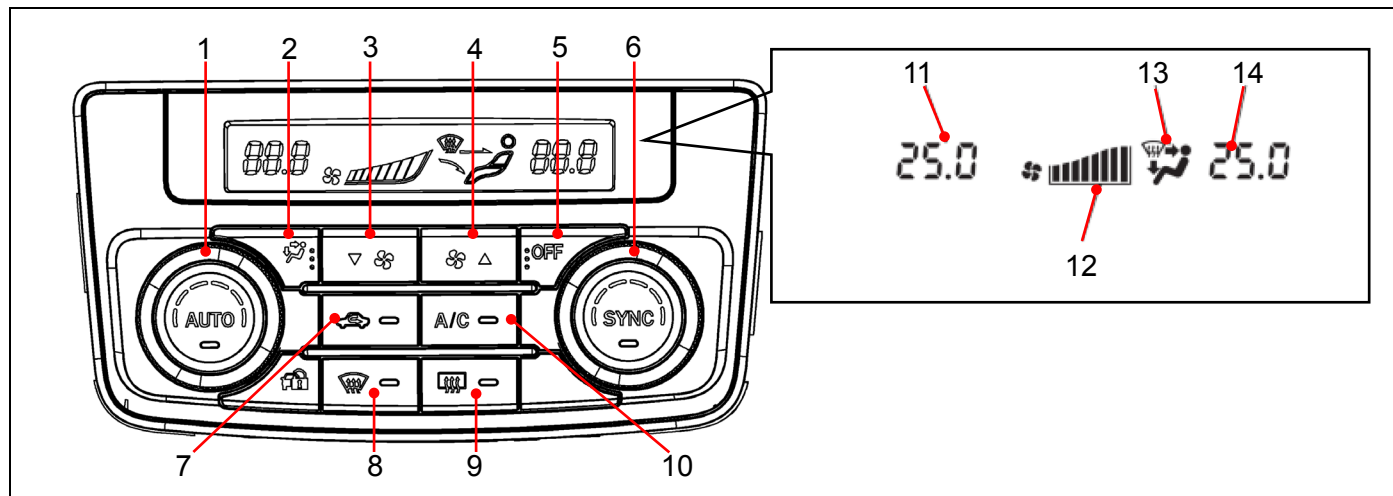

- | | | |
|-----------------------------|-----------------------------|---------------------|
| 1 - 駕駛側溫度控制開關(外圈,旋轉) →P.9-6 | 5 - A/C OFF 開關→P.9-9 | 9 - 後窗除霧開關→ P.7-55 |
| 自動空調開關(中間·壓按) →P.9-9 | 6 - 乘客側溫度控制開關(外圈,旋轉) →P.9-7 | 10 - 冷氣開關→P.9-9 |
| 2 - 模式選擇開關→P.9-10 | 溫控同步擇開關(中間·壓按) →P.9-7 | 11 - 駕駛側溫度顯示→ P.9-6 |
| 3 - 鼓風機風速減小開關→P.9-6 | 7 - 內外氣選擇開關→P.9-7 | 12 - 鼓風機風速顯示→P.9-6 |
| 4 - 鼓風機風速增大開關→P.9-6 | 8 - 前擋除霧開關→P.9-10 | 13 - 模式選擇顯示→ P.9-10 |
| | | 14 - 乘客側溫度顯示→P.9-7 |

 備註

- 圖示位置有車內溫度感知器 (A)。感知器上不可放置物品，因會造成感知器無法正常發揮。

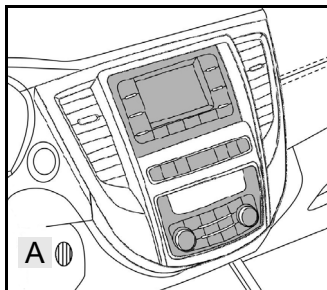

 備註

- 在極冷時，空調面板螢幕作動會較慢，不表示系統有問題，當車內溫度上升至正常溫度時，就會消失。
- 當一次按壓多個開關時，系統將不會反應，避免誤作動。

◆ 鼓風機風速選擇開關

型式一

順時針轉動鼓風機選擇鈕(A)，每刻度增加一檔；逆時針旋轉，每刻度降低一檔，共有八個檔位(B)。

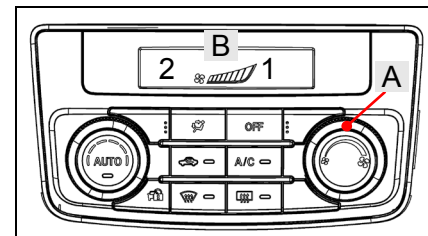

- 1 - 增加
- 2 - 降低

型式二

按壓鼓風機選擇開關 ▲ (A) , 增加鼓風機速度。

按壓鼓風機選擇開關 ▼ (B) , 降低鼓風機速度。

鼓風機速度會顯示於(C)

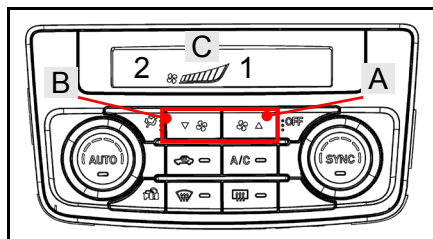

- 1 - 增加
- 2 - 降低

◆溫度控制開關

旋轉溫度控制開關(A)至想要的溫度。順(逆)時針每一刻度升高(降低)0.5°C。(最低設定溫度為 18°C , 最高設定溫度為 32°C)

選擇的溫度會顯示在(B)

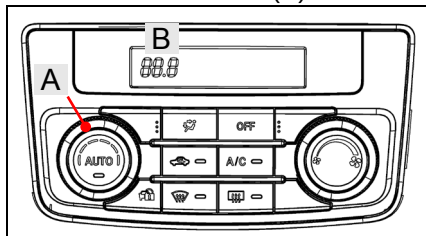

備註

- 空調溫度單位切換與多資訊顯示外部溫度單位顯示相關。車輛配備多資訊儀錶車輛，請參閱“變更溫度單位”於 P7-21。

備註

- 當引擎冷卻液溫度低時，在引擎暖車之前，來自暖氣的空氣溫度將會呈現低溫，即使已操作開關選擇暖空氣。為避免車窗起霧，在 AUTO 模式時，出風模式會被切換至 ，風速也會降低。
- 當溫度設定到最高或最低時，空氣選擇和空調將會自動變更如下所述：
 - 快速加熱(當溫度設定到最高時)，外氣將會導入且空調將會停止。
 - 快速冷卻(當溫度設定到最低時)，車內空氣將會循環且空調將會作動。

◆同步模式及獨立模式*(僅型式二)
依據乘客側溫度旋鈕上溫控同步選擇開關 (SYNC) 狀態，駕駛側與乘客側溫度可以同步或獨立控制。

● 同步模式(SYNC 燈亮)

若是按壓溫控同步選擇開關，SYNC 燈亮，當調整駕駛側溫度時乘客側溫度也會被控制至相同的設定溫度。

● 獨立模式(SYNC 燈熄滅)

在同步模式下，直接旋轉乘客側溫度，SYNC 燈滅，系統會被切換至獨立模式。

在獨立模式下，駕駛側與乘客側溫度可以分別單獨設定。

按壓 AUTO 開關即回復同步模式。

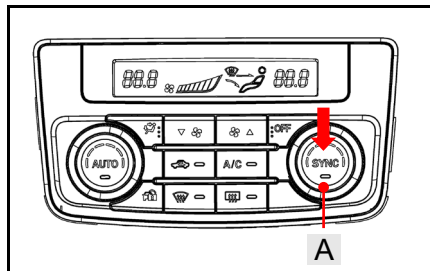

◆空氣選擇開關

若要改變空氣選擇，只要按下空氣選擇開關即可。

- 外氣循環：指示燈(A)熄滅
車外空氣導入乘客車艙。
- 內氣循環：指示燈(A)亮起
空氣在乘客車艙內循環。

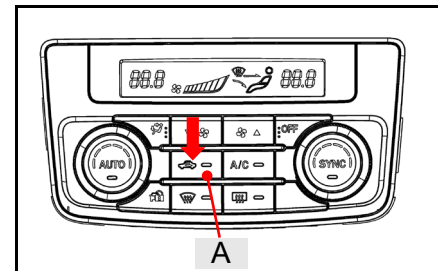

注意

- 長時間使用內氣循環會使擋風玻璃起霧。加上長程閉窗行駛，車內含氧量降低，此將影響駕駛者反應及行車安全。

 備註

- 正常狀況下，使用外氣以保持前擋風玻璃與側玻璃不會起霧。
若選擇高冷房性能或外部空氣髒污時，請使用內部循環。請定期切換至外部循環以保持車窗不起霧。
- 為確保舒適駕駛環境，本車自動空調系統會依據車輛內外溫度以及設定溫度，自動控制內外氣導入。所以使用中，空氣選擇指示燈(A)有可能熄滅，此為正常情形。若不希望導入外氣，請參考下章“自訂空氣選擇”。

◆ 自訂空氣選擇

功能可依需要變更，如下所述。

- 啟動自動空氣控制：
當按下“**AUTO**”開關，空氣選擇開關也會自動控制。
- 解除自動空氣控制：
即使按下“**AUTO**”開關，空氣選擇開關可以依駕駛者需求控制。
- 設定變更方法
按住空氣選擇開關約 10 秒鐘或更久。
- 當設定從啟動變更到解除時，指示燈(A)會閃爍 3 次。
- 當設定從解除變更到啟動時，指示燈會閃爍 2 次。

 備註

- 出廠設定值為“啟動自動空氣控制”。
- 當前擋除霧開關按下時，為了防止車窗起霧，即使設定為“解除自動空氣控制”，出風口也會自動切換到外氣。

◆AUTO 開關

當按下 AUTO 開關，指示燈(A)將會亮起，模式選擇(除霧)、鼓風機速度調整、內/外空氣選擇、溫度調整、空調 ON/OFF 狀態全都自動控制。

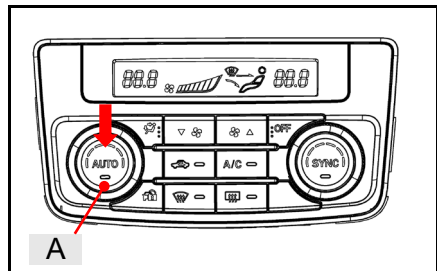

◆空調開關

按下開關開起空調，A/C 指示燈(A)會亮起。

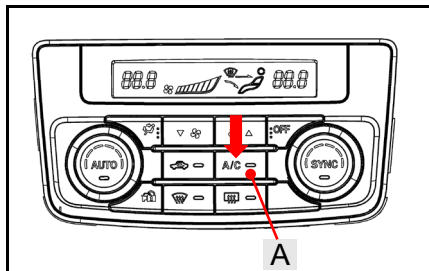

若再次按壓開關，冷氣會關閉。

⚠ 注意

- 當使用空調時，在空調壓縮機自動開啟/關閉時，怠速會稍微增加。當車輛靜止時，必須將煞車踩到底以防止車輛緩慢行進。

◆OFF 開關

按下開關閉閉空調系統。

型式一

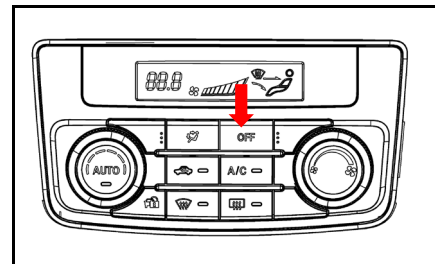

型式二

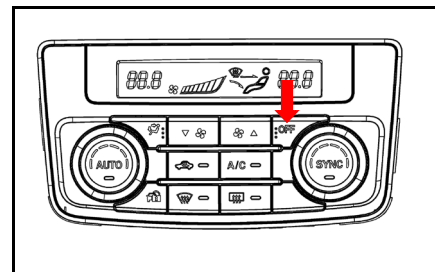

愉快的駕駛

◆MODE 開關

每次按下 MODE 開關，會依下列循環切換(顯示在顯示幕 A 處)：



請參閱“模式選擇”單元 P9-2

型式一

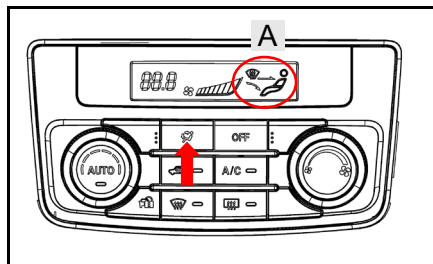

型式二

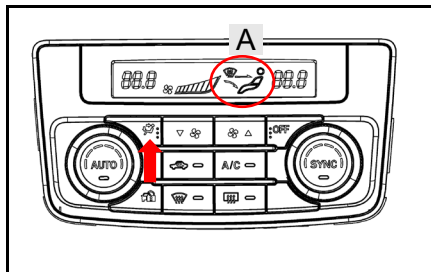

◆除霧開關

當按下開關，會切換至“”模式。指示燈(A)會點亮。選擇模式會顯示於(B)。

請參閱“模式選擇”單元 P9-2

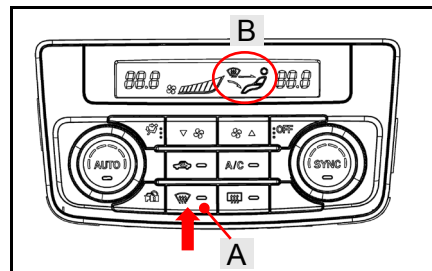

備註

- 當按下除霧開關，空調系統自動作動並切換為外氣循環，這個自動開關控制用來避免車窗起霧，即使系統是在“取消自動空氣控制”的狀況下。

● 自動模式下操作系統

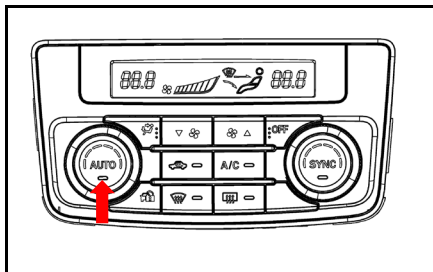

一般的狀況下，在 AUTO 模式使用下列程序操作：

1. 按壓 AUTO 開關。
2. 設定溫度控制開關到想要的溫度。

模式選擇(除  外)、鼓風機速度調整、內 / 外氣選擇、溫度調整與空調 ON/OFF 控制等都是自動控制。

⚠ 注意

- 當使用空調時，在空調壓縮機自動開啟/關閉時，怠速會稍微增加。當車輛靜止時，必須將煞車踩到底以防止車輛緩慢行進。

📖 備註

- 若在 AUTO 模式下，可以操作鼓風機速度選擇開關、空調開關、模式開關、空氣選擇開關等，其它以外的所有功能仍為自動控制，但 AUTO 燈會熄滅。
- 如不希望於 AUTO 模式下因為自行變更內/外氣選擇狀態導致 AUTO 燈熄滅，可變更為手動空氣選擇設定，此方式可維持 AUTO 燈號不熄滅。

● 手動模式下操作系統

鼓風機速度和出風口模式可以透過手動設定在需要的位置。欲返回自動操作時，按壓 "AUTO" 開關。

- ◆ 擋風玻璃和車窗除霧

⚠ 注意

- 為了安全，確認所有車窗的視線均清晰。
- 確保除霧效果，前擋除霧風口上，請勿放置異物以免阻塞出風效率。

愉快的駕駛

一般除霧

型式一

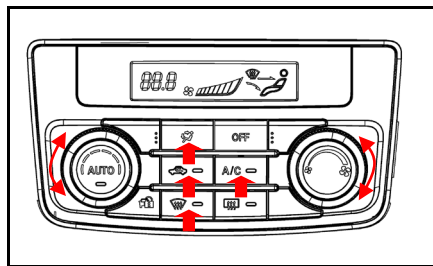

型式二

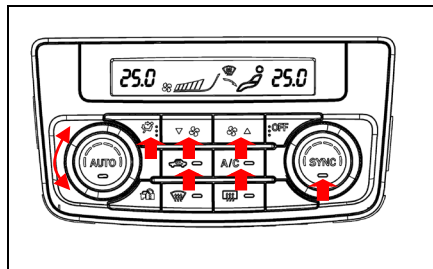

1. 將空氣選擇開關設定到外氣循環。
2. 將模式選擇開關設定到

“” 位置。

3. 型式一：旋轉鼓風機風速開關，選擇需要的鼓風機速度。
型式二：按壓鼓風機風速開關，選擇需要的鼓風機速度。
4. 型式一：旋轉溫度控制開關。
型式二：先按下溫度同步開關 (SYNC)，再旋轉駕駛側溫度控制開關，選擇需要的溫度。
5. 按壓 A/C 開關。

快速除霧

型式一

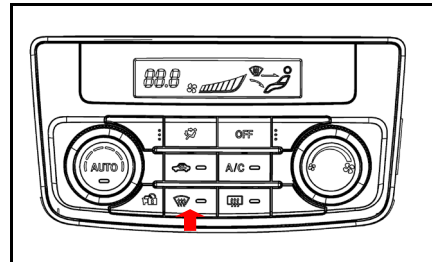

型式二

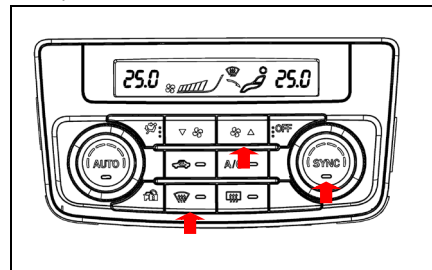

1. 按除霧開關切換至 “” 位置。
2. 將鼓風機設定到最大速度。
3. 按下溫度同步開關(型式二)，將溫度設定到最高溫位置。

 備註

- 若將冷氣溫度調到最冷的位置而且直接吹到車窗玻璃，則玻璃上將容易形成霧氣。
- 車內除霧時，A/C 燈必需點亮，出風才具有除濕功能。除前擋出風口為固定外，兩側車門窗之儀錶板風口設定，請調整氣流能吹拂窗玻璃內面，使出風流通即可，切勿直吹車窗。因出風溫度與外氣之溫差，長期將於車窗局部產生霧氣凝結，反而影響視線。
- 除霧完成，即切回 AUTO 模式使用。

■ 空調操作建議

- 將車輛停放在蔭涼處所。車輛如果停在強烈陽光下，車內溫度可能會非常高，因此需要額外時間來冷卻車內。如需將車輛停放在陽光下，則行駛時請打開車窗並操作冷氣幾分鐘，來將車內熱空氣排出。
- 使用冷氣時應關閉所有車窗，避免車外空氣經由車窗進入，以免降低冷氣效率。
- 冷氣太冷對人體的健康無益，故應保持車內冷氣溫度比車外溫度低 5~6°C 的溫度為佳。
- 當操作系統時，確認擋風玻璃前方的空氣入口沒有樹葉會積雪等之雜物阻塞。進氣口累積的樹葉會降低風量，並且阻礙排水。
- 請勿在靜止車輛中使用空調式暖氣並睡在車內，人員將因為車內空氣含氧量不足或溫度降低導致昏迷或死亡。
- A/C 空調運作時，車內外氣味均會因溫降而凝聚在系統中，待下回使用時出風口可能會有短暫異味，為避免此情形，可於車輛熄火前數分鐘提前關閉 A/C，僅維持送風，可視情形切換至外氣，如此可降低系統風道內之異味殘留。

● 空調系統冷媒與潤滑建議

若空調效能降低時，可能為冷媒洩漏所造成。請由中華三菱體系服務廠進行檢查。

您車輛的空調系統必須填充 HFC-134a 冷媒以及 SUN-PAG56 潤滑油。使用其他的冷媒和潤滑油將會造成嚴重的損壞，此時將要更換車輛的整個空調系統。必須防止冷媒洩漏到大氣中。

建議冷媒要回收使用。

● 長時間不使用

空調系統每個禮拜至少要運轉五分鐘，即使是冬天也一樣。如此可防止壓縮機卡死並維持空調在最佳的操作狀況。

■ 空氣清淨裝置

此空調系統安裝有空氣過濾器，以清潔空氣中的髒污和灰塵。

空氣過濾器必須依其清潔能力定期更換，當過濾器累積花粉和灰塵時，空氣量將會降低。

備註

- 特定條件下的操作，例如多灰塵道路駕駛或空調頻繁使用時會導致過濾器的使用壽命降低。當您感到氣流量低於正常、當擋風玻璃或車窗容易起霧時，更換空氣過濾器，請洽中華三菱體系服務廠協助。

■ 方向盤音響遙控開關*

遙控開關位於方向盤左側。
這些開關可在點火開關位於
“ON” 時使用。

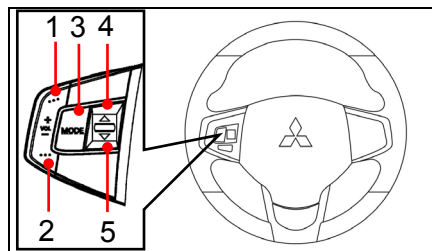

- 1 - 音量提高鈕
- 2 - 音量降低鈕
- 3 - 模式選擇器鈕
- 4 - 向上扳動(向上尋找/曲目向上)
- 5 - 向下扳動(向下尋找/曲目向下)

備註

- 當操作方向盤音響遙控開關時，不可同時操作超過一個。

- 音量調整
 - ◆ 音量提高鈕(1)
當按鈕按下時，音量會增加。
 - ◆ 音量降低鈕(2)
當按鈕按下時，音量會降低。
- 模式選擇
 - 模式選擇鈕(3)
按下此鈕以選擇需要的模式。
順序為：收音機→藍牙手機功能→
藍牙音樂→USB。

- 向上/向下(頻道/曲目)尋找
 - ◆ 收音機模式下(頻道選擇)，
向上扳動選擇鈕(4) 或
向下扳動選擇鈕(5)
選擇接收的電台。
 - ◆ CD 模式下(曲目選擇)，
向上扳動選擇鈕(4) 或
向下扳動選擇鈕(5)
直到需要的曲目編號出現在螢幕
上。

■ 中央面板音響開關

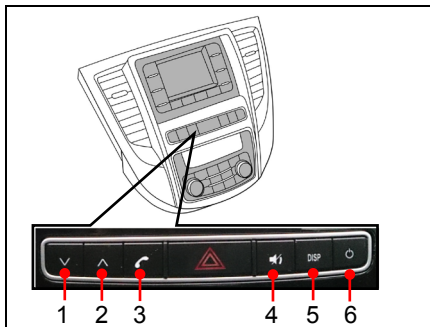

按鍵(1)"V"-音量調整鍵

壓按此鍵可以將音量調小。

按鍵(2)"^"-音量調整鍵

壓按此鍵可以將音量調大。

按鍵(3)"☎"-藍牙手機接聽/結束鍵

使用藍牙手機前需先與藍芽主機配對。

短壓(1 秒以內)"☎"鍵可以接聽

來電。

長壓(1 秒以上)"☎"鍵，拒絕接聽來電。

按鍵(4)"🔇"-靜音鍵

壓按此鍵可以將音量關閉，再壓按一次可開啟聲音。

按鍵(5)"DISP"-變更顯示方式/時鐘顯示鍵

壓按此鍵可以將"時間"以較大的字體顯示在螢幕中間。再壓按一次，則回復預設的畫面。

按鍵(6)"🔌"-音響電源鍵

壓按此鍵可以關閉/開啟音響。

● 藍牙手機配對

1. 開啟手機藍牙功能。
2. 按車上音響"▶||"鍵，系統會開始搜尋已開啟藍牙的手機。
3. 當搜尋到手機時，手機會出現是否配對的對話框，選擇"同意"配對即完成和車上音響配對。

📖 備註

- 藍牙規格為 Bluetooth Ver. 2.0+EDR。因市場手機規格眾多，若無法設定請洽詢中華三菱體系服務廠。
- 詳細說明請參閱音響使用手冊。。

● USB 裝置操作



USB 插孔位於中央扶手置物盒內。

使用時打開中央扶手置物盒蓋以及取出隔板，再將 USB 外蓋打開，即可插入 USB 裝置。

插入 USB 裝置，音響會自動撥放音樂。

⚠ 注意

- USB 裝置在未讀取狀態下才可以進行連結或移除，否則可能會導致資料損失或 USB 損壞。

📖 備註

- 請使用 32G 以下的 USB 隨身碟，若超過此容量可能會造成讀取困難，影響主機動作。
- 僅可使用 FAT12/16/32 格式化的 USB 裝置。
- 可支援手機充電，但最大電流為 1A，請留意手機的規格，充電時接頭請穩定固定，避免接觸不良而造成損害。
- 本裝置不支援與電腦連結，亦不支援 USB 集線器裝置。
- 無法撥放具有安全性的 USB 裝置。
- 有編碼的 MP3 撥放器無法辨識。
- 無法撥放儲存於 USB 記憶裝置中的 iTunes store 的 P 檔。
- 若隨身碟內建防毒軟體，可能無法撥放。

- 撥放順序可能與電腦螢幕顯示的順序不同。
- 因市場品牌眾多，不保證完全支援所有品牌之隨身碟。

■ 遮陽板

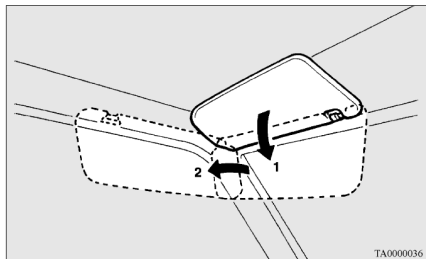

- 1- 消除前方眩光
- 2- 消除側面眩光

化妝鏡*

化妝鏡位於遮陽板的背面。

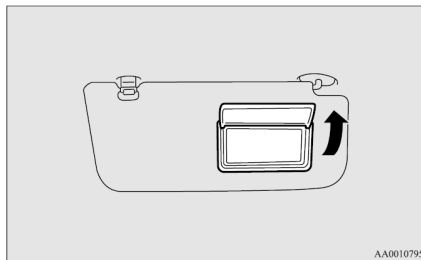

● 卡片放置座

卡片可以滑入化妝鏡蓋子的前方(A)。

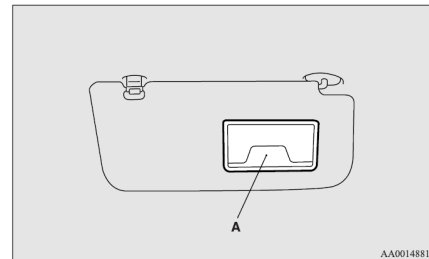

● 置物盒

開啟蓋子就可使用置物盒。

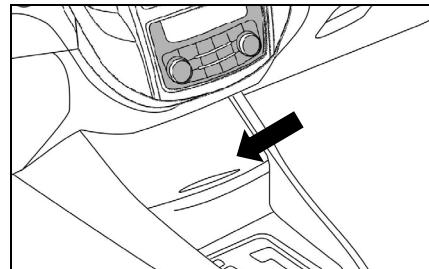

開啟蓋子就可使用置物盒。

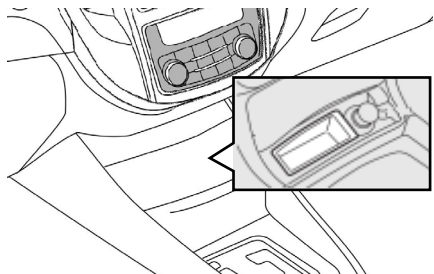

注意

- 勿將置物盒作為煙灰缸使用。
- 不可將煙蒂及會燃燒的紙及物品放入置物盒內。否則香煙或其他燃燒物會引燃它們導致危險。

■ 煙灰盒 (需另行購買)

開啟蓋子即可使用此煙灰盒。

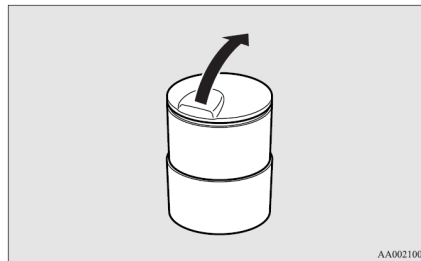

注意

- 在將煙蒂丟入煙灰缸之前，請先將香煙完全熄滅，並於使用後將煙灰缸關好。煙灰缸開著很容易讓其它的煙蒂著火。
- 不可將煙蒂堆放在一起或將紙屑或其它易燃物放入煙灰缸，否則可能會起火。

備註

- 此煙灰盒可放置在中控台置杯架或後座的置杯架內。請參閱第 9-23 頁的 “置杯架”。

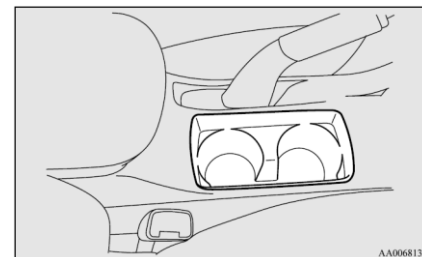

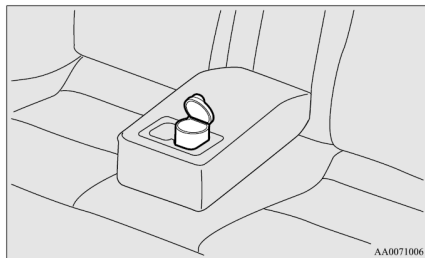

■ 點煙器 (需另行購買)

點火開關位於 “ON” 或 “ACC” 位置時就可使用點煙器。

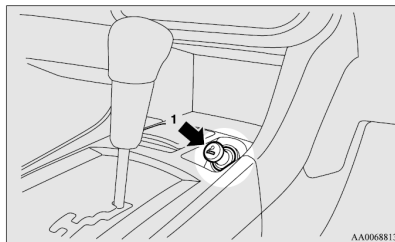

1- 推入到底。

當點煙器準備好可用時會有 “卡答聲”，並自動彈出到原來位置。拉出來就可使用。

使用後，將點煙器插入原來的插座位置上。

⚠ 注意

- 不可碰觸到點煙器的加熱元件或外殼，僅可握住按鈕否則會燙傷。
- 不可讓小孩操作或玩耍點煙器，否則會燙傷。
- 點煙器推入後在 30 秒內若沒有彈出時，則點煙器可能故障。將點煙器拉出並至中華三菱體系服務廠檢修。
- 當點煙器插座作為電氣配件的電源時，必須確認電氣配件為 12 V，且總功率不可超過 120 W。

📖 備註

- 不可使點煙器離開插座，因為插座可能會被異物阻塞而造成短路。

■ 室內燈

- 1 - 前室內燈和地圖燈
- 2 - 後室內燈
- 3 - 行李箱燈

備註

- 如果引擎未運轉時讓室內燈維持亮起，您將會使電瓶電力耗盡。離開駕駛輛之前，確認燈光已熄滅。

前室內燈和地圖燈

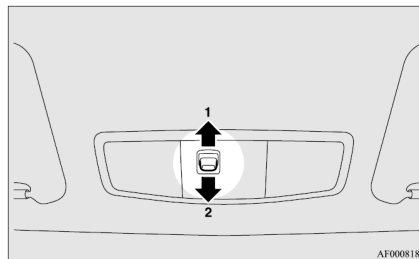

1 (DOOR) - 當車門打開時，前室內和地圖燈亮起。未配備中控鎖的車輛，當所有車門關閉時，燈光就會熄滅。配備中控鎖的車輛，當所有車門關閉時，燈光逐漸變暗，約 15 秒後才熄滅。

2 (OFF) - 燈光熄滅。

燈光會在下列情況下立即熄滅：

- 點火開關轉到 “ON” 位置。
- 當車輛配備有中控鎖，使用中控鎖將所有車門上鎖時。
- 當車輛配備有免鑰匙進入系統，使用免鑰匙進入系統的遙控器開關將車輛上鎖時。
- 當車輛配備有免鑰匙操作系統，使用免鑰匙操作系統的遙控器開關或免鑰匙操作功能將車輛上鎖時。

 備註

- 如果使用鑰匙發動引擎，當車門關閉，鑰匙取下時燈光會亮起，然後逐漸變暗，約 15 秒後熄滅。(車輛配備有免鑰匙進入或操作系統)
- 如果使用免鑰匙操作功能發動引擎，當車門關閉，點火開關轉到 “LOCK” 位置時燈光會亮起，然後逐漸變暗，約 15 秒後熄滅。

● 地圖燈

按下燈殼(A)可打開燈光。再按一下燈殼可讓燈光熄滅。

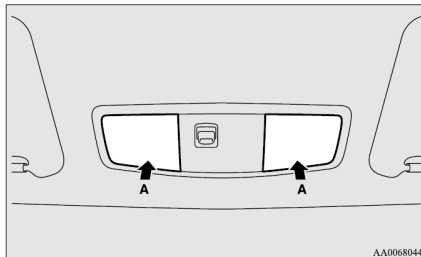

後室內燈*

滑動室內燈開關就可打開燈光。

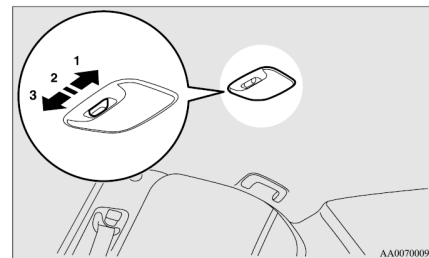

- 1 (ON) - 燈光亮起。
- 2 (●) - 當車門打開時，室內燈亮起。未配備中控鎖的車輛，當所有車門關閉時，燈光就會熄滅。配備中控鎖的車輛，當所有車門關閉時，燈光逐漸變暗，約 15 秒後才熄滅。
- 3 (OFF) - 燈光熄滅。

燈光會在下列情況下立即熄滅。

- 點火開關轉到 “ON” 位置。
- 使用中控鎖將所有車門上鎖時。
- 當車輛配備有免鑰匙進入系統，使用免鑰匙進入系統的遙控器開關將車輛上鎖時。
- 當車輛配備有免鑰匙操作系統，使用免鑰匙操作系統的遙控器開關或免鑰匙操作功能將車輛上鎖時。

備註

- 如果使用鑰匙發動引擎，當車門關閉，鑰匙取下時燈光會亮起，然後逐漸變暗，約 15 秒後熄滅。(車輛配備有免鑰匙進入或操作系統)
- 如果使用免鑰匙操作功能發動引擎，當車門關閉，點火開關轉到 “LOCK” 位置時燈光會亮起，然後逐漸變暗，約 15 秒後熄滅。

行李箱燈

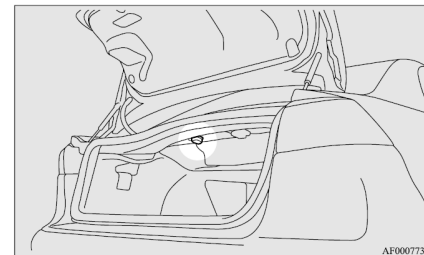

當行李箱蓋打開時，燈光會亮起。
當行李箱蓋關閉時，燈光會熄滅。

- 燈光(室內燈等)自動切斷功能(車輛配備有免鑰匙進入或操作系統)

如果點火開關在 “ON” 或 “ACC” 以外的位置，任何室內燈亮起時，燈光會在約 30 分鐘之後自動熄滅，以防止電瓶電力耗盡。

如果點火開關轉到 “ON” 或 “ACC” 位置，任一車門開啟及關閉、車門遙控器或免鑰匙操作系統操作時，燈光將再次亮起。

■ 置物空間

⚠ 注意

- 當車輛留在強烈陽光下時，不可將打火機，罐裝碳酸飲料，和眼鏡留在車內。車內將會非常熱，打火機和其他易燃物質會起火，且未打開過的飲料罐(包無酒精飲料或罐裝啤酒)可能會破裂。此外，塑膠鏡片或材質的眼鏡會變形或破裂。
- 在車輛駕駛時，保持儲存空間的蓋子關閉。儲存空間的蓋子和內容物可能會造成傷害。

📖 備註

- 當離開您的車輛時，不可在置物空間內留下貴重物品。

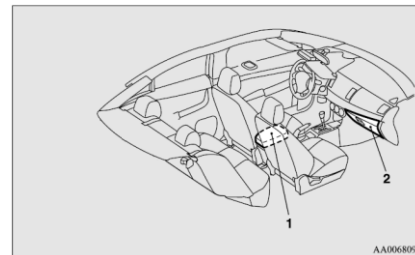

1 - 地板中控台置物箱
2 - 手套箱

● 手套箱

拉起控制桿(A)打開。

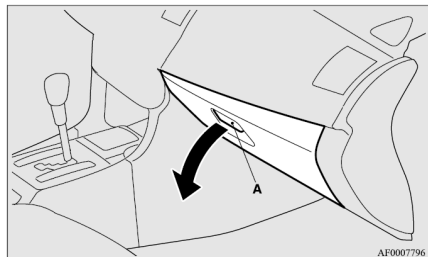

◆ 卡片固定座

手套箱內有一個卡片固定座。

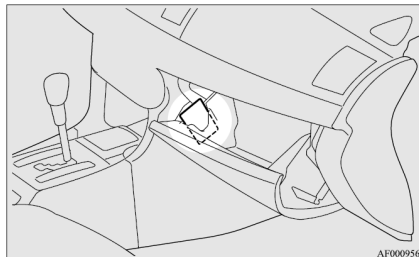

備註

● 可插入 2 張卡片。

● 地板中控台置物箱

置物箱位於地板中控台置物箱內，中間以『隔板』隔開，取出中間隔板即可使用置物箱下方空間。地板中控台置物箱可做為扶手使用。

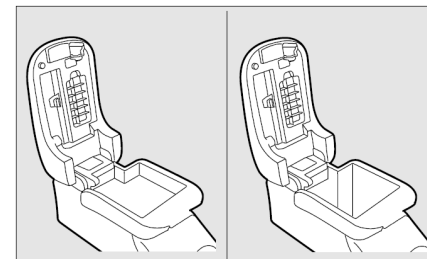

愉快的駕駛

欲打開置物箱時，拉起釋放桿(A)並且拉起蓋子。

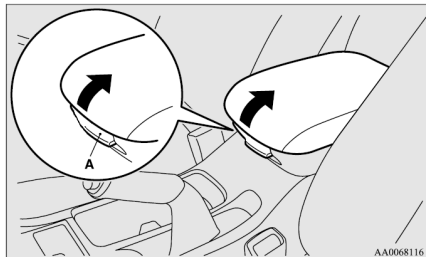

◆紙巾固定座
紙巾固定座(A)位於地板中控台置物箱蓋子的背後。

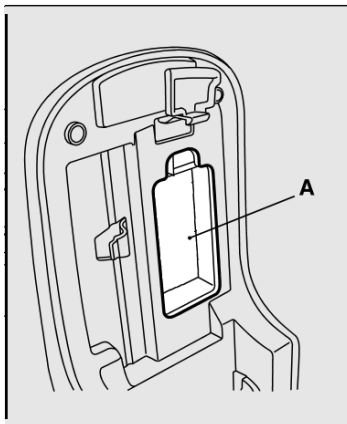

◆筆固定座
筆固定座(A)位於地板中控台置物箱蓋子的背後。

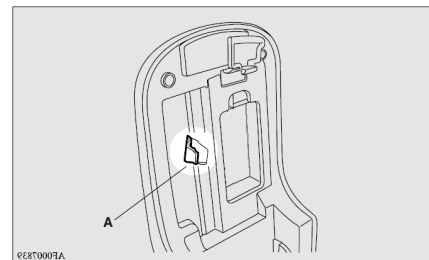

■ 置杯架

⚠ 注意

- 車輛行駛中，駕駛者不可飲用飲料，否則容易因分心，可能會引起意外事故。

● 前座

置杯架位於地板中控台置物箱前方，打開蓋子即可置杯。

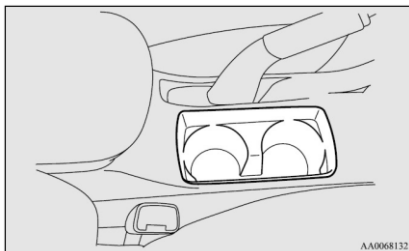

● 後座

使用置杯架時，降下扶手(A)。

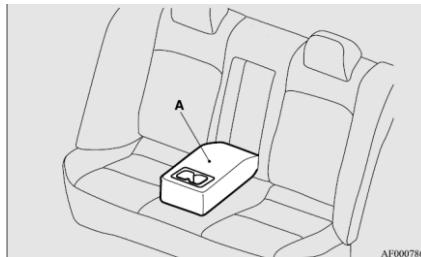

■ 置瓶座

⚠ 注意

- 車輛行駛中，駕駛者不可飲用飲料，否則容易因分心，可能會引起意外事故。
- 車輛行駛中，飲料可能會振動或搖晃而濺出。如果濺出的飲料非常熱，可能會燙傷人員。

📖 備註

- 飲料瓶罐收存之前，必須關緊瓶蓋。
- 某些飲料瓶罐可能太大或形狀不適合收存在置瓶座內。

● 前座

車門置物盒有置瓶座。

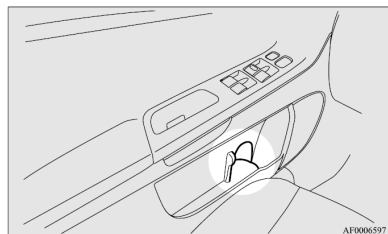

■ 輔助握把

人員於座車內時，可利用握把支撐身體。

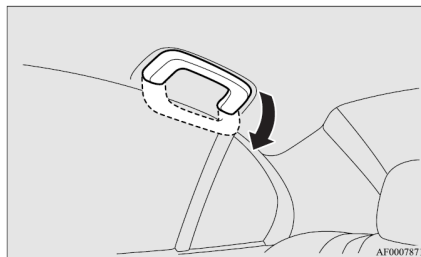

⚠ 注意

- 進出車內時不可使用輔助握把。否則輔助握把可能會脫離造成意外。

■ 掛衣鉤

駕駛側後方的輔助握把上有一掛鉤可吊掛衣服。

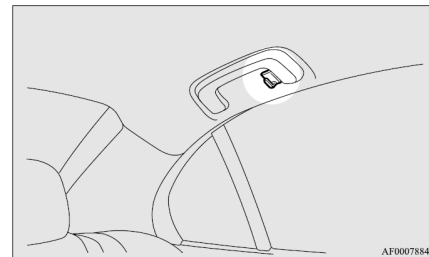

⚠ 警告

- 將衣服直接吊在掛衣鉤(不可使用衣架)。確定掛衣鉤上的衣服口袋內沒有重物或尖銳物。掛衣鉤上不可放置衣架或任何重物或尖銳物品。否則簾式氣囊作動時，任何這類的東西可能會被大力推出以，或阻止簾式氣囊正確地引爆。